

PIANO ELIMINAZIONE BARRIERE ARCHITETTONICHE (P.E.B.A.)

conforme a “Linee guida predisposizione P.E.B.A. Regione F.V.G.”

08 **AMBITO EDILIZIO** **SCHEDE DELLE CRITICITA’**

PROFESSIONISTI INCARICATI

dott.arch. Francesco Casola

dott.arch. Erica Gaiatto

 Comune di TAVAGNACCO	Ambito EDILIZIO		Scheda 1
	Localizzazione BATTISTI, via - Colugna	Civico 19	
	Denominazione SCUOLA PRIMARIA "A.VOLTA"	Livello E	

RILIEVO	Criticità' 7.06_Percorso pedonale con delimitazione non percepibile o privo di protezione	
		Quantità'
		Lunghezza m 2,70
		Larghezza
		Altezza/Dislivello
		Pend. L Pend. T
Annotazioni (max 200 caratteri spazi inclusi)		

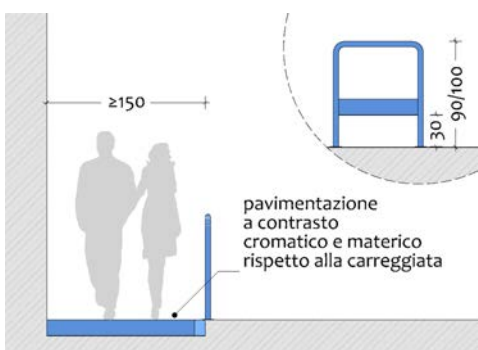
PROGETTO	Descrizione intervento (max 400 caratteri spazi inclusi) Posa di transenna a protezione dell'area pedonale rialzata, incluse demolizioni e ripristini. Transenna con elemento inferiore ad altezza 30 cm, verniciatura in colore ad alta visibilità.	
	 <p style="font-size: small;">pavimentazione a contrasto cromatico e materico rispetto alla carreggiata</p>	Eventuali indicazioni esecutive

     	Costo stimato € 553,00
---	----------------------------------

Nota 1:	Nota 2:	Priorità MEDIA
Criticità risolta in:	Include:	

 Comune di TAVAGNACCO	Ambito	EDILIZIO	Scheda 2	
	Localizzazione	BATTISTI, via - Colugna		Civico 19
	Denominazione	SCUOLA PRIMARIA "A.VOLTA"		Livello E

RILIEVO	Criticita'	6.02_Ostacolo costituito da arredo urbano ancorato (cestino, panchina, paletto, cassetta postale, ecc.)	
		Quantita'	
		Lunghezza	
		Larghezza	
		Altezza/Dislivello	
		Pend. L	Pend. T
Annotazioni (max 200 caratteri spazi inclusi)			

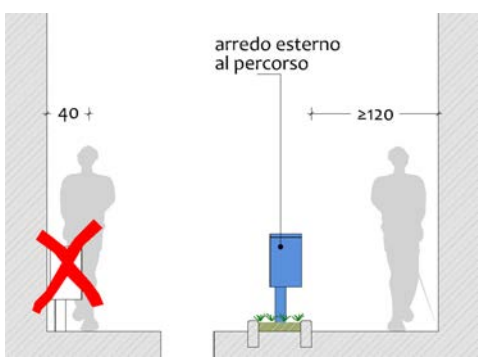
PROGETTO	Descrizione intervento (max 400 caratteri spazi inclusi)	Rimozione dell'elemento di arredo urbano e suo riposizionamento in area esterna al percorso per garantirne l'uso agevole senza costituire ostacolo lungo la guida naturale per le persone non vedenti, inclusa eliminazione e rifacimento di basamenti interrati e supporti. Larghezza libera del percorso min 120 cm.	
		Eventuali indicazioni esecutive	

	MANUTENZIONE ORDINARIA	Costo stimato € 250,00
---	-------------------------------	----------------------------------

Nota 1:	Nota 2:	Priorità BASSA
Criticità risolta in:	Include:	

PIANO DI ELIMINAZIONE DELLE BARRIERE ARCHITETTONICHE redatto da: arch. Francesco Casola e arch. Erica Gaiatto	Data rilevamento: 21/03/2022
---	---------------------------------

 Comune di TAVAGNACCO	Ambito EDILIZIO	Scheda
	Localizzazione BATTISTI, via - Colugna	Civico 19
	Denominazione SCUOLA PRIMARIA "A.VOLTA"	Livello E

Scheda
3

RILIEVO	Criticita' 5.11_Corrimano non adeguato	
		Quantita'
		Lunghezza m 23,00
		Larghezza
		Altezza/Dislivello
	Pend. L	Pend. T
Annotazioni (max 200 caratteri spazi inclusi) Su entrambi i lati.		

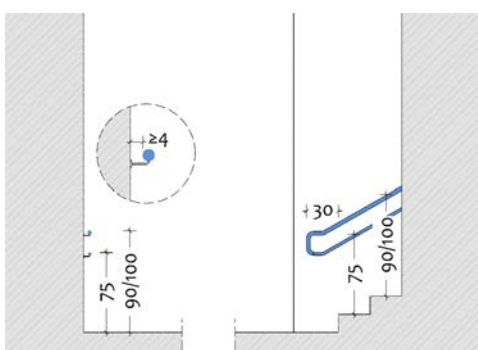
PROGETTO	Descrizione intervento (max 400 caratteri spazi inclusi) Sostituzione con nuovo doppio corrimano in acciaio, ancorato alla parete o al parapetto esistente, composto da corrimano superiore ad h 90/100 cm e corrimano inferiore ad h 75 cm, prolungati di 30 cm oltre il termine della rampa, verniciato in tinta contrastante rispetto alla parete, incluse opere murarie, demolizioni e ripristini.
	



Costo stimato
€ 4.600,00

Nota 1:	Nota 2:	Priorità MEDIA
Criticità risolta in:	Include:	

PIANO DI ELIMINAZIONE DELLE BARRIERE ARCHITETTONICHE redatto da: arch. Francesco Casola e arch. Erica Gaiatto	Data rilevamento: 21/03/2022
---	--

 Comune di TAVAGNACCO	Ambito EDILIZIO		Scheda 4
	Localizzazione BATTISTI, via - Colugna	Civico 19	
	Denominazione SCUOLA PRIMARIA "A.VOLTA"	Livello E	

RILIEVO	Criticità' 7.04_Segnaletica tattilo-plantare per individuazione scala o situazione di pericolo non presente	
		Quantità'
		Lunghezza m 3,00
		Larghezza
		Altezza/Dislivello
		Pend. L Pend. T
Annotazioni (max 200 caratteri spazi inclusi)		

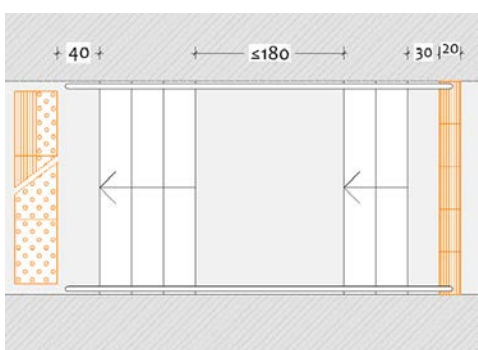
PROGETTO	Descrizione intervento (max 400 caratteri spazi inclusi) Inserimento nella pavimentazione di fascia in moduli tattilo-plantari tipo "LVE" codice "pericolo valicabile" (o "arresto pericolo" se concordato con le Associazioni Locali di riferimento) in materiale idoneo al contesto, a contrasto cromatico e con larghezza pari al gradino, posati a raso e senza discontinuità rispetto alle pavimentazioni adiacenti, incluse demolizioni e ripristini.	
		Eventuali indicazioni esecutive

     	Costo stimato € 255,00
---	----------------------------------

Nota 1:	Nota 2:	Priorità ALTA
Criticità risolta in:	Include:	

 Comune di TAVAGNACCO	Ambito	EDILIZIO	Scheda 5	
	Localizzazione	BATTISTI, via - Colugna		Civico 19
	Denominazione	SCUOLA PRIMARIA "A.VOLTA"		Livello E

RILIEVO	Criticita'	5.04_Gradini privi di marca gradino	
		Quantita'	2
		Lunghezza	m 3,00
		Larghezza	
		Altezza/Dislivello	
		Pend. L	Pend. T
Annotazioni (max 200 caratteri spazi inclusi)			

PROGETTO	Descrizione intervento (max 400 caratteri spazi inclusi)	Realizzazione di marca gradino mediante verniciatura o posa di nastro antiscivolo autoadesivo. Larghezza 5 cm, distanza dal bordo del gradino 3 cm, colore in contrasto rispetto alla pedata.	
		Eventuali indicazioni esecutive Considerando le condizioni di contesto, la lavorazione deve essere ripetuta al deteriorarsi del marcagradino.	

     	MANUTENZIONE ORDINARIA	Costo stimato € 60,00
---	-------------------------------	---------------------------------

Nota 1:	Nota 2:	Priorità	MEDIA
Criticità risolta in:	Include:		

PIANO DI ELIMINAZIONE DELLE BARRIERE ARCHITETTONICHE redatto da: arch. Francesco Casola e arch. Erica Gaiatto	Data rilevamento: 21/03/2022
---	--

 Comune di TAVAGNACCO	Ambito	EDILIZIO	Scheda 6	
	Localizzazione	BATTISTI, via - Colugna		Civico 19
	Denominazione	SCUOLA PRIMARIA "A.VOLTA"		Livello E

RILIEVO	Criticita'	7.04_Segnaletica tattilo-plantare per individuazione scala o situazione di pericolo non presente		
		Quantita'		
		Lunghezza	m 3,00	
		Larghezza		
		Altezza/Dislivello		
Pend. L	Pend. T			
Annotazioni (max 200 caratteri spazi inclusi)				

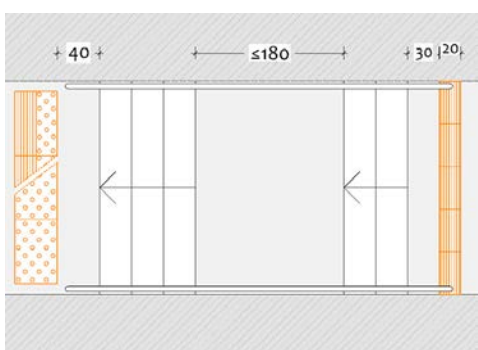
PROGETTO	Descrizione intervento (max 400 caratteri spazi inclusi)	Inserimento nella pavimentazione di fascia in moduli tattilo-plantari tipo "LVE" codice "pericolo valicabile" (o "arresto pericolo" se concordato con le Associazioni Locali di riferimento) in materiale idoneo al contesto, a contrasto cromatico e con larghezza pari al gradino, posati a raso e senza discontinuità rispetto alle pavimentazioni adiacenti, incluse demolizioni e ripristini.	
		Eventuali indicazioni esecutive	

     	Costo stimato € 255,00
---	----------------------------------

Nota 1:	Nota 2:	Priorità ALTA
Criticità risolta in:	Include:	

 Comune di TAVAGNACCO	Ambito	EDILIZIO	Scheda 7	
	Localizzazione	BATTISTI, via - Colugna		Civico 19
	Denominazione	SCUOLA PRIMARIA "A.VOLTA"		Livello E

RILIEVO	Criticita'	5.04_Gradini privi di marca gradino	
		Quantita'	3
		Lunghezza	m 3,00
		Larghezza	
		Altezza/Dislivello	
		Pend. L	Pend. T
Annotazioni (max 200 caratteri spazi inclusi)			

PROGETTO	Descrizione intervento (max 400 caratteri spazi inclusi)	
	Realizzazione di marca gradino mediante verniciatura o posa di nastro antiscivolo autoadesivo. Larghezza 5 cm, distanza dal bordo del gradino 3 cm, colore in contrasto rispetto alla pedata.	
	Eventuali indicazioni esecutive	
	Considerando le condizioni di contesto, la lavorazione deve essere ripetuta al deteriorarsi del marcagradino.	

     	MANUTENZIONE ORDINARIA	Costo stimato € 90,00
---	-------------------------------	---------------------------------

Nota 1:	Nota 2:	Priorità MEDIA
Criticità risolta in:	Include:	

PIANO DI ELIMINAZIONE DELLE BARRIERE ARCHITETTONICHE redatto da: arch. Francesco Casola e arch. Erica Gaiatto	Data rilevamento: 21/03/2022
---	--

 Comune di TAVAGNACCO	Ambito	EDILIZIO	Scheda 8	
	Localizzazione	BATTISTI, via - Colugna		Civico 19
	Denominazione	SCUOLA PRIMARIA "A.VOLTA"		Livello E

RILIEVO	Criticita'	7.04_Segnaletica tattilo-plantare per individuazione scala o situazione di pericolo non presente	
		Quantita'	
		Lunghezza	m 3,70
		Larghezza	
		Altezza/Dislivello	
Pend. L	Pend. T		
Annotazioni (max 200 caratteri spazi inclusi)			

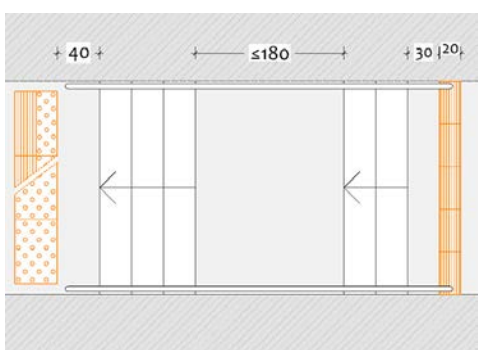
PROGETTO	Descrizione intervento (max 400 caratteri spazi inclusi)	Inserimento nella pavimentazione di fascia in moduli tattilo-plantari tipo "LVE" codice "pericolo valicabile" (o "arresto pericolo" se concordato con le Associazioni Locali di riferimento) in materiale idoneo al contesto, a contrasto cromatico e con larghezza pari al gradino, posati a raso e senza discontinuità rispetto alle pavimentazioni adiacenti, incluse demolizioni e ripristini.	
		Eventuali indicazioni esecutive	

     	Costo stimato € 340,00
---	----------------------------------

Nota 1:	Nota 2:	Priorità ALTA
Criticità risolta in:	Include:	

 Comune di TAVAGNACCO	Ambito	EDILIZIO	Scheda 9	
	Localizzazione	BATTISTI, via - Colugna		Civico 19
	Denominazione	SCUOLA PRIMARIA "A.VOLTA"		Livello E

RILIEVO	Criticita'	5.04_Gradini privi di marca gradino	
		Quantita'	8
		Lunghezza	m 3,70
		Larghezza	
		Altezza/Dislivello	
		Pend. L	Pend. T
Annotazioni (max 200 caratteri spazi inclusi)			

PROGETTO	Descrizione intervento (max 400 caratteri spazi inclusi)	Realizzazione di marca gradino mediante verniciatura o posa di nastro antiscivolo autoadesivo. Larghezza 5 cm, distanza dal bordo del gradino 3 cm, colore in contrasto rispetto alla pedata.	
		Eventuali indicazioni esecutive Compresa rimozione di nastro esistente deteriorato. Considerando le condizioni di contesto, la lavorazione deve essere ripetuta al deteriorarsi del marcagradino.	

     	MANUTENZIONE ORDINARIA	Costo stimato € 384,00
---	-------------------------------	----------------------------------

Nota 1:	Nota 2:	Priorità MEDIA
Criticità risolta in:	Include:	

PIANO DI ELIMINAZIONE DELLE BARRIERE ARCHITETTONICHE redatto da: arch. Francesco Casola e arch. Erica Gaiatto	Data rilevamento: 21/03/2022
---	---------------------------------

 Comune di TAVAGNACCO	Ambito EDILIZIO		Scheda 10
	Localizzazione BATTISTI, via - Colugna	Civico 19	
	Denominazione SCUOLA PRIMARIA "A.VOLTA"	Livello E	

RILIEVO	Criticità' 7.04_Segnaletica tattilo-plantare per individuazione scala o situazione di pericolo non presente	
		Quantità'
		Lunghezza m 2,60
		Larghezza
		Altezza/Dislivello
		Pend. L Pend. T
Annotazioni (max 200 caratteri spazi inclusi)		

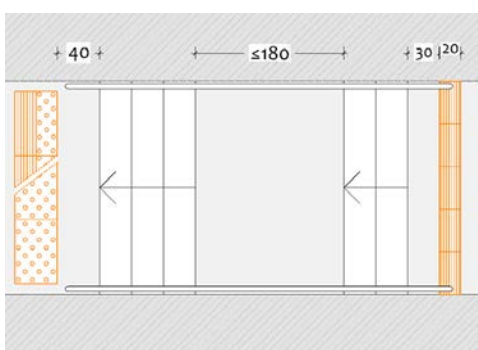
PROGETTO	Descrizione intervento (max 400 caratteri spazi inclusi) Inserimento nella pavimentazione di fascia in moduli tattilo-plantari tipo "LVE" codice "pericolo valicabile" (o "arresto pericolo" se concordato con le Associazioni Locali di riferimento) in materiale idoneo al contesto, a contrasto cromatico e con larghezza pari al gradino, posati a raso e senza discontinuità rispetto alle pavimentazioni adiacenti, incluse demolizioni e ripristini.	
		Eventuali indicazioni esecutive

	Costo stimato € 255,00
---	----------------------------------

Nota 1:	Nota 2:	Priorità ALTA
Criticità risolta in:	Include:	

PIANO DI ELIMINAZIONE DELLE BARRIERE ARCHITETTONICHE redatto da: arch. Francesco Casola e arch. Erica Gaiatto	Data rilevamento: 21/03/2022
---	--

 Comune di TAVAGNACCO	Ambito	EDILIZIO	Scheda 11	
	Localizzazione	BATTISTI, via - Colugna		Civico 19
	Denominazione	SCUOLA PRIMARIA "A.VOLTA"		Livello E

RILIEVO	Criticita'	5.04_Gradini privi di marca gradino	
		Quantita'	5
		Lunghezza	m 2,60
		Larghezza	
		Altezza/Dislivello	
		Pend. L	Pend. T
Annotazioni (max 200 caratteri spazi inclusi)			

PROGETTO	Descrizione intervento (max 400 caratteri spazi inclusi) Realizzazione di marca gradino mediante verniciatura o posa di nastro antiscivolo autoadesivo. Larghezza 5 cm, distanza dal bordo del gradino 3 cm, colore in contrasto rispetto alla pedata.	
		Eventuali indicazioni esecutive Considerando le condizioni di contesto, la lavorazione deve essere ripetuta al deteriorarsi del marcagradino.

	MANUTENZIONE ORDINARIA	Costo stimato € 150,00
---	-------------------------------	----------------------------------

Nota 1:	Nota 2:	Priorità MEDIA
Criticità risolta in:	Include:	

PIANO DI ELIMINAZIONE DELLE BARRIERE ARCHITETTONICHE redatto da: arch. Francesco Casola e arch. Erica Gaiatto	Data rilevamento: 21/03/2022
---	--

 Comune di TAVAGNACCO	Ambito EDILIZIO	Scheda 12
	Localizzazione BATTISTI, via - Colugna	Civico 19
	Denominazione SCUOLA PRIMARIA "A.VOLTA"	Livello E

RILIEVO	Criticita' 7.01_Guida per orientamento non presente		
		Quantita'	
	Lunghezza m 5,40	Larghezza	
	Altezza/Dislivello	Pend. L	Pend. T
	Annotazioni (max 200 caratteri spazi inclusi) Per intercettazione dell'ingresso.		

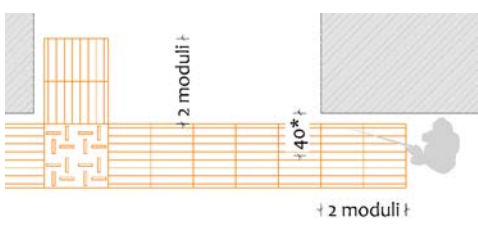
PROGETTO	Descrizione intervento (max 400 caratteri spazi inclusi) Posa di moduli tattilo-plantari tipo "LVE" codice "direzione rettilinea" e "incrocio" in cls ed a contrasto cromatico rispetto alla pavimentazione, posati a raso e senza discontinuità rispetto alle pavimentazioni adiacenti, incluse demolizioni e ripristini. Larghezza moduli 60 cm, prolungamento di 2 moduli paralleli alla guida naturale.
	
* valutare posa con bordo a 40 cm dalla guida naturale in funzione delle caratteristiche del contesto	

	Costo stimato € 510,00
---	----------------------------------

Nota 1:	Nota 2:	Priorità BASSA
Criticità risolta in:	Include:	

PIANO DI ELIMINAZIONE DELLE BARRIERE ARCHITETTONICHE redatto da: arch. Francesco Casola e arch. Erica Gaiatto	Data rilevamento: 21/03/2022
---	--

 Comune di TAVAGNACCO	Ambito	EDILIZIO	Scheda 13	
	Localizzazione	BATTISTI, via - Colugna		Civico 19
	Denominazione	SCUOLA PRIMARIA "A.VOLTA"		Livello PR

RILIEVO	Criticita'	12.01_Porta interna con larghezza inferiore a 75 cm	
		Quantita'	
		Lunghezza	
		Larghezza	m 0,70
		Altezza/Dislivello	
Pend. L		Pend. T	
Annotazioni (max 200 caratteri spazi inclusi)			

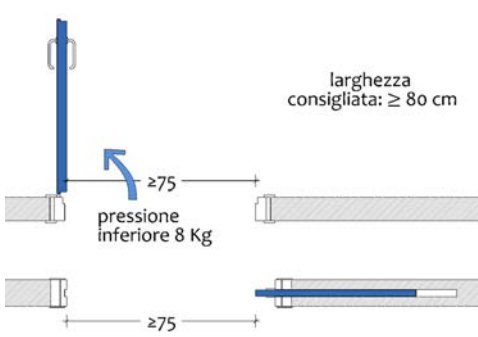
PROGETTO	Descrizione intervento (max 400 caratteri spazi inclusi)	Sostituzione della porta con altra avente luce libera non inferiore a 75 cm (consigliati min. 80 cm), maniglia ad altezza compresa tra 85 e 95 cm, incluse demolizioni e ripristini per l'allargamento del vano.	
		Eventuali indicazioni esecutive	



Costo stimato
€ 1.570,00

Nota 1:	Nota 2:	Priorità	ALTA
Criticità risolta in:	Include:		

PIANO DI ELIMINAZIONE DELLE BARRIERE ARCHITETTONICHE redatto da: arch. Francesco Casola e arch. Erica Gaiatto	Data rilevamento: 21/03/2022
---	--

 Comune di TAVAGNACCO	Ambito EDILIZIO	Scheda 14
	Localizzazione BATTISTI, via - Colugna	Civico 19
	Denominazione SCUOLA PRIMARIA "A.VOLTA"	Livello PR

RILIEVO	Criticita' 12.01_Porta interna con larghezza inferiore a 75 cm	
		Quantita'
		Lunghezza
		Larghezza m 0,70
		Altezza/Dislivello
	Pend. L	Pend. T
Annotazioni (max 200 caratteri spazi inclusi)		

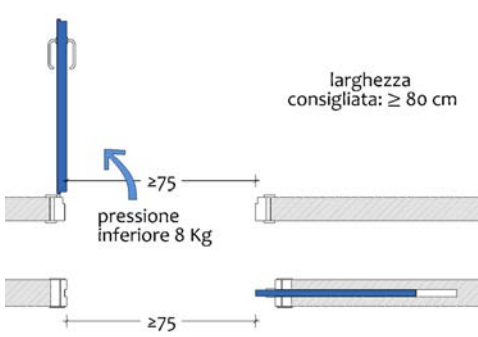
PROGETTO	Descrizione intervento (max 400 caratteri spazi inclusi) Sostituzione della porta con altra avente luce libera non inferiore a 75 cm (consigliati min. 80 cm), maniglia ad altezza compresa tra 85 e 95 cm, incluse demolizioni e ripristini per l'allargamento del vano.
	



Costo stimato € 1.570,00

Nota 1:	Nota 2:	Priorità ALTA
Criticità risolta in:	Include:	

PIANO DI ELIMINAZIONE DELLE BARRIERE ARCHITETTONICHE redatto da: arch. Francesco Casola e arch. Erica Gaiatto	Data rilevamento: 21/03/2022
---	--

 Comune di TAVAGNACCO	Ambito EDILIZIO	Scheda 15
	Localizzazione BATTISTI, via - Colugna	Civico 19
	Denominazione SCUOLA PRIMARIA "A.VOLTA"	Livello PR

RILIEVO	Criticita' 6.20_Ostacolo generico	
		Quantita'
		Lunghezza
		Larghezza
		Altezza/Dislivello
	Pend. L	Pend. T
Annotazioni (max 200 caratteri spazi inclusi)		

PROGETTO	Descrizione intervento (max 400 caratteri spazi inclusi) Presegnalazione dell'ostacolo che non può essere rimosso mediante installazione di transenne di protezione realizzate in profilo tubolare metallico a sezione arrotondata, finitura ad alta visibilità. Altezza 90-100 cm, fascia a 30 cm, larghezza in relazione alla dimensione dell'ostacolo e comunque tale da mantenere larghezza libera del percorso min 120 cm.
	

	Costo stimato € 830,00
---	---

Nota 1:	Nota 2:	Priorità MEDIA
Criticità risolta in:	Include:	

 Comune di TAVAGNACCO	Ambito EDILIZIO	Scheda 16
	Localizzazione BATTISTI, via - Colugna	Civico 19
	Denominazione SCUOLA PRIMARIA "A.VOLTA"	Livello PR

RILIEVO	Criticita' 12.01_Porta interna con larghezza inferiore a 75 cm	
		Quantita'
		Lunghezza
		Larghezza m 0,70
		Altezza/Dislivello
	Pend. L	Pend. T
Annotazioni (max 200 caratteri spazi inclusi)		

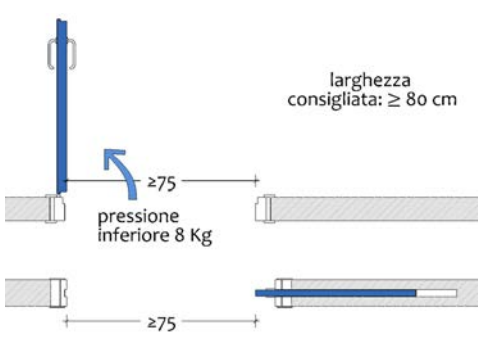
PROGETTO	Descrizione intervento (max 400 caratteri spazi inclusi) Sostituzione della porta con altra avente luce libera non inferiore a 75 cm (consigliati min. 80 cm), maniglia ad altezza compresa tra 85 e 95 cm, incluse demolizioni e ripristini per l'allargamento del vano.
	



Costo stimato € 1.570,00

Nota 1:	Nota 2:	Priorità ALTA
Criticità risolta in:	Include:	

PIANO DI ELIMINAZIONE DELLE BARRIERE ARCHITETTONICHE redatto da: arch. Francesco Casola e arch. Erica Gaiatto	Data rilevamento: 21/03/2022
---	--

 Comune di TAVAGNACCO	Ambito	EDILIZIO	Scheda 17	
	Localizzazione	BATTISTI, via - Colugna		Civico 19
	Denominazione	SCUOLA PRIMARIA "A.VOLTA"		Livello PR

RILIEVO	Criticita'	15.01_Gruppo servizi igienici privo di servizio accessibile	
		Quantita'	
		Lunghezza	
		Larghezza	
		Altezza/Dislivello	
Pend. L	Pend. T		
Annotazioni (max 200 caratteri spazi inclusi) Servizi bambini.			

PROGETTO	Descrizione intervento (max 400 caratteri spazi inclusi)	Realizzazione, all'interno del gruppo servizi esistente, di un nuovo servizio igienico accessibile anche a persona su sedia a ruote o con ridotta capacità motoria da ottenersi mediante una diversa distribuzione degli spazi dei servizi igienici esistenti.	
		Eventuali indicazioni esecutive	



Costo stimato
€ 20.000,00

Nota 1:	Nota 2:	Priorità	ALTA
Criticità risolta in:	Include:		

 Comune di TAVAGNACCO	Ambito	EDILIZIO	Scheda 18	
	Localizzazione	BATTISTI, via - Colugna		Civico 19
	Denominazione	SCUOLA PRIMARIA "A.VOLTA"		Livello PR

RILIEVO	Criticita'	12.01_Porta interna con larghezza inferiore a 75 cm	
		Quantita'	
		Lunghezza	
		Larghezza	m 0,70
		Altezza/Dislivello	
Pend. L	Pend. T		
Annotazioni (max 200 caratteri spazi inclusi)			

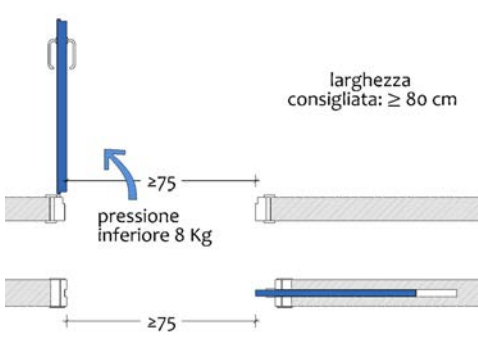
PROGETTO	Descrizione intervento (max 400 caratteri spazi inclusi)	Sostituzione della porta con altra avente luce libera non inferiore a 75 cm (consigliati min. 80 cm), maniglia ad altezza compresa tra 85 e 95 cm, incluse demolizioni e ripristini per l'allargamento del vano.	
		Eventuali indicazioni esecutive	

						Costo stimato € 1.570,00
---	---	---	---	---	---	------------------------------------

Nota 1:	Nota 2:	Priorità	ALTA
Criticità risolta in:	Include:		

 Comune di TAVAGNACCO	Ambito	EDILIZIO	Scheda 19	
	Localizzazione	BATTISTI, via - Colugna		Civico 19
	Denominazione	SCUOLA PRIMARIA "A.VOLTA"		Livello PR

RILIEVO	Criticita'	15.04_Vaso non conforme	
		Quantita'	
		Lunghezza	
		Larghezza	
		Altezza/Dislivello	
Pend. L	Pend. T		
Annotazioni (max 200 caratteri spazi inclusi) Bordo anteriore a 65 cm dalla parete. Altezza seduta 54 cm.			

PROGETTO	Descrizione intervento (max 400 caratteri spazi inclusi)	Sostituzione del vaso con altro avente seduta con altezza compresa tra 45 e 50 cm, posato con distanza del bordo anteriore dalla parete retrostante compresa tra 75 e 85 cm e distanza dalla parete laterale non inferiore a 40 cm, incluse opere edili ed idrauliche di adeguamento.	
		Eventuali indicazioni esecutive	

						Costo stimato € 930,00
---	---	---	---	---	---	----------------------------------

Nota 1:	Nota 2:	Priorità	ALTA
Criticità risolta in:	Include:		

 Comune di TAVAGNACCO	Ambito	EDILIZIO	Scheda 20	
	Localizzazione	BATTISTI, via - Colugna		Civico 19
	Denominazione	SCUOLA PRIMARIA "A.VOLTA"		Livello PR

RILIEVO	Criticità' 12.03_Porta con maniglia ad altezza non compresa tra 85 e 95 cm (tolleranza fino a 100 cm)		
		Quantità'	
		Lunghezza	
		Larghezza	
		Altezza/Dislivello	cm 107
		Pend. L	Pend. T
Annotazioni (max 200 caratteri spazi inclusi)			

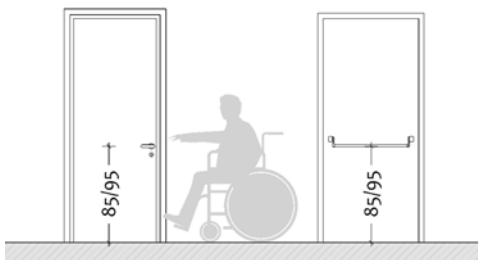
PROGETTO	Descrizione intervento (max 400 caratteri spazi inclusi) Considerando che la presenza della criticità non pregiudica l'uso dello spazio o dell'elemento, si ritiene che la sostituzione della maniglia possa essere risolta contestualmente alla sostituzione dell'intera porta che si ritiene di non computare nel P.E.B.A.	
	altezza consigliata: 90 cm 	Eventuali indicazioni esecutive

	Costo stimato € 0,00
---	------------------------------------

Nota 1:	Nota 2:	Priorità BASSA
Criticità risolta in:	Include:	

PIANO DI ELIMINAZIONE DELLE BARRIERE ARCHITETTONICHE redatto da: arch. Francesco Casola e arch. Erica Gaiatto	Data rilevamento: 21/03/2022
---	--

 Comune di TAVAGNACCO	Ambito EDILIZIO	Scheda 21	
	Localizzazione BATTISTI, via - Colugna		Civico 19
	Denominazione SCUOLA PRIMARIA "A.VOLTA"		Livello PR

RILIEVO	Criticita' 15.11_Maniglione non utile	
		Quantita'
		Lunghezza
		Larghezza
		Altezza/Dislivello
		Pend. L Pend. T
Annotazioni (max 200 caratteri spazi inclusi)		

PROGETTO	Descrizione intervento (max 400 caratteri spazi inclusi) Riposizionamento del maniglione in posizione più prossima alla tazza, compreso spostamento degli accessori interferenti. Altezza maniglione 80 cm.
	
Eventuali indicazioni esecutive	

	MANUTENZIONE ORDINARIA	Costo stimato € 70,00
---	-------------------------------	---------------------------------

Nota 1:	Nota 2:	Priorità ALTA
Criticità risolta in:	Include:	

PIANO DI ELIMINAZIONE DELLE BARRIERE ARCHITETTONICHE redatto da: arch. Francesco Casola e arch. Erica Gaiatto	Data rilevamento: 21/03/2022
---	--

 Comune di TAVAGNACCO	Ambito	EDILIZIO	Scheda 22	
	Localizzazione	BATTISTI, via - Colugna		Civico 19
	Denominazione	SCUOLA PRIMARIA "A.VOLTA"		Livello PR

RILIEVO	Criticita'	15.01_Gruppo servizi igienici privo di servizio accessibile	
		Quantita'	
		Lunghezza	
		Larghezza	
		Altezza/Dislivello	
		Pend. L	Pend. T
Annotazioni (max 200 caratteri spazi inclusi)	Servizi maschi. Solo turche.		

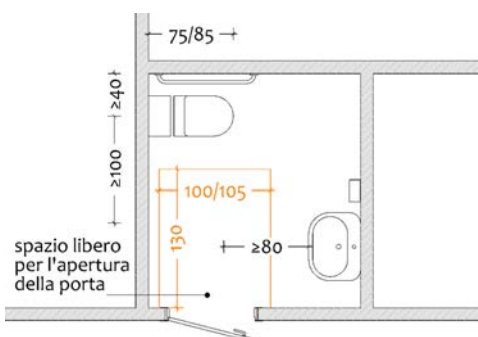
PROGETTO	Descrizione intervento (max 400 caratteri spazi inclusi)	Realizzazione, all'interno del gruppo servizi esistente, di un nuovo servizio igienico accessibile anche a persona su sedia a ruote o con ridotta capacità motoria da ottenersi mediante una diversa distribuzione degli spazi dei servizi igienici esistenti.	
		Eventuali indicazioni esecutive	Per ottimizzare gli interventi, integrare un unico servizio accessibile (uso maschile e femminile) nel medesimo gruppo servizi.

     	Costo stimato € 20.000,00
---	-------------------------------------

Nota 1:	Nota 2:	Priorità	ALTA
Criticità risolta in:	Include:	23	

PIANO DI ELIMINAZIONE DELLE BARRIERE ARCHITETTONICHE redatto da: arch. Francesco Casola e arch. Erica Gaiatto	Data rilevamento: 21/03/2022
---	--

 Comune di TAVAGNACCO	Ambito	EDILIZIO	Scheda 23	
	Localizzazione	BATTISTI, via - Colugna		Civico 19
	Denominazione	SCUOLA PRIMARIA "A.VOLTA"		Livello PR

RILIEVO	Criticita'	15.01_Gruppo servizi igienici privo di servizio accessibile	
		Quantita'	
		Lunghezza	
		Larghezza	
		Altezza/Dislivello	
Pend. L	Pend. T		
Annotazioni (max 200 caratteri spazi inclusi) Servizi femmine.			

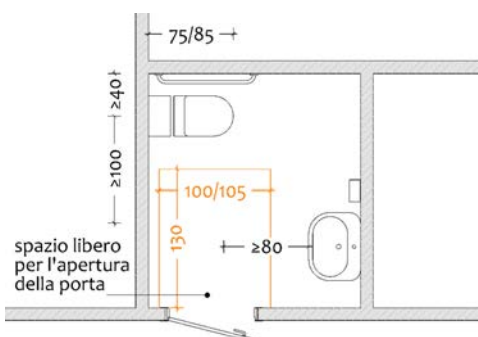
PROGETTO	Descrizione intervento (max 400 caratteri spazi inclusi) Realizzazione, all'interno del gruppo servizi esistente, di un nuovo servizio igienico accessibile anche a persona su sedia a ruote o con ridotta capacità motoria da ottenersi mediante una diversa distribuzione degli spazi dei servizi igienici esistenti.		
		Eventuali indicazioni esecutive Per ottimizzare gli interventi, integrare un unico servizio accessibile (uso maschile e femminile) nel medesimo gruppo servizi.	

	Costo stimato € 0,00
---	--------------------------------

Nota 1:	Nota 2:	Priorità ALTA
Criticità risolta in:	Include:	

PIANO DI ELIMINAZIONE DELLE BARRIERE ARCHITETTONICHE redatto da: arch. Francesco Casola e arch. Erica Gaiatto	Data rilevamento: 21/03/2022
---	--

 Comune di TAVAGNACCO	Ambito	EDILIZIO	Scheda 24	
	Localizzazione	BATTISTI, via - Colugna		Civico 19
	Denominazione	SCUOLA PRIMARIA "A.VOLTA"		Livello PR

RILIEVO	Criticita'	7.04_Segnaletica tattilo-plantare per individuazione scala o situazione di pericolo non presente		
		Quantita'		
		Lunghezza	m 1,40	
		Larghezza		
		Altezza/Dislivello		
Pend. L	Pend. T			
Annotazioni (max 200 caratteri spazi inclusi)				

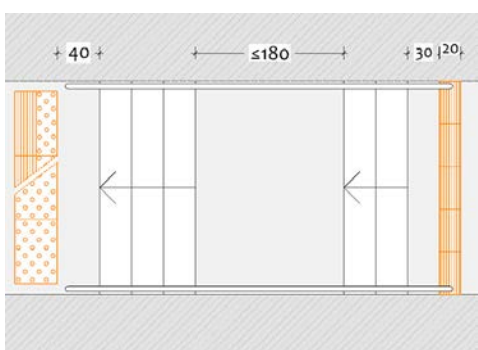
PROGETTO	Descrizione intervento (max 400 caratteri spazi inclusi)	Inserimento nella pavimentazione di fascia in moduli tattilo-plantari tipo "LVE" codice "pericolo valicabile" (o "arresto pericolo" se concordato con le Associazioni Locali di riferimento) in materiale idoneo al contesto, a contrasto cromatico e con larghezza pari al gradino, posati a raso e senza discontinuità rispetto alle pavimentazioni adiacenti, incluse demolizioni e ripristini.	
		Eventuali indicazioni esecutive	

     	Costo stimato € 170,00
---	----------------------------------

Nota 1:	Nota 2:	Priorità ALTA
Criticità risolta in:	Include:	

 Comune di TAVAGNACCO	Ambito	EDILIZIO	Scheda 25	
	Localizzazione	BATTISTI, via - Colugna		Civico 19
	Denominazione	SCUOLA PRIMARIA "A.VOLTA"		Livello PR

RILIEVO	Criticita'	5.04_Gradini privi di marca gradino	
		Quantita'	22
		Lunghezza	m 1,40
		Larghezza	
		Altezza/Dislivello	
		Pend. L	Pend. T
Annotazioni (max 200 caratteri spazi inclusi)			

PROGETTO	Descrizione intervento (max 400 caratteri spazi inclusi) Realizzazione di marca gradino mediante verniciatura o posa di nastro antiscivolo autoadesivo. Larghezza 5 cm, distanza dal bordo del gradino 3 cm, colore in contrasto rispetto alla pedata.	
		Eventuali indicazioni esecutive Considerando le condizioni di contesto, la lavorazione deve essere ripetuta al deteriorarsi del marcagradino.

	MANUTENZIONE ORDINARIA	Costo stimato € 330,00
---	-------------------------------	----------------------------------

Nota 1:	Nota 2:	Priorità MEDIA
Criticità risolta in:	Include:	

PIANO DI ELIMINAZIONE DELLE BARRIERE ARCHITETTONICHE redatto da: arch. Francesco Casola e arch. Erica Gaiatto	Data rilevamento: 21/03/2022
---	--

 Comune di TAVAGNACCO	Ambito	EDILIZIO	Scheda 26	
	Localizzazione	BATTISTI, via - Colugna		Civico 19
	Denominazione	SCUOLA PRIMARIA "A.VOLTA"		Livello PR

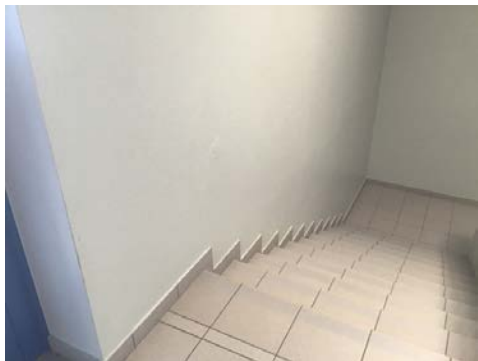
RILIEVO	Criticita'	5.10_Corrimano non presente		
		Quantita'		
		Lunghezza	m 13,50	
		Larghezza		
		Altezza/Dislivello		
		Pend. L	Pend. T	
Annotazioni (max 200 caratteri spazi inclusi)				

PROGETTO	Descrizione intervento (max 400 caratteri spazi inclusi)	Posa di doppio corrimano in acciaio, ancorato alla parete o al parapetto esistente, composto da corrimano superiore ad h 90/100 cm e corrimano inferiore ad h 75 cm, prolungati di 30 cm oltre il termine della rampa, verniciato in tinta contrastante rispetto alla parete, incluse opere murarie, demolizioni e ripristini.	
		Eventuali indicazioni esecutive	

						Costo stimato € 2.100,00
---	---	---	---	---	---	------------------------------------

Nota 1:	Nota 2:	Priorità	MEDIA
Criticità risolta in:	Include:		

PIANO DI ELIMINAZIONE DELLE BARRIERE ARCHITETTONICHE redatto da: arch. Francesco Casola e arch. Erica Gaiatto	Data rilevamento: 21/03/2022
---	--

 Comune di TAVAGNACCO	Ambito	EDILIZIO	Scheda 27	
	Localizzazione	BATTISTI, via - Colugna		Civico 19
	Denominazione	SCUOLA PRIMARIA "A.VOLTA"		Livello PR

RILIEVO	Criticita'	5.11_Corrimano non adeguato		
		Quantita'		
		Lunghezza	m 7,50	
		Larghezza		
		Altezza/Dislivello		
		Pend. L	Pend. T	
Annotazioni (max 200 caratteri spazi inclusi)				

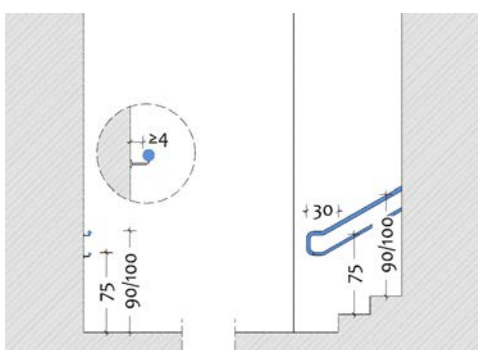
PROGETTO	Descrizione intervento (max 400 caratteri spazi inclusi)	Sostituzione con nuovo doppio corrimano in acciaio, ancorato alla parete o al parapetto esistente, composto da corrimano superiore ad h 90/100 cm e corrimano inferiore ad h 75 cm, prolungati di 30 cm oltre il termine della rampa, verniciato in tinta contrastante rispetto alla parete, incluse opere murarie, demolizioni e ripristini.	
		Eventuali indicazioni esecutive	

						Costo stimato € 1.500,00
---	---	---	---	---	---	------------------------------------

Nota 1:	Nota 2:	Priorità	MEDIA
Criticità risolta in:	Include:		

PIANO DI ELIMINAZIONE DELLE BARRIERE ARCHITETTONICHE redatto da: arch. Francesco Casola e arch. Erica Gaiatto	Data rilevamento: 21/03/2022
---	--

 Comune di TAVAGNACCO	Ambito	EDILIZIO	Scheda 28	
	Localizzazione	BATTISTI, via - Colugna		Civico 19
	Denominazione	SCUOLA PRIMARIA "A.VOLTA"		Livello P-1

RILIEVO	Criticita'	12.03_Porta con maniglia ad altezza non compresa tra 85 e 95 cm (tolleranza fino a 100 cm)	
		Quantita'	
		Lunghezza	
		Larghezza	
		Altezza/Dislivello	cm 106
Pend. L	Pend. T		
Annotazioni (max 200 caratteri spazi inclusi)			

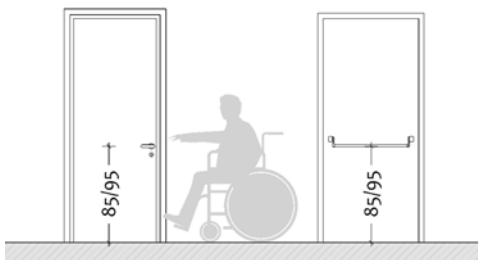
PROGETTO	Descrizione intervento (max 400 caratteri spazi inclusi)	Considerando che la presenza della criticità non pregiudica l'uso dello spazio o dell'elemento, si ritiene che la sostituzione della maniglia possa essere risolta contestualmente alla sostituzione dell'intera porta che si ritiene di non computare nel P.E.B.A.	
	altezza consigliata: 90 cm 	Eventuali indicazioni esecutive	

	Costo stimato € 0,00
---	------------------------------------

Nota 1:	Nota 2:	Priorità	BASSA
Criticità risolta in:	Include:		

PIANO DI ELIMINAZIONE DELLE BARRIERE ARCHITETTONICHE redatto da: arch. Francesco Casola e arch. Erica Gaiatto	Data rilevamento: 21/03/2022
---	--



Comune di TAVAGNACCO

Ambito **EDILIZIO**

Localizzazione
BATTISTI, via - Colugna

Civico
19

Denominazione
SCUOLA PRIMARIA "A.VOLTA"

Livello
P-1

Scheda
29

RILIEVO

Criticita'
15.04_Vaso non conforme



Quantita'	
Lunghezza	
Larghezza	
Altezza/Dislivello	
Pend. L	Pend. T

Annotazioni (max 200 caratteri spazi inclusi)
Bordo anteriore a 55 cm dalla parete. Altezza seduta 54 cm.

PROGETTO

Descrizione intervento (max 400 caratteri spazi inclusi)
Sostituzione del vaso con altro avente seduta con altezza compresa tra 45 e 50 cm, posato con distanza del bordo anteriore dalla parete retrostante compresa tra 75 e 85 cm e distanza dalla parete laterale non inferiore a 40 cm, incluse opere edili ed idrauliche di adeguamento.

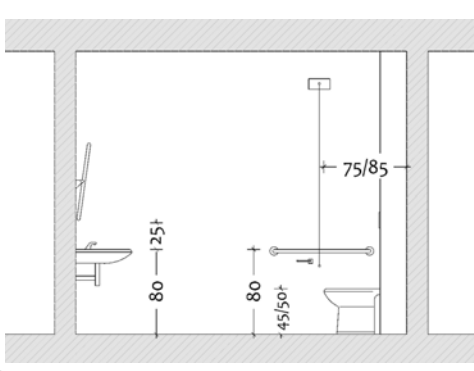

Eventuali indicazioni esecutive



Costo stimato
€ 930,00

Nota 1:	Nota 2:	Priorità ALTA
Criticità risolta in:	Include:	

PIANO DI ELIMINAZIONE DELLE BARRIERE ARCHITETTONICHE
redatto da: arch. Francesco Casola e arch. Erica Gaiatto
Data rilevamento: **21/03/2022**

 Comune di TAVAGNACCO	Ambito EDILIZIO	Scheda 30	
	Localizzazione BATTISTI, via - Colugna		Civico 19
	Denominazione SCUOLA PRIMARIA "A.VOLTA"		Livello P-1

RILIEVO	Criticita' 15.11_Maniglione non utile	
		Quantita'
		Lunghezza
		Larghezza
		Altezza/Dislivello
		Pend. L
Annotazioni (max 200 caratteri spazi inclusi)		

PROGETTO	Descrizione intervento (max 400 caratteri spazi inclusi) Riposizionamento del maniglione in posizione più prossima alla tazza, compreso spostamento degli accessori interferenti. Altezza maniglione 80 cm.
	
Eventuali indicazioni esecutive	

	MANUTENZIONE ORDINARIA	Costo stimato € 70,00
---	-------------------------------	---------------------------------

Nota 1:	Nota 2:	Priorità ALTA
Criticità risolta in:	Include:	

PIANO DI ELIMINAZIONE DELLE BARRIERE ARCHITETTONICHE redatto da: arch. Francesco Casola e arch. Erica Gaiatto	Data rilevamento: 21/03/2022
---	--

 Comune di TAVAGNACCO	Ambito	EDILIZIO	Scheda 31	
	Localizzazione	BATTISTI, via - Colugna		Civico 19
	Denominazione	SCUOLA PRIMARIA "A.VOLTA"		Livello P-1

RILIEVO	Criticita'	13.01_Ascensore non presente	
		Quantita'	
		Lunghezza	
		Larghezza	
		Altezza/Dislivello	
Pend. L		Pend. T	
Annotazioni (max 200 caratteri spazi inclusi) L'accesso alla palestra avviene solo dall'esterno con servoscala.			

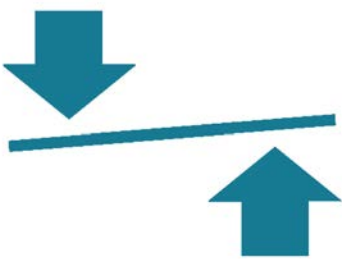
PROGETTO	Descrizione intervento (max 400 caratteri spazi inclusi)	Considerando le condizioni di contesto, si ritiene di non inserire nel PEBA la stima del costo per la soluzione della criticità rilevata.	
		Eventuali indicazioni esecutive	Si raccomanda il mantenimento delle prestazioni del servoscala.

	Costo stimato € 0,00
---	--------------------------------

Nota 1:	Nota 2:	Priorità	MEDIA
Criticità risolta in:	Include:		

PIANO DI ELIMINAZIONE DELLE BARRIERE ARCHITETTONICHE redatto da: arch. Francesco Casola e arch. Erica Gaiatto	Data rilevamento: 21/03/2022
---	--

 Comune di TAVAGNACCO	Ambito	EDILIZIO	Scheda 32	
	Localizzazione	BATTISTI, via - Colugna		Civico 19
	Denominazione	SCUOLA PRIMARIA "A.VOLTA"		Livello E

RILIEVO	Criticita'	7.04_Segnaletica tattilo-plantare per individuazione scala o situazione di pericolo non presente		
		Quantita'		
		Lunghezza	m 2,60	
		Larghezza		
		Altezza/Dislivello		
		Pend. L	Pend. T	
Annotazioni (max 200 caratteri spazi inclusi)				

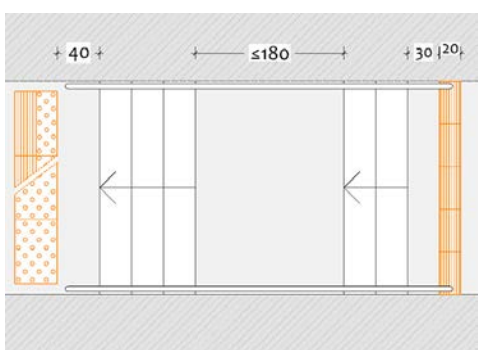
PROGETTO	Descrizione intervento (max 400 caratteri spazi inclusi)	Inserimento nella pavimentazione di fascia in moduli tattilo-plantari tipo "LVE" codice "pericolo valicabile" (o "arresto pericolo" se concordato con le Associazioni Locali di riferimento) in materiale idoneo al contesto, a contrasto cromatico e con larghezza pari al gradino, posati a raso e senza discontinuità rispetto alle pavimentazioni adiacenti, incluse demolizioni e ripristini.	
		Eventuali indicazioni esecutive	

     	Costo stimato € 255,00
---	----------------------------------

Nota 1:	Nota 2:	Priorità ALTA
Criticità risolta in:	Include:	

 Comune di TAVAGNACCO	Ambito	EDILIZIO	Scheda 33	
	Localizzazione	BATTISTI, via - Colugna		Civico 19
	Denominazione	SCUOLA PRIMARIA "A.VOLTA"		Livello E

RILIEVO	Criticita'	7.06_Percorso pedonale con delimitazione non percepibile o privo di protezione	
		Quantita'	
		Lunghezza	
		Larghezza	
		Altezza/Dislivello	
		Pend. L	Pend. T
Annotazioni (max 200 caratteri spazi inclusi)	Area di gioco, valutare chiusura scala con cancelletto (larghezza 150 cm).		

PROGETTO	Descrizione intervento (max 400 caratteri spazi inclusi)	Posa di cancello per separare l'area gioco dei bambini dalla scala di accesso ai locali tecnici.	
		Eventuali indicazioni esecutive	

	Costo stimato € 1.500,00
---	------------------------------------

Nota 1:	Nota 2:	Priorità ALTA
Criticità risolta in:	Include:	

PIANO DI ELIMINAZIONE DELLE BARRIERE ARCHITETTONICHE redatto da: arch. Francesco Casola e arch. Erica Gaiatto	Data rilevamento: 21/03/2022
---	--

 Comune di TAVAGNACCO	Ambito	EDILIZIO	Scheda 34	
	Localizzazione	BATTISTI, via - Colugna		Civico 19
	Denominazione	SCUOLA PRIMARIA "A.VOLTA"		Livello E

RILIEVO	Criticita'	1.06_Percorso con pendenza trasversale superiore a 1% (tolleranza fino a 3%)		
		Quantita'		
		Lunghezza	m 8,00	
		Larghezza	m 1,50	
		Altezza/Dislivello		
Pend. L	Pend. T	7,6 %		
Annotazioni (max 200 caratteri spazi inclusi)				

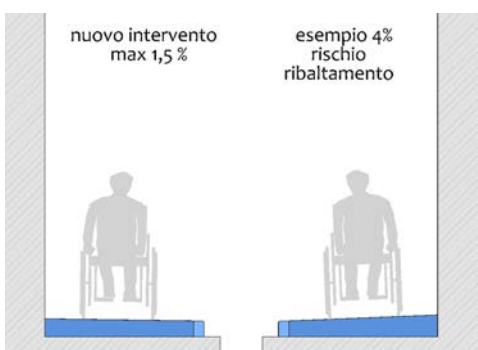
PROGETTO	Descrizione intervento (max 400 caratteri spazi inclusi)	Demolizione del marciapiedi e sua ricostruzione, in cls, delimitato da cordolo a contrasto cromatico, incluse demolizioni e ripristini. Larghezza min 150 cm, p. trasversale max 1,5%, dislivello max 15 cm. Eventuali rampe di raccordo devono essere conformi alle prescrizioni dell'Abaco.	
		Eventuali indicazioni esecutive	

	Costo stimato € 1.644,00
---	------------------------------------

Nota 1:	Nota 2:	Priorità	BASSA
Criticità risolta in:	Include:		

PIANO DI ELIMINAZIONE DELLE BARRIERE ARCHITETTONICHE redatto da: arch. Francesco Casola e arch. Erica Gaiatto	Data rilevamento: 21/03/2022
---	--

 Comune di TAVAGNACCO	Ambito	EDILIZIO	Scheda 35	
	Localizzazione	BATTISTI, via - Colugna		Civico 19
	Denominazione	SCUOLA PRIMARIA "A.VOLTA"		Livello E

RILIEVO	Criticità' 2.01_Pavimentazione non complanare per: sconnessioni / deformazioni / rotture		
		Quantità'	
		Lunghezza	m 4,50
		Larghezza	m 2,20
		Altezza/Dislivello	
		Pend. L	Pend. T
Annotazioni (max 200 caratteri spazi inclusi)			

PROGETTO	Descrizione intervento (max 400 caratteri spazi inclusi) Demolizione del marciapiedi e sua ricostruzione, in cls, delimitato da cordolo a contrasto cromatico, incluse demolizioni e ripristini. Larghezza min 150 cm, p. trasversale max 1,5%, dislivello max 15 cm. Eventuali rampe di raccordo devono essere conformi alle prescrizioni dell'Abaco.	
	 <p>ripristino della continuità della pavimentazione (ammessi risalti < 2 mm)</p>	Eventuali indicazioni esecutive

	Costo stimato € 1.614,00
---	------------------------------------

Nota 1:	Nota 2:	Priorità BASSA
Criticità risolta in:	Include:	

PIANO DI ELIMINAZIONE DELLE BARRIERE ARCHITETTONICHE redatto da: arch. Francesco Casola e arch. Erica Gaiatto	Data rilevamento: 21/03/2022
---	--

 Comune di TAVAGNACCO	Ambito	EDILIZIO	Scheda 36	
	Localizzazione	BATTISTI, via - Colugna		Civico 19
	Denominazione	SCUOLA PRIMARIA "A.VOLTA"		Livello E

RILIEVO	Criticita'	5.04_Gradini privi di marca gradino	
		Quantita'	6
		Lunghezza	m 3,00
		Larghezza	
		Altezza/Dislivello	
		Pend. L	Pend. T
Annotazioni (max 200 caratteri spazi inclusi)			

PROGETTO	Descrizione intervento (max 400 caratteri spazi inclusi) Realizzazione di marca gradino mediante verniciatura o posa di nastro antiscivolo autoadesivo. Larghezza 5 cm, distanza dal bordo del gradino 3 cm, colore in contrasto rispetto alla pedata.	
		Eventuali indicazioni esecutive Considerando le condizioni di contesto, la lavorazione deve essere ripetuta al deteriorarsi del marcagradino.

	MANUTENZIONE ORDINARIA	Costo stimato € 180,00
---	-------------------------------	----------------------------------

Nota 1:	Nota 2:	Priorità MEDIA
Criticità risolta in:	Include:	

PIANO DI ELIMINAZIONE DELLE BARRIERE ARCHITETTONICHE redatto da: arch. Francesco Casola e arch. Erica Gaiatto	Data rilevamento: 21/03/2022
---	--

 Comune di TAVAGNACCO	Ambito	EDILIZIO	Scheda 37	
	Localizzazione	BATTISTI, via - Colugna		Civico 19
	Denominazione	SCUOLA PRIMARIA "A.VOLTA"		Livello E

RILIEVO	Criticita'	7.04_Segnaletica tattilo-plantare per individuazione scala o situazione di pericolo non presente	
	Quantita'		
	Lunghezza	m 3,00	
	Larghezza		
	Altezza/Dislivello		
	Pend. L	Pend. T	
			
Annotazioni (max 200 caratteri spazi inclusi)			

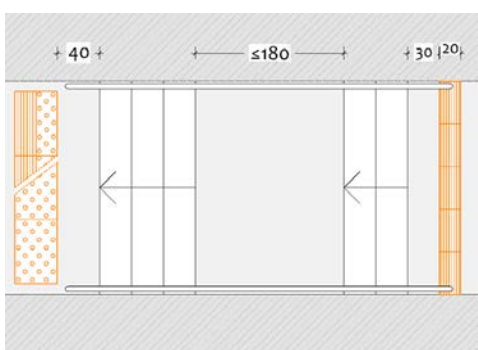
PROGETTO	Descrizione intervento (max 400 caratteri spazi inclusi)	Inserimento nella pavimentazione di fascia in moduli tattilo-plantari tipo "LVE" codice "pericolo valicabile" (o "arresto pericolo" se concordato con le Associazioni Locali di riferimento) in materiale idoneo al contesto, a contrasto cromatico e con larghezza pari al gradino, posati a raso e senza discontinuità rispetto alle pavimentazioni adiacenti, incluse demolizioni e ripristini.	
	Eventuali indicazioni esecutive		

     	Costo stimato € 255,00
---	----------------------------------

Nota 1:	Nota 2:	Priorità ALTA
Criticità risolta in:	Include:	

 Comune di TAVAGNACCO	Ambito	EDILIZIO	Scheda 38	
	Localizzazione	BATTISTI, via - Colugna		Civico 19
	Denominazione	SCUOLA PRIMARIA "A.VOLTA"		Livello E

RILIEVO	Criticita'	5.11_Corrimano non adeguato		
		Quantita'		
		Lunghezza	m 3,00	
		Larghezza		
		Altezza/Dislivello		
Pend. L		Pend. T		
Annotazioni (max 200 caratteri spazi inclusi) Su entrambi i lati.				

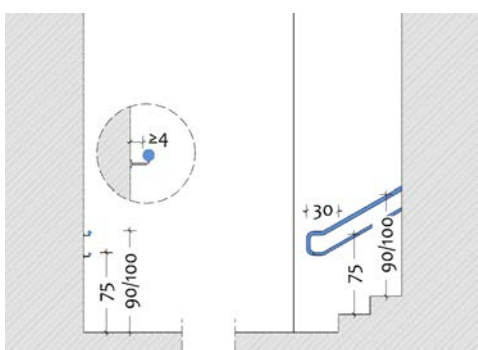
PROGETTO	Descrizione intervento (max 400 caratteri spazi inclusi)	Sostituzione con nuovo doppio corrimano in acciaio, ancorato alla parete o al parapetto esistente, composto da corrimano superiore ad h 90/100 cm e corrimano inferiore ad h 75 cm, prolungati di 30 cm oltre il termine della rampa, verniciato in tinta contrastante rispetto alla parete, incluse opere murarie, demolizioni e ripristini.	
		Eventuali indicazioni esecutive	

						Costo stimato € 600,00
---	---	---	---	---	---	----------------------------------

Nota 1:	Nota 2:	Priorità	MEDIA
Criticità risolta in:	Include:		

PIANO DI ELIMINAZIONE DELLE BARRIERE ARCHITETTONICHE redatto da: arch. Francesco Casola e arch. Erica Gaiatto	Data rilevamento: 21/03/2022
---	--

 Comune di TAVAGNACCO	Ambito EDILIZIO	Scheda 39	
	Localizzazione BATTISTI, via - Colugna		Civico 19
	Denominazione SCUOLA PRIMARIA "A.VOLTA"		Livello E

RILIEVO	Criticità' 6.15_Ostacolo costituito da zerbino non incassato	
		Quantità'
		Lunghezza
		Larghezza
		Altezza/Dislivello
		Pend. L
Annotazioni (max 200 caratteri spazi inclusi)		

PROGETTO	Descrizione intervento (max 400 caratteri spazi inclusi) Rimozione dello zerbino.	
		Eventuali indicazioni esecutive

     	MANUTENZIONE ORDINARIA	Costo stimato € 35,00
---	-------------------------------	---------------------------------

Nota 1:	Nota 2:	Priorità ALTA
Criticità risolta in:	Include:	

PIANO DI ELIMINAZIONE DELLE BARRIERE ARCHITETTONICHE redatto da: arch. Francesco Casola e arch. Erica Gaiatto	Data rilevamento: 21/03/2022
---	--

 Comune di TAVAGNACCO	Ambito	EDILIZIO	Scheda 40	
	Localizzazione	BATTISTI, via - Colugna		Civico 13
	Denominazione	SCUOLA INFANZIA		Livello PR

RILIEVO	Criticita'	15.13_Servizio igienico accessibile utilizzato in modo improprio	
		Quantita'	
		Lunghezza	
		Larghezza	
		Altezza/Dislivello	
		Pend. L	Pend. T
Annotazioni (max 200 caratteri spazi inclusi)			

PROGETTO	Descrizione intervento (max 400 caratteri spazi inclusi)	Rimozione degli arredi e/o degli oggetti che impediscono l'uso del servizio igienico.	
		Eventuali indicazioni esecutive	

     	MANUTENZIONE ORDINARIA	Costo stimato € 35,00
---	-------------------------------	---------------------------------

Nota 1:	Nota 2:	Priorità ALTA
Criticità risolta in:	Include:	

PIANO DI ELIMINAZIONE DELLE BARRIERE ARCHITETTONICHE redatto da: arch. Francesco Casola e arch. Erica Gaiatto	Data rilevamento: 21/03/2022
---	--

 Comune di TAVAGNACCO	Ambito EDILIZIO	Scheda 41
	Localizzazione BATTISTI, via - Colugna	Civico 13
	Denominazione SCUOLA INFANZIA	Livello PR

RILIEVO	Criticita' 12.02_Spazio antistante / retrostante alla porta non conforme	
		Quantita'
		Lunghezza
		Larghezza
		Altezza/Dislivello
		Pend. L Pend. T
Annotazioni (max 200 caratteri spazi inclusi) Wc riduce < 130 cm.		

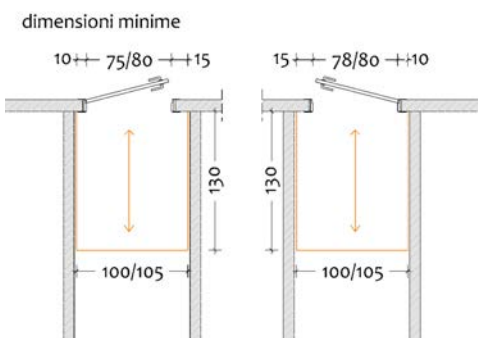
PROGETTO	Descrizione intervento (max 400 caratteri spazi inclusi) Considerando che la presenza della criticità non pregiudica l'uso dello spazio o dell'elemento, pur potendo limitarne il comfort, e che la sua eliminazione comporta interventi particolarmente invasivi, si ritiene di non prescrivere, in sede di PEBA, l'intervento di eliminazione.
	<div style="display: flex; justify-content: space-between;"> <div style="width: 60%;"> <p>dimensioni minime</p>  </div> <div style="width: 35%;"> Eventuali indicazioni esecutive </div> </div>

	Costo stimato € 0,00
---	--------------------------------

Nota 1:	Nota 2:	Priorità BASSA
Criticità risolta in:	Include:	

 Comune di TAVAGNACCO	Ambito EDILIZIO		Scheda 42
	Localizzazione BATTISTI, via - Colugna	Civico 13	
	Denominazione SCUOLA INFANZIA	Livello PR	

RILIEVO	Criticità' 3.02_Gradino (dislivello superiore a 2,5 cm)		
		Quantità'	4
		Lunghezza	m 1,20
		Larghezza	
		Altezza/Dislivello	cm 3
		Pend. L	Pend. T
Annotazioni (max 200 caratteri spazi inclusi)			

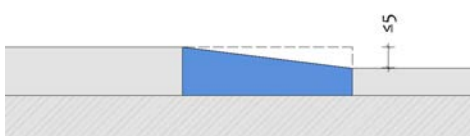
PROGETTO	Descrizione intervento (max 400 caratteri spazi inclusi) Smussatura in opera del bordo esterno della soglia per raccordare senza gradini, anche minimi, la quota esterna e quella interna, incluse assistenze murarie.	
	calibrare l'angolo di smussatura in base alla posizione della porta	Eventuali indicazioni esecutive
		



Costo stimato € 560,00

Nota 1:	Nota 2:	Priorità BASSA
Criticità risolta in:	Include:	

PIANO DI ELIMINAZIONE DELLE BARRIERE ARCHITETTONICHE redatto da: arch. Francesco Casola e arch. Erica Gaiatto	Data rilevamento: 21/03/2022
---	--

 Comune di TAVAGNACCO	Ambito	EDILIZIO	Scheda 43	
	Localizzazione	BATTISTI, via - Colugna		Civico 13
	Denominazione	SCUOLA INFANZIA		Livello PR

RILIEVO	Criticita'	3.02_Gradino (dislivello superiore a 2,5 cm)	
		Quantita'	6
		Lunghezza	m 1,20
		Larghezza	
		Altezza/Dislivello	cm 3
		Pend. L	Pend. T
Annotazioni (max 200 caratteri spazi inclusi)			

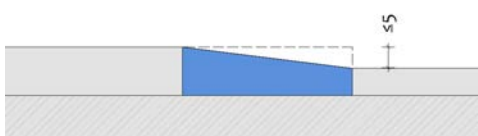
PROGETTO	Descrizione intervento (max 400 caratteri spazi inclusi)	Smussatura in opera del bordo esterno della soglia per raccordare senza gradini, anche minimi, la quota esterna e quella interna, incluse assistenze murarie.	
	calibrare l'angolo di smussatura in base alla posizione della porta		Eventuali indicazioni esecutive

     	Costo stimato € 840,00
---	----------------------------------

Nota 1:	Nota 2:	Priorità	BASSA
Criticità risolta in:	Include:		

PIANO DI ELIMINAZIONE DELLE BARRIERE ARCHITETTONICHE redatto da: arch. Francesco Casola e arch. Erica Gaiatto	Data rilevamento: 21/03/2022
---	--

 Comune di TAVAGNACCO	Ambito	EDILIZIO	Scheda 44	
	Localizzazione	BATTISTI, via - Colugna		Civico 13
	Denominazione	SCUOLA INFANZIA		Livello PR

RILIEVO	Criticità' 3.02_Gradino (dislivello superiore a 2,5 cm)		
		Quantità'	
		Lunghezza	m 1,40
		Larghezza	
		Altezza/Dislivello	cm 4
		Pend. L	Pend. T
Annotazioni (max 200 caratteri spazi inclusi)			

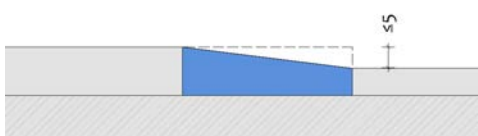
PROGETTO	Descrizione intervento (max 400 caratteri spazi inclusi) Smussatura in opera del bordo esterno della soglia per raccordare senza gradini, anche minimi, la quota esterna e quella interna, incluse assistenze murarie.	
	calibrare l'angolo di smussatura in base alla posizione della porta 	Eventuali indicazioni esecutive



Costo stimato € 140,00

Nota 1:	Nota 2:	Priorità BASSA
Criticità risolta in:	Include:	

PIANO DI ELIMINAZIONE DELLE BARRIERE ARCHITETTONICHE redatto da: arch. Francesco Casola e arch. Erica Gaiatto	Data rilevamento: 21/03/2022
---	--

 Comune di TAVAGNACCO	Ambito	EDILIZIO	Scheda 45	
	Localizzazione	BATTISTI, via - Colugna		Civico 13
	Denominazione	SCUOLA INFANZIA		Livello PR

RILIEVO	Criticita'	6.20_Ostacolo generico	
		Quantita'	
		Lunghezza	m 1,00
		Larghezza	
		Altezza/Dislivello	
Pend. L		Pend. T	
Annotazioni (max 200 caratteri spazi inclusi) Davanzale sporgente.			

PROGETTO	Descrizione intervento (max 400 caratteri spazi inclusi)	Posa di parasigolo in pvc morbido ed ignifugo in colore ad alta visibilità.	
		Eventuali indicazioni esecutive	

     	Costo stimato € 50,00
---	---------------------------------

Nota 1:	Nota 2:	Priorità ALTA
Criticità risolta in:	Include:	

PIANO DI ELIMINAZIONE DELLE BARRIERE ARCHITETTONICHE redatto da: arch. Francesco Casola e arch. Erica Gaiatto	Data rilevamento: 21/03/2022
---	--

 Comune di TAVAGNACCO	Ambito	EDILIZIO	Scheda 46	
	Localizzazione	BATTISTI, via - Colugna		Civico 13
	Denominazione	SCUOLA INFANZIA		Livello PR

RILIEVO	Criticita'	3.02_Gradino (dislivello superiore a 2,5 cm)	
		Quantita'	
		Lunghezza	m 2,00
		Larghezza	
		Altezza/Dislivello	cm 3
Pend. L	Pend. T		
Annotazioni (max 200 caratteri spazi inclusi)			

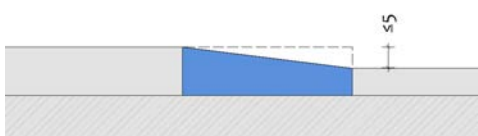
PROGETTO	Descrizione intervento (max 400 caratteri spazi inclusi)	Smussatura in opera del bordo esterno della soglia per raccordare senza gradini, anche minimi, la quota esterna e quella interna, incluse assistenze murarie.	
	calibrare l'angolo di smussatura in base alla posizione della porta 	Eventuali indicazioni esecutive	

     	Costo stimato € 140,00
---	----------------------------------

Nota 1:	Nota 2:	Priorità	BASSA
Criticità risolta in:	Include:		

PIANO DI ELIMINAZIONE DELLE BARRIERE ARCHITETTONICHE redatto da: arch. Francesco Casola e arch. Erica Gaiatto	Data rilevamento: 21/03/2022
---	--

 Comune di TAVAGNACCO	Ambito	EDILIZIO	Scheda 47	
	Localizzazione	BATTISTI, via - Colugna		Civico 13
	Denominazione	SCUOLA INFANZIA		Livello PR

RILIEVO	Criticita'	6.15_Ostacolo costituito da zerbino non incassato	
		Quantita'	
		Lunghezza	
		Larghezza	
		Altezza/Dislivello	
		Pend. L	Pend. T
Annotazioni (max 200 caratteri spazi inclusi)			

PROGETTO	Descrizione intervento (max 400 caratteri spazi inclusi)	Rimozione dello zerbino e realizzazione di incasso a pavimento con posa di zerbino tecnico anti inciampo e con superficie idonea al transito di sedia a ruote, incluse demolizioni e ripristini.	
		Eventuali indicazioni esecutive	



Costo stimato
€ 2.500,00

Nota 1:	Nota 2:	Priorità	MEDIA
Criticità risolta in:	Include:		

PIANO DI ELIMINAZIONE DELLE BARRIERE ARCHITETTONICHE redatto da: arch. Francesco Casola e arch. Erica Gaiatto	Data rilevamento: 21/03/2022
---	--

 Comune di TAVAGNACCO	Ambito EDILIZIO		Scheda 48
	Localizzazione BATTISTI, via - Colugna	Civico 13	
	Denominazione SCUOLA INFANZIA	Livello E	

RILIEVO	Criticità' 5.07_Rampa con pendenza superiore a 8%	
		Quantità'
		Lunghezza m 7,00
		Larghezza m 2,00
		Altezza/Dislivello
Pend. L 10,0 %	Pend. T	
Annotazioni (max 200 caratteri spazi inclusi)		

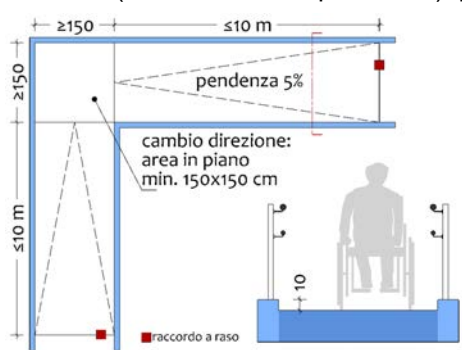
PROGETTO	Descrizione intervento (max 400 caratteri spazi inclusi) Demolizione della rampa e realizzazione di rampa o di serie di rampe con struttura in cls e pavimentazione in pietra con finitura antisdrucchiolo, da raccordare a raso e senza discontinuità alle pavimentazioni adiacenti, con cordolo laterale h 10 cm ed eventuale doppio corrimano, incluse demolizioni e ripristini. Larghezza min 150 cm , area in piano min 150x150 cm almeno ogni 10 m, p. longitudinale max 5% (8% in caso di impossibilità), priva di p. trasversale.	
		Eventuali indicazioni esecutive Considerate le peculiari caratteristiche del contesto, la soluzione deve essere oggetto di uno studio progettuale specifico redatto nel rispetto dei requisiti prestazionali dell'abaco.

	Costo stimato € 7.840,00
---	------------------------------------

Nota 1:	Nota 2:	Priorità ALTA
Criticità risolta in:	Include:	

 Comune di TAVAGNACCO	Ambito	EDILIZIO	Scheda 49	
	Localizzazione	BATTISTI, via - Colugna		Civico 13
	Denominazione	SCUOLA INFANZIA		Livello PT

RILIEVO	Criticita'	15.13_Servizio igienico accessibile utilizzato in modo improprio	
		Quantita'	
		Lunghezza	
		Larghezza	
		Altezza/Dislivello	
		Pend. L	Pend. T
Annotazioni (max 200 caratteri spazi inclusi)			

PROGETTO	Descrizione intervento (max 400 caratteri spazi inclusi)	Rimozione degli arredi e/o degli oggetti che impediscono l'uso del servizio igienico.	
		Eventuali indicazioni esecutive	

     	MANUTENZIONE ORDINARIA	Costo stimato € 35,00
---	-------------------------------	---------------------------------

Nota 1:	Nota 2:	Priorità ALTA
Criticità risolta in:	Include:	

PIANO DI ELIMINAZIONE DELLE BARRIERE ARCHITETTONICHE redatto da: arch. Francesco Casola e arch. Erica Gaiatto	Data rilevamento: 21/03/2022
---	--

 Comune di TAVAGNACCO	Ambito	EDILIZIO	Scheda 50	
	Localizzazione	BATTISTI, via - Colugna		Civico 13
	Denominazione	SCUOLA INFANZIA		Livello PR

RILIEVO	Criticita'	15.03_Vaso con spazio per accostamento laterale non conforme	
		Quantita'	
		Lunghezza	
		Larghezza	
		Altezza/Dislivello	
		Pend. L	Pend. T
Annotazioni (max 200 caratteri spazi inclusi)			

PROGETTO	Descrizione intervento (max 400 caratteri spazi inclusi)	Spostamento del vaso per ripristinare uno spazio libero ad esso laterale non inferiore a 100 cm dall'asse del sanitario, incluse opere edili ed idrauliche di adeguamento.	
		Eventuali indicazioni esecutive	



Costo stimato
€ 3.000,00

Nota 1:	Nota 2:	Priorità	ALTA
Criticità risolta in:	Include:		

PIANO DI ELIMINAZIONE DELLE BARRIERE ARCHITETTONICHE redatto da: arch. Francesco Casola e arch. Erica Gaiatto	Data rilevamento: 21/03/2022
---	--

 Comune di TAVAGNACCO	Ambito	EDILIZIO	Scheda 51	
	Localizzazione	BATTISTI, via - Colugna		Civico 13
	Denominazione	SCUOLA INFANZIA		Livello PR

RILIEVO	Criticita'	12.02_Spazio antistante / retrostante alla porta non conforme	
		Quantita'	
		Lunghezza	
		Larghezza	
		Altezza/Dislivello	
Pend. L	Pend. T		
Annotazioni (max 200 caratteri spazi inclusi) Wc riduce < 130 cm.			

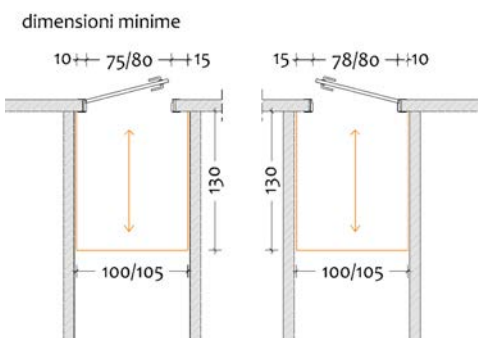
PROGETTO	Descrizione intervento (max 400 caratteri spazi inclusi) Considerando che la presenza della criticità non pregiudica l'uso dello spazio o dell'elemento, pur potendo limitarne il comfort, e che la sua eliminazione comporta interventi particolarmente invasivi, si ritiene di non prescrivere, in sede di PEBA, l'intervento di eliminazione.	
	dimensioni minime 	Eventuali indicazioni esecutive

	Costo stimato € 0,00
---	--------------------------------

Nota 1:	Nota 2:	Priorità BASSA
Criticità risolta in:	Include:	

 Comune di TAVAGNACCO	Ambito EDILIZIO		Scheda 52
	Localizzazione BATTISTI, via - Colugna	Civico 13	
	Denominazione SCUOLA INFANZIA	Livello PR	

RILIEVO	Criticità' 3.02_Gradino (dislivello superiore a 2,5 cm)	
		Quantità'
		Lunghezza m 2,00
		Larghezza
		Altezza/Dislivello cm 3
Pend. L	Pend. T	
Annotazioni (max 200 caratteri spazi inclusi)		

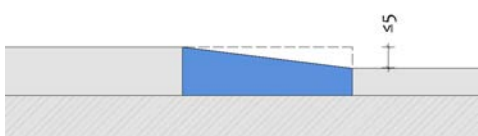
PROGETTO	Descrizione intervento (max 400 caratteri spazi inclusi) Smussatura in opera del bordo esterno della soglia per raccordare senza gradini, anche minimi, la quota esterna e quella interna, incluse assistenze murarie.	
	calibrare l'angolo di smussatura in base alla posizione della porta 	Eventuali indicazioni esecutive



Costo stimato € 140,00



Nota 1:	Nota 2:	Priorità BASSA
Criticità risolta in:	Include:	

PIANO DI ELIMINAZIONE DELLE BARRIERE ARCHITETTONICHE redatto da: arch. Francesco Casola e arch. Erica Gaiatto	Data rilevamento: 21/03/2022
---	--

 Comune di TAVAGNACCO	Ambito	EDILIZIO	Scheda 53	
	Localizzazione	CENTRALE, via - Adegliacco		Civico 75
	Denominazione	SCUOLA PRIMARIA "L. DA VINCI"		Livello PR

RILIEVO	Criticita'	13.09_Ascensore privo di schermo per videochiamata di soccorso	
		Quantita'	
		Lunghezza	
		Larghezza	
		Altezza/Dislivello	
		Pend. L	Pend. T
Annotazioni (max 200 caratteri spazi inclusi)			

PROGETTO	Descrizione intervento (max 400 caratteri spazi inclusi)	Installazione di display intelligente di cabina con sistema di monitoraggio e tecnologia per videochiamata di emergenza, esclusi attivazione e canone del servizio di assistenza.	
		Eventuali indicazioni esecutive	

     	Costo stimato € 750,00
---	----------------------------------

Nota 1:	Nota 2:	Priorità ALTA
Criticità risolta in:	Include:	

 Comune di TAVAGNACCO	Ambito	EDILIZIO	Scheda 54	
	Localizzazione	CENTRALE, via - Adegliacco		Civico 75
	Denominazione	SCUOLA PRIMARIA "L. DA VINCI"		Livello PR

RILIEVO	Criticita'	6.20_Ostacolo generico	
		Quantita'	
		Lunghezza	
		Larghezza	
		Altezza/Dislivello	
		Pend. L	Pend. T
Annotazioni (max 200 caratteri spazi inclusi)			

PROGETTO	Descrizione intervento (max 400 caratteri spazi inclusi)	Presegnalazione dell'ostacolo che non può essere rimosso mediante installazione di transenne di protezione realizzate in profilo tubolare metallico a sezione arrotondata, finitura ad alta visibilità. Altezza 90-100 cm, fascia a 30 cm, larghezza in relazione alla dimensione dell'ostacolo e comunque tale da mantenere larghezza libera del percorso min 120 cm.	
		Eventuali indicazioni esecutive	

						Costo stimato € 830,00
---	---	---	---	---	---	----------------------------------

Nota 1:	Nota 2:	Priorità	MEDIA
Criticità risolta in:	Include:		

 Comune di TAVAGNACCO	Ambito	EDILIZIO	Scheda 55	
	Localizzazione	CENTRALE, via - Adegliacco		Civico 75
	Denominazione	SCUOLA PRIMARIA "L. DA VINCI"		Livello PR

RILIEVO	Criticita'	15.13_Servizio igienico accessibile utilizzato in modo improprio	
		Quantita'	
		Lunghezza	
		Larghezza	
		Altezza/Dislivello	
		Pend. L	Pend. T
Annotazioni (max 200 caratteri spazi inclusi)			

PROGETTO	Descrizione intervento (max 400 caratteri spazi inclusi)	Rimozione degli arredi e/o degli oggetti che impediscono l'uso del servizio igienico.	
		Eventuali indicazioni esecutive	

     	MANUTENZIONE ORDINARIA	Costo stimato € 35,00
---	-------------------------------	---------------------------------

Nota 1:	Nota 2:	Priorità ALTA
Criticità risolta in:	Include:	

PIANO DI ELIMINAZIONE DELLE BARRIERE ARCHITETTONICHE redatto da: arch. Francesco Casola e arch. Erica Gaiatto	Data rilevamento: 21/03/2022
---	--

 Comune di TAVAGNACCO	Ambito	EDILIZIO	Scheda 56	
	Localizzazione	CENTRALE, via - Adegliacco		Civico 75
	Denominazione	SCUOLA PRIMARIA "L. DA VINCI"		Livello PR

RILIEVO	Criticita'	3.02_Gradino (dislivello superiore a 2,5 cm)	
		Quantita'	
		Lunghezza	m 0,85
		Larghezza	
		Altezza/Dislivello	cm 7
Pend. L	Pend. T		
Annotazioni (max 200 caratteri spazi inclusi) Servizio igienico non accessibile.			

PROGETTO	Descrizione intervento (max 400 caratteri spazi inclusi) Verniciatura dello spigolo del gradino (alzata e pedata) per realizzare due fasce adiacenti in colore rosso e di larghezza non inferiore a 5 cm ciascuna, per evidenziare la presenza del dislivello non eliminabile senza ricorrere ad un intervento di rifacimento integrale dell'intero servizio.	
		Eventuali indicazioni esecutive Compresa rimozione di nastro esistente deteriorato.

     	MANUTENZIONE ORDINARIA	Costo stimato € 50,00
---	-------------------------------	---------------------------------

Nota 1:	Nota 2:	Priorità ALTA
Criticità risolta in:	Include:	

PIANO DI ELIMINAZIONE DELLE BARRIERE ARCHITETTONICHE redatto da: arch. Francesco Casola e arch. Erica Gaiatto	Data rilevamento: 21/03/2022
---	--

 Comune di TAVAGNACCO	Ambito	EDILIZIO	Scheda 57	
	Localizzazione	CENTRALE, via - Adegliacco		Civico 75
	Denominazione	SCUOLA PRIMARIA "L. DA VINCI"		Livello PR

RILIEVO	Criticita'	3.02_Gradino (dislivello superiore a 2,5 cm)	
		Quantita'	
		Lunghezza	m 0,85
		Larghezza	
		Altezza/Dislivello	cm 7
Pend. L	Pend. T		
Annotazioni (max 200 caratteri spazi inclusi) Servizio igienico non accessibile.			

PROGETTO	Descrizione intervento (max 400 caratteri spazi inclusi)	Verniciatura dello spigolo del gradino (alzata e pedata) per realizzare due fasce adiacenti in colore rosso e di larghezza non inferiore a 5 cm ciascuna, per evidenziare la presenza del dislivello non eliminabile senza ricorrere ad un intervento di rifacimento integrale dell'intero servizio.	
		Eventuali indicazioni esecutive	Compresa rimozione di nastro esistente deteriorato.

     	MANUTENZIONE ORDINARIA	Costo stimato € 50,00
---	-------------------------------	---------------------------------

Nota 1:	Nota 2:	Priorità ALTA
Criticità risolta in:	Include:	

PIANO DI ELIMINAZIONE DELLE BARRIERE ARCHITETTONICHE redatto da: arch. Francesco Casola e arch. Erica Gaiatto	Data rilevamento: 21/03/2022
---	--

 Comune di TAVAGNACCO	Ambito	EDILIZIO	Scheda 58	
	Localizzazione	CENTRALE, via - Adegliacco		Civico 75
	Denominazione	SCUOLA PRIMARIA "L. DA VINCI"		Livello PR

RILIEVO	Criticità 3.02_Gradino (dislivello superiore a 2,5 cm)		
		Quantità	2
		Lunghezza	m 0,75
		Larghezza	
		Altezza/Dislivello	cm 9
		Pend. L	Pend. T
Annotazioni (max 200 caratteri spazi inclusi) Servizio igienico non accessibile.			

PROGETTO	Descrizione intervento (max 400 caratteri spazi inclusi) Verniciatura dello spigolo del gradino (alzata e pedata) per realizzare due fasce adiacenti in colore rosso e di larghezza non inferiore a 5 cm ciascuna, per evidenziare la presenza del dislivello non eliminabile senza ricorrere ad un intervento di rifacimento integrale dell'intero servizio.	
		Eventuali indicazioni esecutive Compresa rimozione di nastro esistente deteriorato.

	MANUTENZIONE ORDINARIA	Costo stimato € 75,00
---	-------------------------------	---------------------------------

Nota 1:	Nota 2:	Priorità ALTA
Criticità risolta in:	Include:	

PIANO DI ELIMINAZIONE DELLE BARRIERE ARCHITETTONICHE redatto da: arch. Francesco Casola e arch. Erica Gaiatto	Data rilevamento: 21/03/2022
---	--

 Comune di TAVAGNACCO	Ambito	EDILIZIO	Scheda 59	
	Localizzazione	CENTRALE, via - Adegliacco		Civico 75
	Denominazione	SCUOLA PRIMARIA "L. DA VINCI"		Livello PR

RILIEVO	Criticita'	3.02_Gradino (dislivello superiore a 2,5 cm)		
		Quantita'		
		Lunghezza	m 0,75	
		Larghezza		
		Altezza/Dislivello	cm 9	
Pend. L	Pend. T			
Annotazioni (max 200 caratteri spazi inclusi) Servizio igienico non accessibile.				

PROGETTO	Descrizione intervento (max 400 caratteri spazi inclusi) Verniciatura dello spigolo del gradino (alzata e pedata) per realizzare due fasce adiacenti in colore rosso e di larghezza non inferiore a 5 cm ciascuna, per evidenziare la presenza del dislivello non eliminabile senza ricorrere ad un intervento di rifacimento integrale dell'intero servizio.	
		Eventuali indicazioni esecutive Compresa rimozione di nastro esistente deteriorato.

	MANUTENZIONE ORDINARIA	Costo stimato € 50,00
---	-------------------------------	---------------------------------

Nota 1:	Nota 2:	Priorità ALTA
Criticità risolta in:	Include:	

PIANO DI ELIMINAZIONE DELLE BARRIERE ARCHITETTONICHE redatto da: arch. Francesco Casola e arch. Erica Gaiatto	Data rilevamento: 21/03/2022
---	--

 Comune di TAVAGNACCO	Ambito	EDILIZIO	Scheda 60	
	Localizzazione	CENTRALE, via - Adegliacco		Civico 75
	Denominazione	SCUOLA PRIMARIA "L. DA VINCI"		Livello PR

RILIEVO	Criticita'	15.01_Gruppo servizi igienici privo di servizio accessibile	
		Quantita'	
		Lunghezza	
		Larghezza	
		Altezza/Dislivello	
		Pend. L	Pend. T
Annotazioni (max 200 caratteri spazi inclusi)			

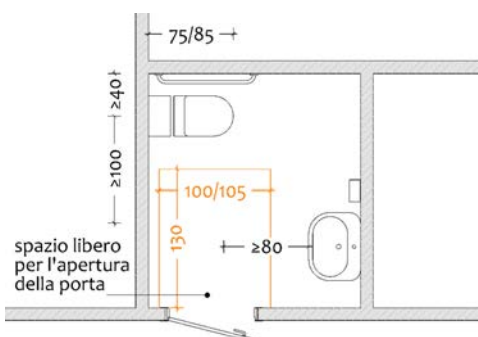
PROGETTO	Descrizione intervento (max 400 caratteri spazi inclusi)	Realizzazione, all'interno del gruppo servizi esistente, di un nuovo servizio igienico accessibile anche a persona su sedia a ruote o con ridotta capacità motoria da ottenersi mediante una diversa distribuzione degli spazi dei servizi igienici esistenti.	
		Eventuali indicazioni esecutive	Per ottimizzare gli interventi, integrare un unico servizio accessibile (uso maschile e femminile) nel medesimo gruppo servizi.

						Costo stimato € 20.000,00
---	---	---	---	---	---	-------------------------------------

Nota 1:	Nota 2:	Priorità	ALTA
Criticità risolta in:	Include:		

 Comune di TAVAGNACCO	Ambito	EDILIZIO	Scheda 61	
	Localizzazione	CENTRALE, via - Adegliacco		Civico 75
	Denominazione	SCUOLA PRIMARIA "L. DA VINCI"		Livello P1

RILIEVO	Criticita'	5.10_Corrimano non presente	
		Quantita'	
		Lunghezza	m 8,00
		Larghezza	
		Altezza/Dislivello	
Pend. L	Pend. T		
Annotazioni (max 200 caratteri spazi inclusi)			

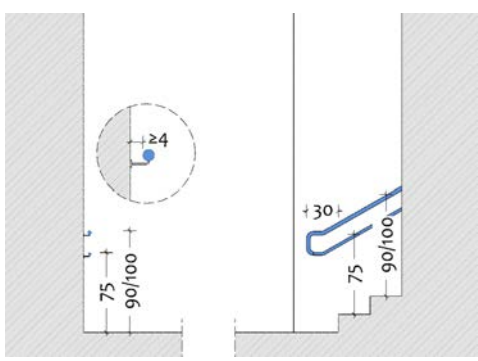
PROGETTO	Descrizione intervento (max 400 caratteri spazi inclusi)	Posa di doppio corrimano in acciaio, ancorato alla parete o al parapetto esistente, composto da corrimano superiore ad h 90/100 cm e corrimano inferiore ad h 75 cm, prolungati di 30 cm oltre il termine della rampa, verniciato in tinta contrastante rispetto alla parete, incluse opere murarie, demolizioni e ripristini.	
		Eventuali indicazioni esecutive	

						Costo stimato € 1.200,00
---	---	---	---	---	---	------------------------------------

Nota 1:	Nota 2:	Priorità	MEDIA
Criticità risolta in:	Include:		

PIANO DI ELIMINAZIONE DELLE BARRIERE ARCHITETTONICHE redatto da: arch. Francesco Casola e arch. Erica Gaiatto	Data rilevamento: 21/03/2022
---	--

 Comune di TAVAGNACCO	Ambito	EDILIZIO	Scheda 62	
	Localizzazione	CENTRALE, via - Adegliacco		Civico 75
	Denominazione	SCUOLA PRIMARIA "L. DA VINCI"		Livello P1

RILIEVO	Criticita'	5.11_Corrimano non adeguato		
		Quantita'		
		Lunghezza	m 13,00	
		Larghezza		
		Altezza/Dislivello		
Pend. L	Pend. T			
Annotazioni (max 200 caratteri spazi inclusi)				

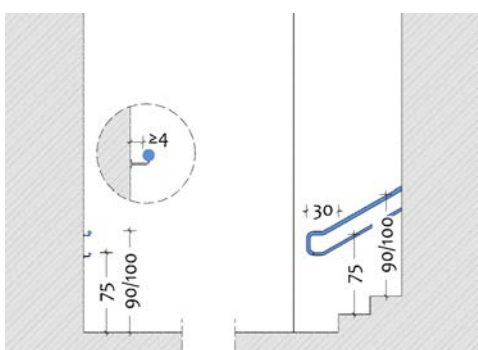
PROGETTO	Descrizione intervento (max 400 caratteri spazi inclusi)	Sostituzione con nuovo doppio corrimano in acciaio, ancorato alla parete o al parapetto esistente, composto da corrimano superiore ad h 90/100 cm e corrimano inferiore ad h 75 cm, prolungati di 30 cm oltre il termine della rampa, verniciato in tinta contrastante rispetto alla parete, incluse opere murarie, demolizioni e ripristini.	
		Eventuali indicazioni esecutive	

						Costo stimato € 2.600,00
---	---	---	---	---	---	------------------------------------

Nota 1:	Nota 2:	Priorità	MEDIA
Criticità risolta in:	Include:		

PIANO DI ELIMINAZIONE DELLE BARRIERE ARCHITETTONICHE redatto da: arch. Francesco Casola e arch. Erica Gaiatto	Data rilevamento: 21/03/2022
---	--

 Comune di TAVAGNACCO	Ambito	EDILIZIO	Scheda 63	
	Localizzazione	CENTRALE, via - Adegliacco		Civico 75
	Denominazione	SCUOLA PRIMARIA "L. DA VINCI"		Livello P1

RILIEVO	Criticita'	5.04_Gradini privi di marca gradino	
		Quantita'	21
		Lunghezza	m 1,30
		Larghezza	
		Altezza/Dislivello	
		Pend. L	Pend. T
Annotazioni (max 200 caratteri spazi inclusi)			

PROGETTO	Descrizione intervento (max 400 caratteri spazi inclusi)	Realizzazione di marca gradino mediante verniciatura o posa di nastro antiscivolo autoadesivo. Larghezza 5 cm, distanza dal bordo del gradino 3 cm, colore in contrasto rispetto alla pedata.	
		Eventuali indicazioni esecutive Considerando le condizioni di contesto, la lavorazione deve essere ripetuta al deteriorarsi del marcagradino.	

     	MANUTENZIONE ORDINARIA	Costo stimato € 315,00
---	-------------------------------	----------------------------------

Nota 1:	Nota 2:	Priorità MEDIA
Criticità risolta in:	Include:	

PIANO DI ELIMINAZIONE DELLE BARRIERE ARCHITETTONICHE redatto da: arch. Francesco Casola e arch. Erica Gaiatto	Data rilevamento: 21/03/2022
---	---------------------------------

 Comune di TAVAGNACCO	Ambito	EDILIZIO	Scheda 64	
	Localizzazione	CENTRALE, via - Adegliacco		Civico 75
	Denominazione	SCUOLA PRIMARIA "L. DA VINCI"		Livello P1

RILIEVO	Criticita'	7.04_Segnaletica tattilo-plantare per individuazione scala o situazione di pericolo non presente		
		Quantita'		
		Lunghezza	m 1,30	
		Larghezza		
		Altezza/Dislivello		
Pend. L	Pend. T			
Annotazioni (max 200 caratteri spazi inclusi)				

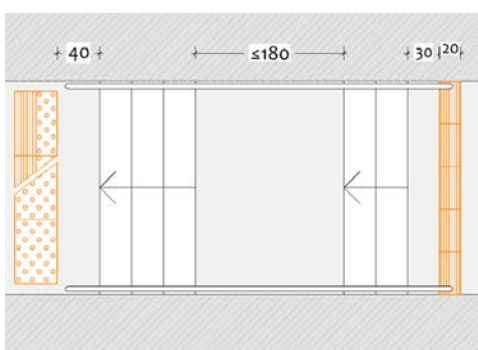
PROGETTO	Descrizione intervento (max 400 caratteri spazi inclusi)	Inserimento nella pavimentazione di fascia in moduli tattilo-plantari tipo "LVE" codice "pericolo valicabile" (o "arresto pericolo" se concordato con le Associazioni Locali di riferimento) in materiale idoneo al contesto, a contrasto cromatico e con larghezza pari al gradino, posati a raso e senza discontinuità rispetto alle pavimentazioni adiacenti, incluse demolizioni e ripristini.	
		Eventuali indicazioni esecutive	

	Costo stimato € 170,00
---	----------------------------------

Nota 1:	Nota 2:	Priorità ALTA
Criticità risolta in:	Include:	

PIANO DI ELIMINAZIONE DELLE BARRIERE ARCHITETTONICHE redatto da: arch. Francesco Casola e arch. Erica Gaiatto	Data rilevamento: 21/03/2022
---	--

 Comune di TAVAGNACCO	Ambito	EDILIZIO	Scheda 65	
	Localizzazione	CENTRALE, via - Adegliacco		Civico 75
	Denominazione	SCUOLA PRIMARIA "L. DA VINCI"		Livello P1

RILIEVO	Criticita'	6.15_Ostacolo costituito da zerbino non incassato	
		Quantita'	
		Lunghezza	
		Larghezza	
		Altezza/Dislivello	
		Pend. L	Pend. T
Annotazioni (max 200 caratteri spazi inclusi)			

PROGETTO	Descrizione intervento (max 400 caratteri spazi inclusi)	Rimozione dello zerbino.	
		Eventuali indicazioni esecutive	

     	MANUTENZIONE ORDINARIA	Costo stimato € 35,00
---	-------------------------------	---------------------------------

Nota 1:	Nota 2:	Priorità ALTA
Criticità risolta in:	Include:	

PIANO DI ELIMINAZIONE DELLE BARRIERE ARCHITETTONICHE redatto da: arch. Francesco Casola e arch. Erica Gaiatto	Data rilevamento: 21/03/2022
---	--

 Comune di TAVAGNACCO	Ambito	EDILIZIO	Scheda 66	
	Localizzazione	CENTRALE, via - Adegliacco		Civico 75
	Denominazione	SCUOLA PRIMARIA "L. DA VINCI"		Livello P1

RILIEVO	Criticita'	7.04_Segnaletica tattilo-plantare per individuazione scala o situazione di pericolo non presente		
		Quantita'		
		Lunghezza	m 1,50	
		Larghezza		
		Altezza/Dislivello		
		Pend. L	Pend. T	
Annotazioni (max 200 caratteri spazi inclusi)				

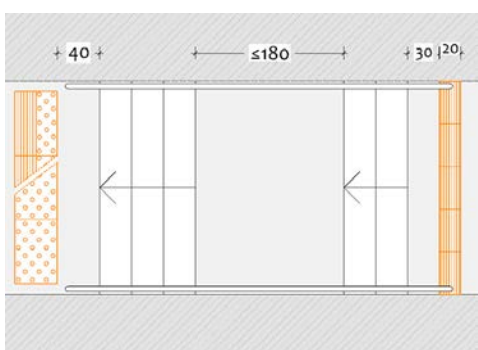
PROGETTO	Descrizione intervento (max 400 caratteri spazi inclusi)	Inserimento nella pavimentazione di fascia in moduli tattilo-plantari tipo "LVE" codice "pericolo valicabile" (o "arresto pericolo" se concordato con le Associazioni Locali di riferimento) in materiale idoneo al contesto, a contrasto cromatico e con larghezza pari al gradino, posati a raso e senza discontinuità rispetto alle pavimentazioni adiacenti, incluse demolizioni e ripristini.	
		Eventuali indicazioni esecutive	

	Costo stimato € 170,00
---	----------------------------------

Nota 1:	Nota 2:	Priorità ALTA
Criticità risolta in:	Include:	

PIANO DI ELIMINAZIONE DELLE BARRIERE ARCHITETTONICHE redatto da: arch. Francesco Casola e arch. Erica Gaiatto	Data rilevamento: 21/03/2022
---	--

 Comune di TAVAGNACCO	Ambito	EDILIZIO	Scheda 67	
	Localizzazione	CENTRALE, via - Adegliacco		Civico 75
	Denominazione	SCUOLA PRIMARIA "L. DA VINCI"		Livello P1

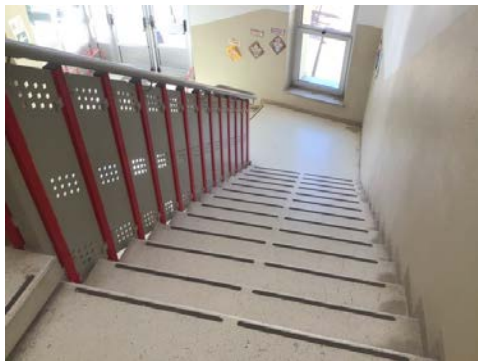
RILIEVO	Criticita'	5.10_Corrimano non presente		
		Quantita'		
		Lunghezza	m 15,00	
		Larghezza		
		Altezza/Dislivello		
		Pend. L	Pend. T	
Annotazioni (max 200 caratteri spazi inclusi)				

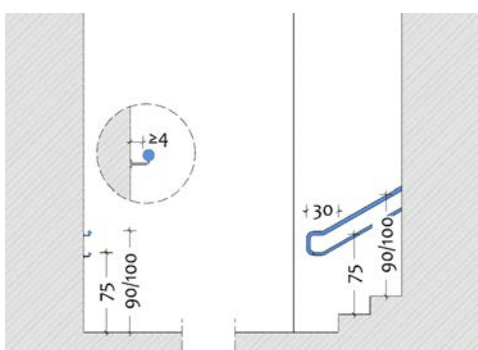
PROGETTO	Descrizione intervento (max 400 caratteri spazi inclusi)	Posa di doppio corrimano in acciaio, ancorato alla parete o al parapetto esistente, composto da corrimano superiore ad h 90/100 cm e corrimano inferiore ad h 75 cm, prolungati di 30 cm oltre il termine della rampa, verniciato in tinta contrastante rispetto alla parete, incluse opere murarie, demolizioni e ripristini.	
		Eventuali indicazioni esecutive	

     	Costo stimato € 2.250,00
---	------------------------------------

Nota 1:	Nota 2:	Priorità	MEDIA
Criticità risolta in:	Include:		

PIANO DI ELIMINAZIONE DELLE BARRIERE ARCHITETTONICHE redatto da: arch. Francesco Casola e arch. Erica Gaiatto	Data rilevamento: 21/03/2022
---	--

 Comune di TAVAGNACCO	Ambito EDILIZIO	Scheda
	Localizzazione CENTRALE, via - Adegliacco	Civico 75
	Denominazione SCUOLA PRIMARIA "L. DA VINCI"	Livello P1

Scheda
68

RILIEVO	Criticita' 5.11_Corrimano non adeguato	
		Quantita'
		Lunghezza m 9,00
		Larghezza
		Altezza/Dislivello
		Pend. L Pend. T
Annotazioni (max 200 caratteri spazi inclusi)		

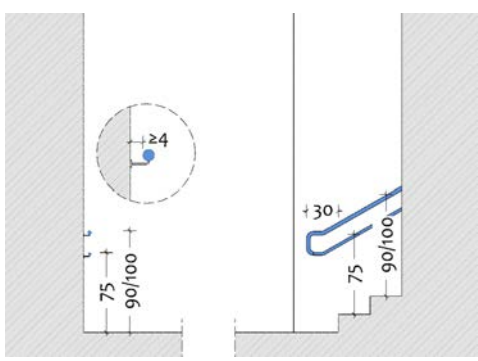
PROGETTO	Descrizione intervento (max 400 caratteri spazi inclusi) Sostituzione con nuovo doppio corrimano in acciaio, ancorato alla parete o al parapetto esistente, composto da corrimano superiore ad h 90/100 cm e corrimano inferiore ad h 75 cm, prolungati di 30 cm oltre il termine della rampa, verniciato in tinta contrastante rispetto alla parete, incluse opere murarie, demolizioni e ripristini.
	

				
---	---	---	---	---

Costo stimato
€ 1.800,00

Nota 1:	Nota 2:	Priorità MEDIA
Criticità risolta in:	Include:	

 Comune di TAVAGNACCO	Ambito	EDILIZIO	Scheda 69	
	Localizzazione	CENTRALE, via - Adegliacco		Civico 75
	Denominazione	SCUOLA PRIMARIA "L. DA VINCI"		Livello P1

RILIEVO	Criticità' 3.02_Gradino (dislivello superiore a 2,5 cm)		
		Quantità'	2
		Lunghezza	m 0,75
		Larghezza	
		Altezza/Dislivello	cm 9
		Pend. L	Pend. T
Annotazioni (max 200 caratteri spazi inclusi) Servizio igienico non accessibile.			

PROGETTO	Descrizione intervento (max 400 caratteri spazi inclusi) Verniciatura dello spigolo del gradino (alzata e pedata) per realizzare due fasce adiacenti in colore rosso e di larghezza non inferiore a 5 cm ciascuna, per evidenziare la presenza del dislivello non eliminabile senza ricorrere ad un intervento di rifacimento integrale dell'intero servizio.	
		Eventuali indicazioni esecutive Compresa rimozione di nastro esistente deteriorato.

	MANUTENZIONE ORDINARIA	Costo stimato € 75,00
---	-------------------------------	---------------------------------

Nota 1:	Nota 2:	Priorità ALTA
Criticità risolta in:	Include:	

PIANO DI ELIMINAZIONE DELLE BARRIERE ARCHITETTONICHE redatto da: arch. Francesco Casola e arch. Erica Gaiatto	Data rilevamento: 21/03/2022
---	--

 Comune di TAVAGNACCO	Ambito EDILIZIO		Scheda 70
	Localizzazione CENTRALE, via - Adegliacco	Civico 75	
	Denominazione SCUOLA PRIMARIA "L. DA VINCI"	Livello P1	

RILIEVO	Criticità' 3.02_Gradino (dislivello superiore a 2,5 cm)	
		Quantità'
		Lunghezza m 0,75
		Larghezza
		Altezza/Dislivello cm 9
Pend. L	Pend. T	
Annotazioni (max 200 caratteri spazi inclusi) Servizio igienico non accessibile.		

PROGETTO	Descrizione intervento (max 400 caratteri spazi inclusi) Verniciatura dello spigolo del gradino (alzata e pedata) per realizzare due fasce adiacenti in colore rosso e di larghezza non inferiore a 5 cm ciascuna, per evidenziare la presenza del dislivello non eliminabile senza ricorrere ad un intervento di rifacimento integrale dell'intero servizio.	
		Eventuali indicazioni esecutive Compresa rimozione di nastro esistente deteriorato.

	MANUTENZIONE ORDINARIA	Costo stimato € 50,00
---	-------------------------------	---------------------------------

Nota 1:	Nota 2:	Priorità ALTA
Criticità risolta in:	Include:	

PIANO DI ELIMINAZIONE DELLE BARRIERE ARCHITETTONICHE redatto da: arch. Francesco Casola e arch. Erica Gaiatto	Data rilevamento: 21/03/2022
---	--

 Comune di TAVAGNACCO	Ambito	EDILIZIO	Scheda 71	
	Localizzazione	CENTRALE, via - Adegliacco		Civico 75
	Denominazione	SCUOLA PRIMARIA "L. DA VINCI"		Livello P1

RILIEVO	Criticita'	15.13_Servizio igienico accessibile utilizzato in modo improprio	
		Quantita'	
		Lunghezza	
		Larghezza	
		Altezza/Dislivello	
Pend. L	Pend. T		
Annotazioni (max 200 caratteri spazi inclusi)			

PROGETTO	Descrizione intervento (max 400 caratteri spazi inclusi)	Rimozione degli arredi e/o degli oggetti che impediscono l'uso del servizio igienico.	
		Eventuali indicazioni esecutive	

     	MANUTENZIONE ORDINARIA	Costo stimato € 35,00
---	-------------------------------	---------------------------------

Nota 1:	Nota 2:	Priorità ALTA
Criticità risolta in:	Include:	

PIANO DI ELIMINAZIONE DELLE BARRIERE ARCHITETTONICHE redatto da: arch. Francesco Casola e arch. Erica Gaiatto	Data rilevamento: 21/03/2022
---	--

 Comune di TAVAGNACCO	Ambito	EDILIZIO	Scheda 72	
	Localizzazione	CENTRALE, via - Adegliacco		Civico 75
	Denominazione	SCUOLA PRIMARIA "L. DA VINCI"		Livello P1

RILIEVO	Criticita'	3.02_Gradino (dislivello superiore a 2,5 cm)		
		Quantita'		
		Lunghezza	m 0,85	
		Larghezza		
		Altezza/Dislivello	cm 3	
		Pend. L	Pend. T	
Annotazioni (max 200 caratteri spazi inclusi) Servizio igienico non accessibile.				

PROGETTO	Descrizione intervento (max 400 caratteri spazi inclusi) Verniciatura dello spigolo del gradino (alzata e pedata) per realizzare due fasce adiacenti in colore rosso e di larghezza non inferiore a 5 cm ciascuna, per evidenziare la presenza del dislivello non eliminabile senza ricorrere ad un intervento di rifacimento integrale dell'intero servizio.	
		Eventuali indicazioni esecutive Compresa rimozione di nastro esistente deteriorato.

	MANUTENZIONE ORDINARIA	Costo stimato € 50,00
---	-------------------------------	---------------------------------

Nota 1:	Nota 2:	Priorità MEDIA
Criticità risolta in:	Include:	

PIANO DI ELIMINAZIONE DELLE BARRIERE ARCHITETTONICHE redatto da: arch. Francesco Casola e arch. Erica Gaiatto	Data rilevamento: 21/03/2022
---	--

 Comune di TAVAGNACCO	Ambito EDILIZIO		Scheda 73
	Localizzazione CENTRALE, via - Adegliacco	Civico 75	
	Denominazione SCUOLA PRIMARIA "L. DA VINCI"	Livello P1	

RILIEVO	Criticità' 3.02_Gradino (dislivello superiore a 2,5 cm)	
		Quantità'
		Lunghezza m 0,85
		Larghezza
		Altezza/Dislivello cm 3
Pend. L	Pend. T	
Annotazioni (max 200 caratteri spazi inclusi) Servizio igienico non accessibile.		

PROGETTO	Descrizione intervento (max 400 caratteri spazi inclusi) Posa di elemento sagomato, in pietra o in metallo, stabilmente fissato alle superfici esistenti, con superficie antisdrucciolevole e a contrasto cromatico, per raccordare le quote delle due pavimentazioni adiacenti.	
		Eventuali indicazioni esecutive Compresa rimozione di nastro esistente deteriorato.

     	MANUTENZIONE ORDINARIA	Costo stimato € 50,00
---	-------------------------------	---------------------------------

Nota 1:	Nota 2:	Priorità MEDIA
Criticità risolta in:	Include:	

PIANO DI ELIMINAZIONE DELLE BARRIERE ARCHITETTONICHE redatto da: arch. Francesco Casola e arch. Erica Gaiatto	Data rilevamento: 21/03/2022
---	--

 Comune di TAVAGNACCO	Ambito	EDILIZIO	Scheda 74	
	Localizzazione	CENTRALE, via - Adegliacco		Civico 75
	Denominazione	SCUOLA PRIMARIA "L. DA VINCI"		Livello P1

RILIEVO	Criticita'	15.01_Gruppo servizi igienici privo di servizio accessibile	
		Quantita'	
		Lunghezza	
		Larghezza	
		Altezza/Dislivello	
		Pend. L	Pend. T
Annotazioni (max 200 caratteri spazi inclusi)			

PROGETTO	Descrizione intervento (max 400 caratteri spazi inclusi)	Realizzazione, all'interno del gruppo servizi esistente, di un nuovo servizio igienico accessibile anche a persona su sedia a ruote o con ridotta capacità motoria da ottenersi mediante una diversa distribuzione degli spazi dei servizi igienici esistenti.	
		Eventuali indicazioni esecutive Per ottimizzare gli interventi, integrare un unico servizio accessibile (uso maschile e femminile) nel medesimo gruppo servizi.	



Costo stimato
€ 20.000,00

Nota 1:	Nota 2:	Priorità ALTA
Criticità risolta in:	Include:	

PIANO DI ELIMINAZIONE DELLE BARRIERE ARCHITETTONICHE redatto da: arch. Francesco Casola e arch. Erica Gaiatto	Data rilevamento: 21/03/2022
---	--

 Comune di TAVAGNACCO	Ambito	EDILIZIO	Scheda 75	
	Localizzazione	CENTRALE, via - Adegliacco		Civico 75
	Denominazione	SCUOLA PRIMARIA "L. DA VINCI"		Livello PR

RILIEVO	Criticità' 5.04_Gradini privi di marca gradino		
		Quantità'	20
		Lunghezza	m 1,30
		Larghezza	
		Altezza/Dislivello	
		Pend. L	Pend. T
Annotazioni (max 200 caratteri spazi inclusi)			

PROGETTO	Descrizione intervento (max 400 caratteri spazi inclusi) Realizzazione di marca gradino mediante verniciatura o posa di nastro antiscivolo autoadesivo. Larghezza 5 cm, distanza dal bordo del gradino 3 cm, colore in contrasto rispetto alla pedata.	
		Eventuali indicazioni esecutive Considerando le condizioni di contesto, la lavorazione deve essere ripetuta al deteriorarsi del marcagradino.

     	MANUTENZIONE ORDINARIA	Costo stimato € 300,00
---	-------------------------------	----------------------------------

Nota 1:	Nota 2:	Priorità MEDIA
Criticità risolta in:	Include:	

PIANO DI ELIMINAZIONE DELLE BARRIERE ARCHITETTONICHE redatto da: arch. Francesco Casola e arch. Erica Gaiatto	Data rilevamento: 21/03/2022
---	--

 Comune di TAVAGNACCO	Ambito	EDILIZIO	Scheda 76	
	Localizzazione	CENTRALE, via - Adegliacco		Civico 75
	Denominazione	SCUOLA PRIMARIA "L. DA VINCI"		Livello PR

RILIEVO	Criticita'	5.10_Corrimano non presente	
		Quantita'	
		Lunghezza	m 8,00
		Larghezza	
		Altezza/Dislivello	
Pend. L	Pend. T		
Annotazioni (max 200 caratteri spazi inclusi)			

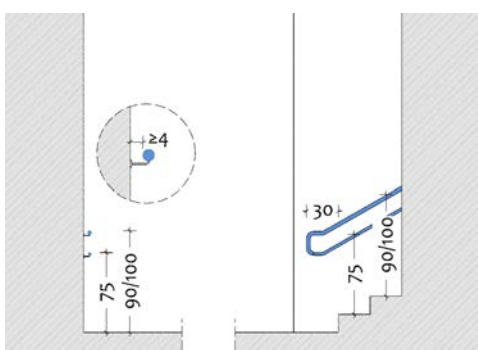
PROGETTO	Descrizione intervento (max 400 caratteri spazi inclusi)	Posa di doppio corrimano in acciaio, ancorato alla parete o al parapetto esistente, composto da corrimano superiore ad h 90/100 cm e corrimano inferiore ad h 75 cm, prolungati di 30 cm oltre il termine della rampa, verniciato in tinta contrastante rispetto alla parete, incluse opere murarie, demolizioni e ripristini.	
		Eventuali indicazioni esecutive	

						Costo stimato € 1.200,00
---	---	---	---	---	---	------------------------------------

Nota 1:	Nota 2:	Priorità	MEDIA
Criticità risolta in:	Include:		

PIANO DI ELIMINAZIONE DELLE BARRIERE ARCHITETTONICHE redatto da: arch. Francesco Casola e arch. Erica Gaiatto	Data rilevamento: 21/03/2022
---	--

 Comune di TAVAGNACCO	Ambito	EDILIZIO	Scheda 77	
	Localizzazione	CENTRALE, via - Adegliacco		Civico 75
	Denominazione	SCUOLA PRIMARIA "L. DA VINCI"		Livello PR

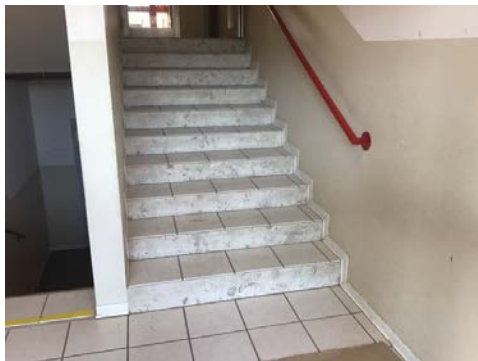
RILIEVO	Criticita'	5.11_Corrimano non adeguato		
		Quantita'		
		Lunghezza	m 8,00	
		Larghezza		
		Altezza/Dislivello		
		Pend. L	Pend. T	
Annotazioni (max 200 caratteri spazi inclusi)				

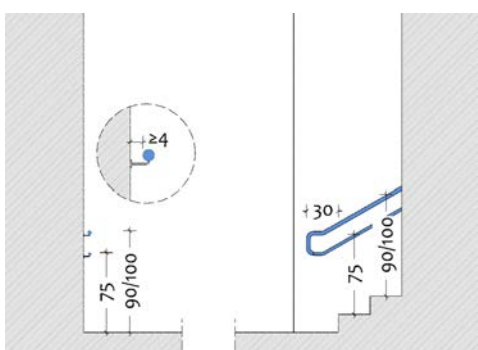
PROGETTO	Descrizione intervento (max 400 caratteri spazi inclusi)	Sostituzione con nuovo doppio corrimano in acciaio, ancorato alla parete o al parapetto esistente, composto da corrimano superiore ad h 90/100 cm e corrimano inferiore ad h 75 cm, prolungati di 30 cm oltre il termine della rampa, verniciato in tinta contrastante rispetto alla parete, incluse opere murarie, demolizioni e ripristini.	
		Eventuali indicazioni esecutive	

	Costo stimato € 1.600,00
---	------------------------------------

Nota 1:	Nota 2:	Priorità	MEDIA
Criticità risolta in:	Include:		

PIANO DI ELIMINAZIONE DELLE BARRIERE ARCHITETTONICHE redatto da: arch. Francesco Casola e arch. Erica Gaiatto	Data rilevamento: 21/03/2022
---	--

 Comune di TAVAGNACCO	Ambito EDILIZIO	Scheda
	Localizzazione CENTRALE, via - Adegliacco	Civico 75
	Denominazione SCUOLA PRIMARIA "L. DA VINCI"	Livello PR

Scheda
78

RILIEVO	Criticita' 3.01_Dislivello fino a 2,5 cm	
		Quantita'
		Lunghezza m 1,30
		Larghezza
		Altezza/Dislivello
	Pend. L	Pend. T
Annotazioni (max 200 caratteri spazi inclusi)		

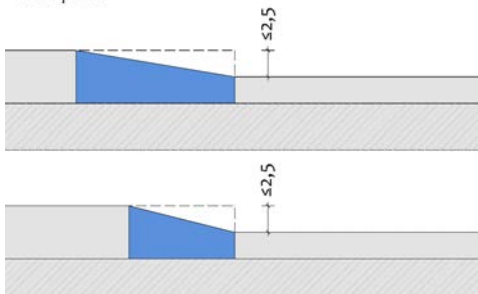
PROGETTO	Descrizione intervento (max 400 caratteri spazi inclusi) Realizzazione di raccordo tra le pavimentazioni mediante rifacimento, in medesimo materiale, della fascia di contatto per collegare a raso e senza discontinuità le pavimentazioni adiacenti, incluse demolizioni e ripristini. Lunghezza come intera fascia di contatto, larghezza min 20 cm.	
	<p>calibrare l'angolo di smussatura in base alla posizione della porta</p> 	Eventuali indicazioni esecutive



Costo stimato
€ 200,00

Nota 1:	Nota 2:	Priorità MEDIA
Criticità risolta in:	Include:	

 Comune di TAVAGNACCO	Ambito	EDILIZIO	Scheda 79	
	Localizzazione	CENTRALE, via - Adegliacco		Civico 75
	Denominazione	SCUOLA PRIMARIA "L. DA VINCI"		Livello PR

RILIEVO	Criticita'	7.04_Segnaletica tattilo-plantare per individuazione scala o situazione di pericolo non presente		
		Quantita'		
		Lunghezza	m 1,30	
		Larghezza		
		Altezza/Dislivello		
		Pend. L	Pend. T	
Annotazioni (max 200 caratteri spazi inclusi)				

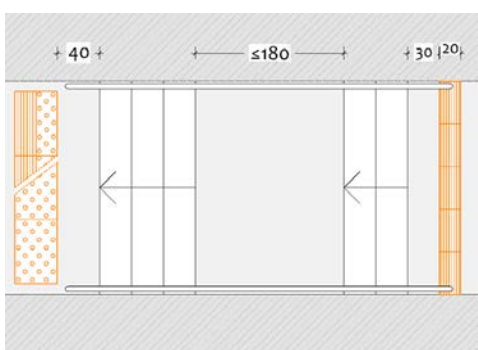
PROGETTO	Descrizione intervento (max 400 caratteri spazi inclusi)	Inserimento nella pavimentazione di fascia in moduli tattilo-plantari tipo "LVE" codice "pericolo valicabile" (o "arresto pericolo" se concordato con le Associazioni Locali di riferimento) in materiale idoneo al contesto, a contrasto cromatico e con larghezza pari al gradino, posati a raso e senza discontinuità rispetto alle pavimentazioni adiacenti, incluse demolizioni e ripristini.	
		Eventuali indicazioni esecutive	

     	Costo stimato € 170,00
---	----------------------------------

Nota 1:	Nota 2:	Priorità ALTA
Criticità risolta in:	Include:	

PIANO DI ELIMINAZIONE DELLE BARRIERE ARCHITETTONICHE redatto da: arch. Francesco Casola e arch. Erica Gaiatto	Data rilevamento: 21/03/2022
---	--

 Comune di TAVAGNACCO	Ambito	EDILIZIO	Scheda 80	
	Localizzazione	CENTRALE, via - Adegliacco		Civico 75
	Denominazione	SCUOLA PRIMARIA "L. DA VINCI"		Livello P-1

RILIEVO	Criticita'	15.13_Servizio igienico accessibile utilizzato in modo improprio	
		Quantita'	
		Lunghezza	
		Larghezza	
		Altezza/Dislivello	
		Pend. L	Pend. T
Annotazioni (max 200 caratteri spazi inclusi)			

PROGETTO	Descrizione intervento (max 400 caratteri spazi inclusi)	Rimozione degli arredi e/o degli oggetti che impediscono l'uso del servizio igienico.	
		Eventuali indicazioni esecutive	

     	MANUTENZIONE ORDINARIA	Costo stimato € 35,00
---	-------------------------------	---------------------------------

Nota 1:	Nota 2:	Priorità ALTA
Criticità risolta in:	Include:	

PIANO DI ELIMINAZIONE DELLE BARRIERE ARCHITETTONICHE redatto da: arch. Francesco Casola e arch. Erica Gaiatto	Data rilevamento: 21/03/2022
---	--

 Comune di TAVAGNACCO	Ambito	EDILIZIO	Scheda 81	
	Localizzazione	CENTRALE, via - Adegliacco		Civico 75
	Denominazione	SCUOLA PRIMARIA "L. DA VINCI"		Livello P-1

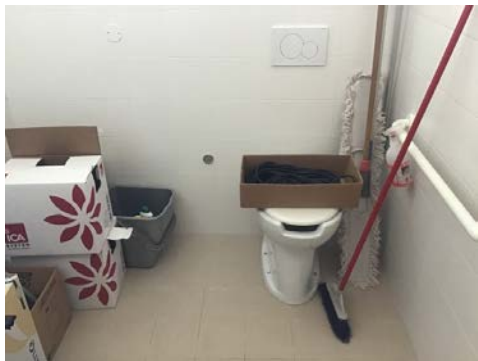
RILIEVO	Criticita'	15.04_Vaso non conforme	
		Quantita'	
		Lunghezza	
		Larghezza	
		Altezza/Dislivello	
Pend. L		Pend. T	
Annotazioni (max 200 caratteri spazi inclusi) Bordo anteriore a 65 cm dalla parete.			

PROGETTO	Descrizione intervento (max 400 caratteri spazi inclusi)	Sostituzione del vaso con altro avente seduta con altezza compresa tra 45 e 50 cm, posato con distanza del bordo anteriore dalla parete retrostante compresa tra 75 e 85 cm e distanza dalla parete laterale non inferiore a 40 cm, incluse opere edili ed idrauliche di adeguamento.	
		Eventuali indicazioni esecutive	



Costo stimato
€ 930,00

Nota 1:	Nota 2:	Priorità	ALTA
Criticità risolta in:	Include:		

 Comune di TAVAGNACCO	Ambito	EDILIZIO	Scheda 82	
	Localizzazione	CENTRALE, via - Adegliacco		Civico 75
	Denominazione	SCUOLA PRIMARIA "L. DA VINCI"		Livello PR

RILIEVO	Criticita'	5.10_Corrimano non presente		
		Quantita'		
		Lunghezza	m 12,00	
		Larghezza		
		Altezza/Dislivello		
		Pend. L	Pend. T	
Annotazioni (max 200 caratteri spazi inclusi)				

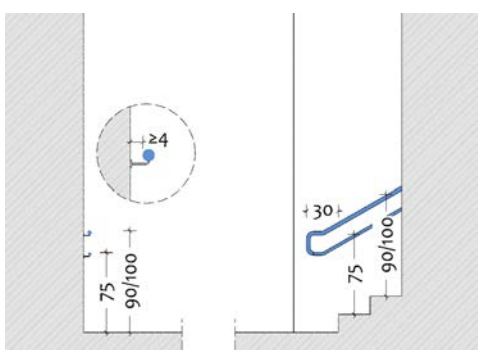
PROGETTO	Descrizione intervento (max 400 caratteri spazi inclusi)	Posa di doppio corrimano in acciaio, ancorato alla parete o al parapetto esistente, composto da corrimano superiore ad h 90/100 cm e corrimano inferiore ad h 75 cm, prolungati di 30 cm oltre il termine della rampa, verniciato in tinta contrastante rispetto alla parete, incluse opere murarie, demolizioni e ripristini.	
		Eventuali indicazioni esecutive	

						Costo stimato € 1.800,00
---	---	---	---	---	---	------------------------------------

Nota 1:	Nota 2:	Priorità	MEDIA
Criticità risolta in:	Include:		

PIANO DI ELIMINAZIONE DELLE BARRIERE ARCHITETTONICHE redatto da: arch. Francesco Casola e arch. Erica Gaiatto	Data rilevamento: 21/03/2022
---	--

 Comune di TAVAGNACCO	Ambito	EDILIZIO	Scheda 83	
	Localizzazione	CENTRALE, via - Adegliacco		Civico 75
	Denominazione	SCUOLA PRIMARIA "L. DA VINCI"		Livello PR

RILIEVO	Criticita'	7.04_Segnaletica tattilo-plantare per individuazione scala o situazione di pericolo non presente		
		Quantita'		
		Lunghezza	m 1,40	
		Larghezza		
		Altezza/Dislivello		
Pend. L	Pend. T			
Annotazioni (max 200 caratteri spazi inclusi)				

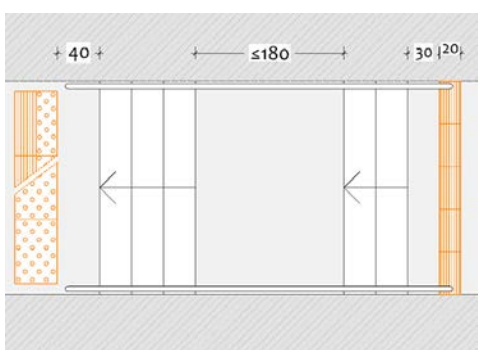
PROGETTO	Descrizione intervento (max 400 caratteri spazi inclusi)	Inserimento nella pavimentazione di fascia in moduli tattilo-plantari tipo "LVE" codice "pericolo valicabile" (o "arresto pericolo" se concordato con le Associazioni Locali di riferimento) in materiale idoneo al contesto, a contrasto cromatico e con larghezza pari al gradino, posati a raso e senza discontinuità rispetto alle pavimentazioni adiacenti, incluse demolizioni e ripristini.	
		Eventuali indicazioni esecutive	

	Costo stimato € 170,00
---	----------------------------------

Nota 1:	Nota 2:	Priorità ALTA
Criticità risolta in:	Include:	

PIANO DI ELIMINAZIONE DELLE BARRIERE ARCHITETTONICHE redatto da: arch. Francesco Casola e arch. Erica Gaiatto	Data rilevamento: 21/03/2022
---	--

 Comune di TAVAGNACCO	Ambito	EDILIZIO	Scheda 84	
	Localizzazione	CENTRALE, via - Adegliacco		Civico 75
	Denominazione	SCUOLA PRIMARIA "L. DA VINCI"		Livello E

RILIEVO	Criticita'	7.04_Segnaletica tattilo-plantare per individuazione scala o situazione di pericolo non presente		
		Quantita'		
		Lunghezza	m 2,90	
		Larghezza		
		Altezza/Dislivello		
		Pend. L	Pend. T	
Annotazioni (max 200 caratteri spazi inclusi)				

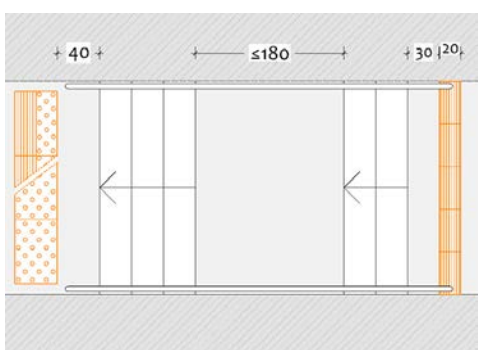
PROGETTO	Descrizione intervento (max 400 caratteri spazi inclusi)	Inserimento nella pavimentazione di fascia in moduli tattilo-plantari tipo "LVE" codice "pericolo valicabile" (o "arresto pericolo" se concordato con le Associazioni Locali di riferimento) in materiale idoneo al contesto, a contrasto cromatico e con larghezza pari al gradino, posati a raso e senza discontinuità rispetto alle pavimentazioni adiacenti, incluse demolizioni e ripristini.	
		Eventuali indicazioni esecutive	

     	Costo stimato € 255,00
---	----------------------------------

Nota 1:	Nota 2:	Priorità ALTA
Criticità risolta in:	Include:	

 Comune di TAVAGNACCO	Ambito	EDILIZIO	Scheda 85	
	Localizzazione	CENTRALE, via - Adegliacco		Civico 75
	Denominazione	SCUOLA PRIMARIA "L. DA VINCI"		Livello E

RILIEVO	Criticita'	5.11_Corrimano non adeguato		
		Quantita'		
		Lunghezza	m 10,00	
		Larghezza		
		Altezza/Dislivello		
Pend. L	Pend. T			
Annotazioni (max 200 caratteri spazi inclusi) Su entrambi i lati.				

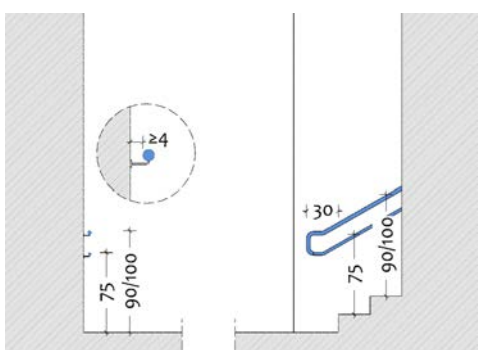
PROGETTO	Descrizione intervento (max 400 caratteri spazi inclusi)	Sostituzione con nuovo doppio corrimano in acciaio, ancorato alla parete o al parapetto esistente, composto da corrimano superiore ad h 90/100 cm e corrimano inferiore ad h 75 cm, prolungati di 30 cm oltre il termine della rampa, verniciato in tinta contrastante rispetto alla parete, incluse opere murarie, demolizioni e ripristini.	
		Eventuali indicazioni esecutive	

	Costo stimato € 4.000,00
---	------------------------------------

Nota 1:	Nota 2:	Priorità	MEDIA
Criticità risolta in:	Include:		

PIANO DI ELIMINAZIONE DELLE BARRIERE ARCHITETTONICHE redatto da: arch. Francesco Casola e arch. Erica Gaiatto	Data rilevamento: 21/03/2022
---	--

 Comune di TAVAGNACCO	Ambito	EDILIZIO	Scheda 86	
	Localizzazione	CENTRALE, via - Adegliacco		Civico 75
	Denominazione	SCUOLA PRIMARIA "L. DA VINCI"		Livello E

RILIEVO	Criticità' 3.02_Gradino (dislivello superiore a 2,5 cm)		
		Quantità'	
		Lunghezza	m 2,70
		Larghezza	
		Altezza/Dislivello	cm 6
		Pend. L	Pend. T
Annotazioni (max 200 caratteri spazi inclusi)			

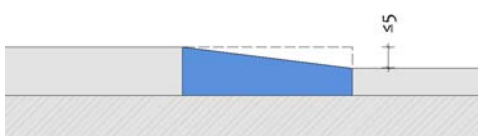
PROGETTO	Descrizione intervento (max 400 caratteri spazi inclusi) Smussatura in opera del bordo esterno della soglia per raccordare senza gradini, anche minimi, la quota esterna e quella interna, incluse assistenze murarie.	
	calibrare l'angolo di smussatura in base alla posizione della porta	Eventuali indicazioni esecutive
		

     	Costo stimato € 210,00
---	----------------------------------

Nota 1:	Nota 2:	Priorità BASSA
Criticità risolta in:	Include:	

 Comune di TAVAGNACCO	Ambito	EDILIZIO	Scheda 87	
	Localizzazione	CENTRALE, via - Adegliacco		Civico 75
	Denominazione	SCUOLA PRIMARIA "L. DA VINCI"		Livello E

RILIEVO	Criticita'	7.04_Segnaletica tattilo-plantare per individuazione scala o situazione di pericolo non presente		
		Quantita'		
		Lunghezza	m 2,65	
		Larghezza		
		Altezza/Dislivello		
Pend. L	Pend. T			
Annotazioni (max 200 caratteri spazi inclusi)				

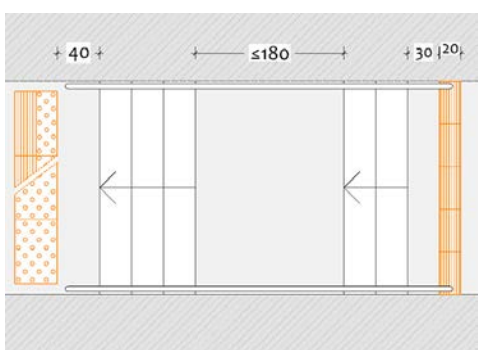
PROGETTO	Descrizione intervento (max 400 caratteri spazi inclusi)	Inserimento nella pavimentazione di fascia in moduli tattilo-plantari tipo "LVE" codice "pericolo valicabile" (o "arresto pericolo" se concordato con le Associazioni Locali di riferimento) in materiale idoneo al contesto, a contrasto cromatico e con larghezza pari al gradino, posati a raso e senza discontinuità rispetto alle pavimentazioni adiacenti, incluse demolizioni e ripristini.	
		Eventuali indicazioni esecutive	

     	Costo stimato € 255,00
---	----------------------------------

Nota 1:	Nota 2:	Priorità ALTA
Criticità risolta in:	Include:	

PIANO DI ELIMINAZIONE DELLE BARRIERE ARCHITETTONICHE redatto da: arch. Francesco Casola e arch. Erica Gaiatto	Data rilevamento: 21/03/2022
---	--

 Comune di TAVAGNACCO	Ambito	EDILIZIO	Scheda 88	
	Localizzazione	CENTRALE, via - Adegliacco		Civico 75
	Denominazione	SCUOLA PRIMARIA "L. DA VINCI"		Livello E

RILIEVO	Criticita'	5.11_Corrimano non adeguato		
		Quantita'		
		Lunghezza	m 4,00	
		Larghezza		
		Altezza/Dislivello		
Pend. L	Pend. T			
Annotazioni (max 200 caratteri spazi inclusi) Su entrambi i lati.				

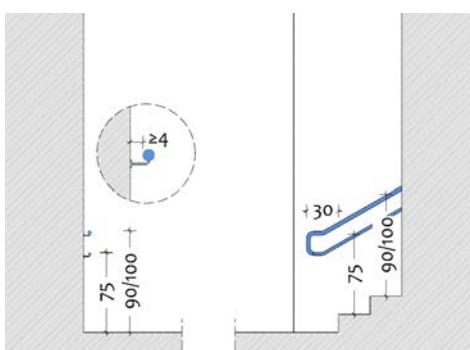
PROGETTO	Descrizione intervento (max 400 caratteri spazi inclusi)	Sostituzione con nuovo doppio corrimano in acciaio, ancorato alla parete o al parapetto esistente, composto da corrimano superiore ad h 90/100 cm e corrimano inferiore ad h 75 cm, prolungati di 30 cm oltre il termine della rampa, verniciato in tinta contrastante rispetto alla parete, incluse opere murarie, demolizioni e ripristini.	
		Eventuali indicazioni esecutive	

	Costo stimato € 1.600,00
---	------------------------------------

Nota 1:	Nota 2:	Priorità	MEDIA
Criticità risolta in:	Include:		

PIANO DI ELIMINAZIONE DELLE BARRIERE ARCHITETTONICHE redatto da: arch. Francesco Casola e arch. Erica Gaiatto	Data rilevamento: 21/03/2022
---	--

 Comune di TAVAGNACCO	Ambito EDILIZIO	Scheda 89	
	Localizzazione MAZZINI, via - Feletto Umberto		Civico 5
	Denominazione SCUOLA PRIMARIA		Livello P1

RILIEVO	Criticità' 15.13_Servizio igienico accessibile utilizzato in modo improprio	
		Quantità'
		Lunghezza
		Larghezza
		Altezza/Dislivello
		Pend. L
Annotazioni (max 200 caratteri spazi inclusi)		

PROGETTO	Descrizione intervento (max 400 caratteri spazi inclusi) Rimozione degli arredi e/o degli oggetti che impediscono l'uso del servizio igienico.	
		Eventuali indicazioni esecutive

     	MANUTENZIONE ORDINARIA	Costo stimato € 35,00
---	-------------------------------	---------------------------------

Nota 1:	Nota 2:	Priorità ALTA
Criticità risolta in:	Include:	

PIANO DI ELIMINAZIONE DELLE BARRIERE ARCHITETTONICHE redatto da: arch. Francesco Casola e arch. Erica Gaiatto	Data rilevamento: 21/03/2022
---	--

 Comune di TAVAGNACCO	Ambito EDILIZIO	Scheda 90	
	Localizzazione MAZZINI, via - Feletto Umberto		Civico 5
	Denominazione SCUOLA PRIMARIA		Livello P1

RILIEVO	Criticita' 12.02_Spazio antistante / retrostante alla porta non conforme	
		Quantita'
		Lunghezza
		Larghezza
		Altezza/Dislivello
		Pend. L Pend. T
Annotazioni (max 200 caratteri spazi inclusi) Wc riduce < 130 cm.		

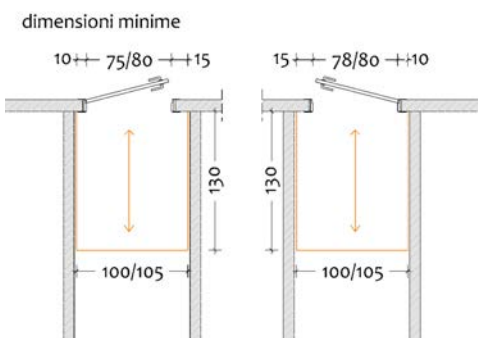
PROGETTO	Descrizione intervento (max 400 caratteri spazi inclusi) Considerando che la presenza della criticità non pregiudica l'uso dello spazio o dell'elemento, pur potendo limitarne il comfort, e che la sua eliminazione comporta interventi particolarmente invasivi, si ritiene di non prescrivere, in sede di PEBA, l'intervento di eliminazione.
	dimensioni minime 

	Costo stimato € 0,00
---	--------------------------------

Nota 1:	Nota 2:	Priorità BASSA
Criticità risolta in:	Include:	

 Comune di TAVAGNACCO	Ambito EDILIZIO	Scheda
	Localizzazione MAZZINI, via - Feletto Umberto	Civico 5
	Denominazione SCUOLA PRIMARIA	Livello P1

Scheda
91

RILIEVO	Criticita' 13.07_Ascensore privo di segnalazione acustica di arrivo al piano	
		Quantita'
		Lunghezza
		Larghezza
		Altezza/Dislivello
	Pend. L	Pend. T
Annotazioni (max 200 caratteri spazi inclusi)		

PROGETTO	Descrizione intervento (max 400 caratteri spazi inclusi) Sostituzione della botoniera interna e di quella esterna e della relativa centralina con altro sistema dotato di segnalazioni acustiche e visive.
	

					
---	---	---	---	---	---



Costo stimato
€ 1.100,00

Nota 1:	Nota 2:	Priorità ALTA
Criticità risolta in:	Include:	

 Comune di TAVAGNACCO	Ambito	EDILIZIO	Scheda 92	
	Localizzazione	MAZZINI, via - Feletto Umberto		Civico 5
	Denominazione	SCUOLA PRIMARIA		Livello P1

RILIEVO	Criticita'	13.08_Ascensore privo di segnalazione visiva di arrivo al piano	
		Quantita'	
		Lunghezza	
		Larghezza	
		Altezza/Dislivello	
		Pend. L	Pend. T
Annotazioni (max 200 caratteri spazi inclusi)			

PROGETTO	Descrizione intervento (max 400 caratteri spazi inclusi)	Sostituzione della botoniera interna e di quella esterna e della relativa centralina con altro sistema dotato di segnalazioni acustiche e visive.	
		Eventuali indicazioni esecutive	

     	Costo stimato € 1.100,00
---	------------------------------------

Nota 1:	Nota 2:	Priorità ALTA
Criticità risolta in:	Include:	

 Comune di TAVAGNACCO	Ambito	EDILIZIO	Scheda 93	
	Localizzazione	MAZZINI, via - Feletto Umberto		Civico 5
	Denominazione	SCUOLA PRIMARIA		Livello P1

RILIEVO	Criticita'	13.09_Ascensore privo di schermo per videochiamata di soccorso	
		Quantita'	
		Lunghezza	
		Larghezza	
		Altezza/Dislivello	
		Pend. L	Pend. T
Annotazioni (max 200 caratteri spazi inclusi)			

PROGETTO	Descrizione intervento (max 400 caratteri spazi inclusi)	Installazione di display intelligente di cabina con sistema di monitoraggio e tecnologia per videochiamata di emergenza, esclusi attivazione e canone del servizio di assistenza.	
		Eventuali indicazioni esecutive	

     	Costo stimato € 750,00
---	----------------------------------

Nota 1:	Nota 2:	Priorità ALTA
Criticità risolta in:	Include:	

 Comune di TAVAGNACCO	Ambito	EDILIZIO	Scheda 94	
	Localizzazione	MAZZINI, via - Feletto Umberto		Civico 5
	Denominazione	SCUOLA PRIMARIA		Livello P1

RILIEVO	Criticita'	7.04_Segnaletica tattilo-plantare per individuazione scala o situazione di pericolo non presente		
		Quantita'		
		Lunghezza	m 1,40	
		Larghezza		
		Altezza/Dislivello		
		Pend. L	Pend. T	
Annotazioni (max 200 caratteri spazi inclusi)				

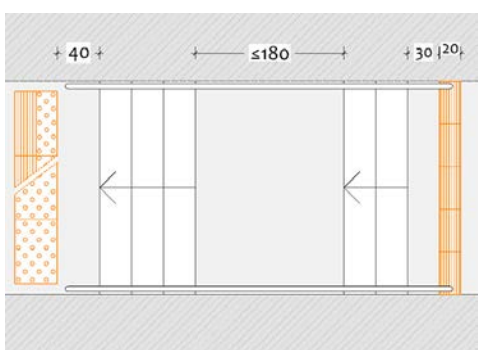
PROGETTO	Descrizione intervento (max 400 caratteri spazi inclusi)	Inserimento nella pavimentazione di fascia in moduli tattilo-plantari tipo "LVE" codice "pericolo valicabile" (o "arresto pericolo" se concordato con le Associazioni Locali di riferimento) in materiale idoneo al contesto, a contrasto cromatico e con larghezza pari al gradino, posati a raso e senza discontinuità rispetto alle pavimentazioni adiacenti, incluse demolizioni e ripristini.	
		Eventuali indicazioni esecutive	

     	Costo stimato € 170,00
---	----------------------------------

Nota 1:	Nota 2:	Priorità ALTA
Criticità risolta in:	Include:	

 Comune di TAVAGNACCO	Ambito	EDILIZIO	Scheda 95	
	Localizzazione	MAZZINI, via - Feletto Umberto		Civico 5
	Denominazione	SCUOLA PRIMARIA		Livello P1

RILIEVO	Criticita'	5.10_Corrimano non presente	
		Quantita'	
		Lunghezza	m 9,00
		Larghezza	
		Altezza/Dislivello	
		Pend. L	Pend. T
Annotazioni (max 200 caratteri spazi inclusi)			

PROGETTO	Descrizione intervento (max 400 caratteri spazi inclusi)	Posa di doppio corrimano in acciaio, ancorato alla parete o al parapetto esistente, composto da corrimano superiore ad h 90/100 cm e corrimano inferiore ad h 75 cm, prolungati di 30 cm oltre il termine della rampa, verniciato in tinta contrastante rispetto alla parete, incluse opere murarie, demolizioni e ripristini.	
		Eventuali indicazioni esecutive	

     	Costo stimato € 1.350,00
---	------------------------------------

Nota 1:	Nota 2:	Priorità	MEDIA
Criticità risolta in:	Include:		

 Comune di TAVAGNACCO	Ambito EDILIZIO	Scheda
	Localizzazione MAZZINI, via - Feletto Umberto	Civico 5
	Denominazione SCUOLA PRIMARIA	Livello P1

96

RILIEVO	Criticita' 5.09_Rampa priva di cordolo laterale con altezza 10 cm	
		Quantita'
		Lunghezza m 2,50
		Larghezza
		Altezza/Dislivello
	Pend. L 5,3 %	Pend. T
Annotazioni (max 200 caratteri spazi inclusi)		

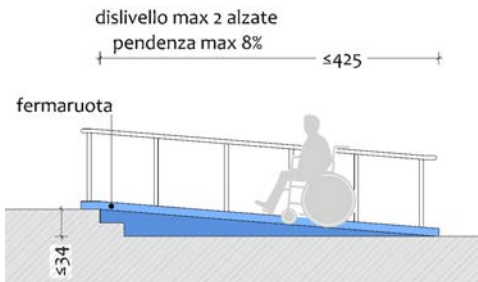
PROGETTO	Descrizione intervento (max 400 caratteri spazi inclusi) Posa di bordo laterale con funzione di fermaruota, in metallo o legno secondo le caratteristiche costruttive della rampa, con altezza di 10 cm dal piano di calpestio, da fissare lateralmente alla struttura esistente.
	



Costo stimato € 215,00

Nota 1:	Nota 2:	Priorità BASSA
Criticità risolta in:	Include:	

PIANO DI ELIMINAZIONE DELLE BARRIERE ARCHITETTONICHE redatto da: arch. Francesco Casola e arch. Erica Gaiatto	Data rilevamento: 21/03/2022
---	--

 Comune di TAVAGNACCO	Ambito	EDILIZIO	Scheda 97	
	Localizzazione	MAZZINI, via - Feletto Umberto		Civico 5
	Denominazione	SCUOLA PRIMARIA		Livello P1

RILIEVO	Criticita'	7.04_Segnaletica tattilo-plantare per individuazione scala o situazione di pericolo non presente	
		Quantita'	
		Lunghezza	m 1,26
		Larghezza	
		Altezza/Dislivello	
Pend. L	Pend. T		
Annotazioni (max 200 caratteri spazi inclusi)			

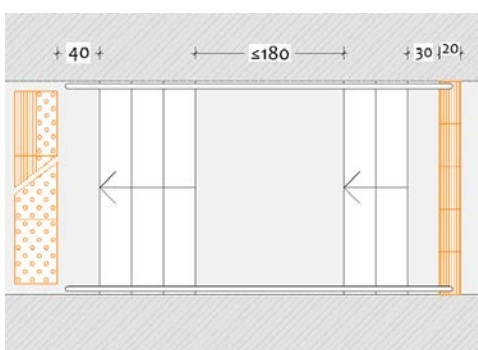
PROGETTO	Descrizione intervento (max 400 caratteri spazi inclusi)	Inserimento nella pavimentazione di fascia in moduli tattilo-plantari tipo "LVE" codice "pericolo valicabile" (o "arresto pericolo" se concordato con le Associazioni Locali di riferimento) in materiale idoneo al contesto, a contrasto cromatico e con larghezza pari al gradino, posati a raso e senza discontinuità rispetto alle pavimentazioni adiacenti, incluse demolizioni e ripristini.	
		Eventuali indicazioni esecutive	

     	Costo stimato € 170,00
---	----------------------------------

Nota 1:	Nota 2:	Priorità ALTA
Criticità risolta in:	Include:	

PIANO DI ELIMINAZIONE DELLE BARRIERE ARCHITETTONICHE redatto da: arch. Francesco Casola e arch. Erica Gaiatto	Data rilevamento: 21/03/2022
---	--

 Comune di TAVAGNACCO	Ambito EDILIZIO	Scheda
	Localizzazione MAZZINI, via - Feletto Umberto	Civico 5
	Denominazione SCUOLA PRIMARIA	Livello P1

Scheda
98

RILIEVO	Criticita' 5.10_Corrimano non presente	
		Quantita'
		Lunghezza m 11,00
		Larghezza
		Altezza/Dislivello
	Pend. L	Pend. T
Annotazioni (max 200 caratteri spazi inclusi)		

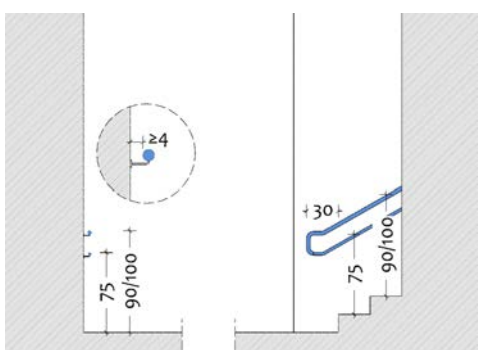
PROGETTO	Descrizione intervento (max 400 caratteri spazi inclusi) Posa di doppio corrimano in acciaio, ancorato alla parete o al parapetto esistente, composto da corrimano superiore ad h 90/100 cm e corrimano inferiore ad h 75 cm, prolungati di 30 cm oltre il termine della rampa, verniciato in tinta contrastante rispetto alla parete, incluse opere murarie, demolizioni e ripristini.
	



Costo stimato
€ 1.650,00

Nota 1:	Nota 2:	Priorità MEDIA
Criticità risolta in:	Include:	

PIANO DI ELIMINAZIONE DELLE BARRIERE ARCHITETTONICHE redatto da: arch. Francesco Casola e arch. Erica Gaiatto	Data rilevamento: 21/03/2022
---	--

 Comune di TAVAGNACCO	Ambito	EDILIZIO	Scheda 99	
	Localizzazione	MAZZINI, via - Feletto Umberto		Civico 5
	Denominazione	SCUOLA PRIMARIA		Livello P1

RILIEVO	Criticita'	15.01_Gruppo servizi igienici privo di servizio accessibile	
		Quantita'	
		Lunghezza	
		Larghezza	
		Altezza/Dislivello	
Pend. L	Pend. T		
Annotazioni (max 200 caratteri spazi inclusi)			

PROGETTO	Descrizione intervento (max 400 caratteri spazi inclusi)	Realizzazione, all'interno del gruppo servizi esistente, di un nuovo servizio igienico accessibile anche a persona su sedia a ruote o con ridotta capacità motoria da ottenersi mediante una diversa distribuzione degli spazi dei servizi igienici esistenti.	
		Eventuali indicazioni esecutive	Per ottimizzare gli interventi, integrare un unico servizio accessibile (uso maschile e femminile) nel medesimo gruppo servizi.



Costo stimato
€ 20.000,00

Nota 1:	Nota 2:	Priorità	ALTA
Criticità risolta in:	Include:		

PIANO DI ELIMINAZIONE DELLE BARRIERE ARCHITETTONICHE redatto da: arch. Francesco Casola e arch. Erica Gaiatto	Data rilevamento: 21/03/2022
---	--

 Comune di TAVAGNACCO	Ambito	EDILIZIO	Scheda 100	
	Localizzazione	MAZZINI, via - Feletto Umberto		Civico 5
	Denominazione	SCUOLA PRIMARIA		Livello P1

RILIEVO	Criticita'	15.01_Gruppo servizi igienici privo di servizio accessibile	
		Quantita'	
		Lunghezza	
		Larghezza	
		Altezza/Dislivello	
		Pend. L	Pend. T
Annotazioni (max 200 caratteri spazi inclusi)			

PROGETTO	Descrizione intervento (max 400 caratteri spazi inclusi)	Realizzazione, all'interno del gruppo servizi esistente, di un nuovo servizio igienico accessibile anche a persona su sedia a ruote o con ridotta capacità motoria da ottenersi mediante una diversa distribuzione degli spazi dei servizi igienici esistenti.	
		Eventuali indicazioni esecutive	Per ottimizzare gli interventi, integrare un unico servizio accessibile (uso maschile e femminile) nel medesimo gruppo servizi.

    	Costo stimato € 20.000,00
---	-------------------------------------

Nota 1:	Nota 2:	Priorità	ALTA
Criticità risolta in:	Include:		

 Comune di TAVAGNACCO	Ambito EDILIZIO	Scheda 101
	Localizzazione MAZZINI, via - Feletto Umberto	Civico 5
	Denominazione SCUOLA PRIMARIA	Livello P1

RILIEVO	Criticita' 5.07_Rampa con pendenza superiore a 8%	
		Quantita'
		Lunghezza m 13,50
		Larghezza m 1,70
		Altezza/Dislivello
	Pend. L. 13,0 %	Pend. T
Annotazioni (max 200 caratteri spazi inclusi) Si segnala la presenza di ascensore che mette in comunicazione tutti i livelli della scuola (rif. mappatura).		

PROGETTO	Descrizione intervento (max 400 caratteri spazi inclusi) Criticità non risolvibile a causa delle caratteristiche del contesto.	
		Eventuali indicazioni esecutive

     	Costo stimato € 0,00
---	--------------------------------

Nota 1:	Nota 2:	Priorità BASSA
Criticità risolta in:	Include:	

PIANO DI ELIMINAZIONE DELLE BARRIERE ARCHITETTONICHE redatto da: arch. Francesco Casola e arch. Erica Gaiatto	Data rilevamento: 21/03/2022
---	--

 Comune di TAVAGNACCO	Ambito	EDILIZIO	Scheda 102	
	Localizzazione	MAZZINI, via - Feletto Umberto		Civico 5
	Denominazione	SCUOLA PRIMARIA		Livello P1

RILIEVO	Criticita'	5.07_Rampa con pendenza superiore a 8%		
		Quantita'		
		Lunghezza	m 12,50	
		Larghezza	m 1,70	
		Altezza/Dislivello		
Pend. L		12,0 %	Pend. T	
Annotazioni (max 200 caratteri spazi inclusi) Si segnala la presenza di ascensore che mette in comunicazione tutti i livelli della scuola (rif. mappatura).				

PROGETTO	Descrizione intervento (max 400 caratteri spazi inclusi) Criticità non risolvibile a causa delle caratteristiche del contesto.	
		Eventuali indicazioni esecutive

     	Costo stimato € 0,00
---	--------------------------------

Nota 1:	Nota 2:	Priorità BASSA
Criticità risolta in:	Include:	

PIANO DI ELIMINAZIONE DELLE BARRIERE ARCHITETTONICHE redatto da: arch. Francesco Casola e arch. Erica Gaiatto	Data rilevamento: 21/03/2022
---	--

 Comune di TAVAGNACCO	Ambito	EDILIZIO	Scheda 103	
	Localizzazione	MAZZINI, via - Feletto Umberto		Civico 5
	Denominazione	SCUOLA PRIMARIA		Livello E

RILIEVO	Criticita'	7.04_Segnaletica tattilo-plantare per individuazione scala o situazione di pericolo non presente		
		Quantita'		
		Lunghezza	m 2,20	
		Larghezza		
		Altezza/Dislivello		
		Pend. L	Pend. T	
Annotazioni (max 200 caratteri spazi inclusi)				

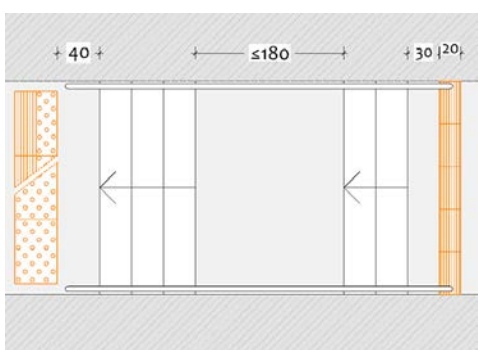
PROGETTO	Descrizione intervento (max 400 caratteri spazi inclusi)	Inserimento nella pavimentazione di fascia in moduli tattilo-plantari tipo "LVE" codice "pericolo valicabile" (o "arresto pericolo" se concordato con le Associazioni Locali di riferimento) in materiale idoneo al contesto, a contrasto cromatico e con larghezza pari al gradino, posati a raso e senza discontinuità rispetto alle pavimentazioni adiacenti, incluse demolizioni e ripristini.	
		Eventuali indicazioni esecutive	

     	Costo stimato € 255,00
---	----------------------------------

Nota 1:	Nota 2:	Priorità	ALTA
Criticità risolta in:	Include:		

PIANO DI ELIMINAZIONE DELLE BARRIERE ARCHITETTONICHE redatto da: arch. Francesco Casola e arch. Erica Gaiatto	Data rilevamento: 21/03/2022
---	--

 Comune di TAVAGNACCO	Ambito EDILIZIO		Scheda 104
	Localizzazione MAZZINI, via - Feletto Umberto	Civico 5	
	Denominazione SCUOLA PRIMARIA	Livello E	

RILIEVO	Criticità' 5.04_Gradini privi di marca gradino		
		Quantità'	10
		Lunghezza	m 2,20
		Larghezza	
		Altezza/Dislivello	
		Pend. L	Pend. T
Annotazioni (max 200 caratteri spazi inclusi)			

PROGETTO	Descrizione intervento (max 400 caratteri spazi inclusi) Realizzazione di marca gradino mediante verniciatura o posa di nastro antiscivolo autoadesivo. Larghezza 5 cm, distanza dal bordo del gradino 3 cm, colore in contrasto rispetto alla pedata.	
		Eventuali indicazioni esecutive Considerando le condizioni di contesto, la lavorazione deve essere ripetuta al deteriorarsi del marcagradino.

						MANUTENZIONE ORDINARIA	Costo stimato € 250,00
---	---	---	---	---	---	-------------------------------	----------------------------------

Nota 1:	Nota 2:	Priorità MEDIA
Criticità risolta in:	Include:	

PIANO DI ELIMINAZIONE DELLE BARRIERE ARCHITETTONICHE redatto da: arch. Francesco Casola e arch. Erica Gaiatto	Data rilevamento: 21/03/2022
---	--

 Comune di TAVAGNACCO	Ambito EDILIZIO	Scheda
	Localizzazione MAZZINI, via - Feletto Umberto	Civico 5
	Denominazione SCUOLA PRIMARIA	Livello E

105

RILIEVO	Criticita' 5.10_Corrimano non presente	
		Quantita' 2
		Lunghezza m 6,00
		Larghezza
		Altezza/Dislivello
	Pend. L	Pend. T
	Annotazioni (max 200 caratteri spazi inclusi) Su entrambi i lati.	

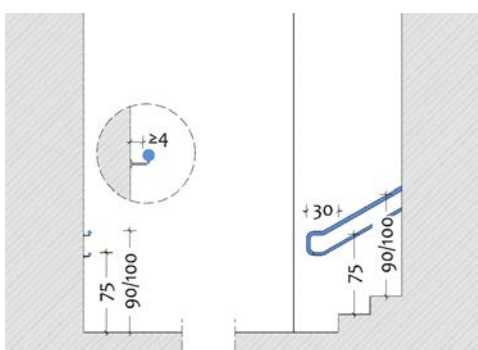
PROGETTO	Descrizione intervento (max 400 caratteri spazi inclusi) Posa di doppio corrimano in acciaio, ancorato alla parete o al parapetto esistente, composto da corrimano superiore ad h 90/100 cm e corrimano inferiore ad h 75 cm, prolungati di 30 cm oltre il termine della rampa, verniciato in tinta contrastante rispetto alla parete, incluse opere murarie, demolizioni e ripristini.
	

					
---	---	---	---	---	---

Costo stimato € 1.800,00

Nota 1:	Nota 2:	Priorità MEDIA
Criticità risolta in:	Include:	

 Comune di TAVAGNACCO	Ambito	EDILIZIO	Scheda 106	
	Localizzazione	MAZZINI, via - Feletto Umberto		Civico 5
	Denominazione	SCUOLA PRIMARIA		Livello E

RILIEVO	Criticita'	3.03_Dislivello raccordato solo da gradini	
		Quantita'	
		Lunghezza	
		Larghezza	
		Altezza/Dislivello	cm 190
Pend. L	Pend. T		
Annotazioni (max 200 caratteri spazi inclusi)			

PROGETTO	Descrizione intervento (max 400 caratteri spazi inclusi)	Posa di segnaletica di indicazione per il raggiungimento del percorso accessibile mediante installazione a parete di pannello con freccia di direzione ed indicazione grafica e testuale ad alta visibilità.	
		Eventuali indicazioni esecutive	

	Costo stimato € 150,00
---	----------------------------------

Nota 1:	Nota 2:	Priorità	MEDIA
Criticità risolta in:	Include:		

PIANO DI ELIMINAZIONE DELLE BARRIERE ARCHITETTONICHE redatto da: arch. Francesco Casola e arch. Erica Gaiatto	Data rilevamento: 21/03/2022
---	--

 Comune di TAVAGNACCO	Ambito	EDILIZIO	Scheda 107	
	Localizzazione	MAZZINI, via - Feletto Umberto		Civico 5
	Denominazione	SCUOLA PRIMARIA		Livello PR

RILIEVO	Criticita'	15.13_Servizio igienico accessibile utilizzato in modo improprio	
		Quantita'	
		Lunghezza	
		Larghezza	
		Altezza/Dislivello	
		Pend. L	Pend. T
Annotazioni (max 200 caratteri spazi inclusi)			

PROGETTO	Descrizione intervento (max 400 caratteri spazi inclusi)	Rimozione degli arredi e/o degli oggetti che impediscono l'uso del servizio igienico.	
		Eventuali indicazioni esecutive	

     	MANUTENZIONE ORDINARIA	Costo stimato € 35,00
---	-------------------------------	---------------------------------

Nota 1:	Nota 2:	Priorità ALTA
Criticità risolta in:	Include:	

PIANO DI ELIMINAZIONE DELLE BARRIERE ARCHITETTONICHE redatto da: arch. Francesco Casola e arch. Erica Gaiatto	Data rilevamento: 21/03/2022
---	--



Comune di TAVAGNACCO

Ambito **EDILIZIO**

Localizzazione
MAZZINI, via - Feletto Umberto

Denominazione
SCUOLA PRIMARIA

Civico
5

Livello
PR

Scheda
108

RILIEVO

Criticita'
12.02_Spazio antistante / retrostante alla porta non conforme

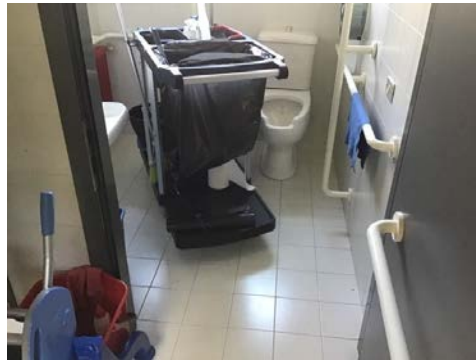

Quantita'

Lunghezza

Larghezza

Altezza/Dislivello

Pend. L

Pend. T

Annotazioni (max 200 caratteri spazi inclusi)
Wc riduce < 130 cm.

PROGETTO

Descrizione intervento (max 400 caratteri spazi inclusi)
Considerando che la presenza della criticità non pregiudica l'uso dello spazio o dell'elemento, pur potendo limitarne il comfort, e che la sua eliminazione comporta interventi particolarmente invasivi, si ritiene di non prescrivere, in sede di PEBA, l'intervento di eliminazione.

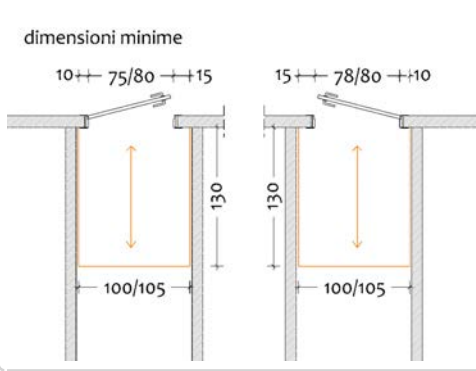

Eventuali indicazioni esecutive



Costo stimato

Nota 1:

Nota 2:

Priorità **BASSA**

Criticità risolta in:

Include:

 Comune di TAVAGNACCO	Ambito	EDILIZIO	Scheda 109	
	Localizzazione	MAZZINI, via - Feletto Umberto		Civico 5
	Denominazione	SCUOLA PRIMARIA		Livello PR

RILIEVO	Criticita'	7.04_Segnaletica tattilo-plantare per individuazione scala o situazione di pericolo non presente		
		Quantita'		
		Lunghezza	m 1,40	
		Larghezza		
		Altezza/Dislivello		
		Pend. L	Pend. T	
Annotazioni (max 200 caratteri spazi inclusi)				

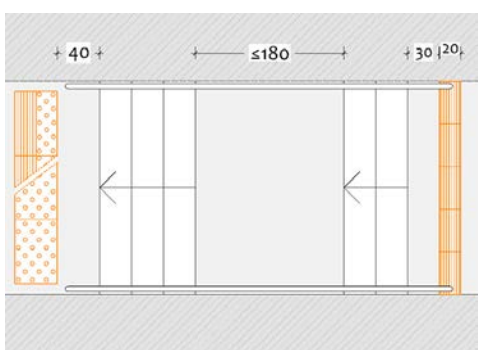
PROGETTO	Descrizione intervento (max 400 caratteri spazi inclusi)	Inserimento nella pavimentazione di fascia in moduli tattilo-plantari tipo "LVE" codice "pericolo valicabile" (o "arresto pericolo" se concordato con le Associazioni Locali di riferimento) in materiale idoneo al contesto, a contrasto cromatico e con larghezza pari al gradino, posati a raso e senza discontinuità rispetto alle pavimentazioni adiacenti, incluse demolizioni e ripristini.	
		Eventuali indicazioni esecutive	

	Costo stimato € 170,00
---	----------------------------------

Nota 1:	Nota 2:	Priorità ALTA
Criticità risolta in:	Include:	

PIANO DI ELIMINAZIONE DELLE BARRIERE ARCHITETTONICHE redatto da: arch. Francesco Casola e arch. Erica Gaiatto	Data rilevamento: 21/03/2022
---	--

 Comune di TAVAGNACCO	Ambito EDILIZIO	Scheda
	Localizzazione MAZZINI, via - Feletto Umberto	Civico 5
	Denominazione SCUOLA PRIMARIA	Livello PR

110

RILIEVO	Criticita' 5.10_Corrimano non presente	
		Quantita'
		Lunghezza m 9,00
		Larghezza
		Altezza/Dislivello
	Pend. L	Pend. T
Annotazioni (max 200 caratteri spazi inclusi)		

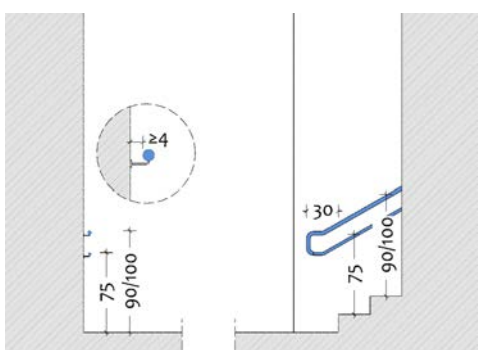
PROGETTO	Descrizione intervento (max 400 caratteri spazi inclusi) Posa di doppio corrimano in acciaio, ancorato alla parete o al parapetto esistente, composto da corrimano superiore ad h 90/100 cm e corrimano inferiore ad h 75 cm, prolungati di 30 cm oltre il termine della rampa, verniciato in tinta contrastante rispetto alla parete, incluse opere murarie, demolizioni e ripristini.
	



Costo stimato € 1.350,00

Nota 1:	Nota 2:	Priorità MEDIA
Criticità risolta in:	Include:	

PIANO DI ELIMINAZIONE DELLE BARRIERE ARCHITETTONICHE redatto da: arch. Francesco Casola e arch. Erica Gaiatto	Data rilevamento: 21/03/2022
---	--

 Comune di TAVAGNACCO	Ambito	EDILIZIO	Scheda 111	
	Localizzazione	MAZZINI, via - Feletto Umberto		Civico 5
	Denominazione	SCUOLA PRIMARIA		Livello PR

RILIEVO	Criticita'	7.04_Segnaletica tattilo-plantare per individuazione scala o situazione di pericolo non presente	
		Quantita'	
		Lunghezza	m 1,25
		Larghezza	
		Altezza/Dislivello	
		Pend. L	Pend. T
Annotazioni (max 200 caratteri spazi inclusi)			

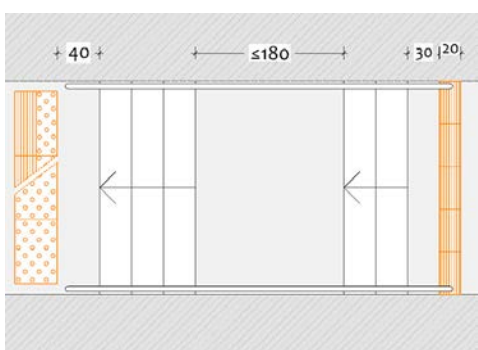
PROGETTO	Descrizione intervento (max 400 caratteri spazi inclusi)	Inserimento nella pavimentazione di fascia in moduli tattilo-plantari tipo "LVE" codice "pericolo valicabile" (o "arresto pericolo" se concordato con le Associazioni Locali di riferimento) in materiale idoneo al contesto, a contrasto cromatico e con larghezza pari al gradino, posati a raso e senza discontinuità rispetto alle pavimentazioni adiacenti, incluse demolizioni e ripristini.	
		Eventuali indicazioni esecutive	

     	Costo stimato € 170,00
---	----------------------------------

Nota 1:	Nota 2:	Priorità ALTA
Criticità risolta in:	Include:	

 Comune di TAVAGNACCO	Ambito EDILIZIO	Scheda
	Localizzazione MAZZINI, via - Feletto Umberto	Civico 5
	Denominazione SCUOLA PRIMARIA	Livello PR

112

RILIEVO	Criticita' 5.10_Corrimano non presente	
		Quantita'
		Lunghezza m 11,00
		Larghezza
		Altezza/Dislivello
	Pend. L	Pend. T
Annotazioni (max 200 caratteri spazi inclusi)		

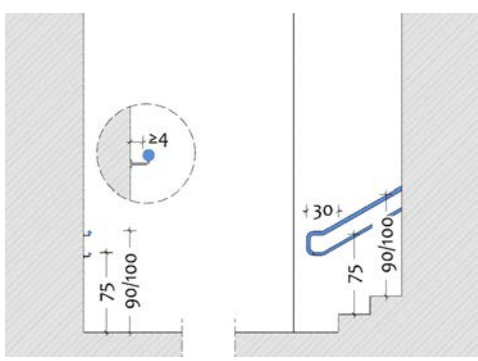
PROGETTO	Descrizione intervento (max 400 caratteri spazi inclusi) Posa di doppio corrimano in acciaio, ancorato alla parete o al parapetto esistente, composto da corrimano superiore ad h 90/100 cm e corrimano inferiore ad h 75 cm, prolungati di 30 cm oltre il termine della rampa, verniciato in tinta contrastante rispetto alla parete, incluse opere murarie, demolizioni e ripristini.
	

--	--	--	--	--	--

Costo stimato € 1.650,00

Nota 1:	Nota 2:	Priorità MEDIA
Criticità risolta in:	Include:	



Comune di TAVAGNACCO

Ambito	EDILIZIO
Localizzazione	MAZZINI, via - Feletto Umberto
Denominazione	SCUOLA PRIMARIA

Civico	5
Livello	PR

Scheda	113
--------	------------

RILIEVO

Criticita'	7.04_Segnaletica tattilo-plantare per individuazione scala o situazione di pericolo non presente	
	Quantita'	
	Lunghezza	m 1,25
	Larghezza	
	Altezza/Dislivello	
	Pend. L	Pend. T
Annotazioni (max 200 caratteri spazi inclusi)		

PROGETTO

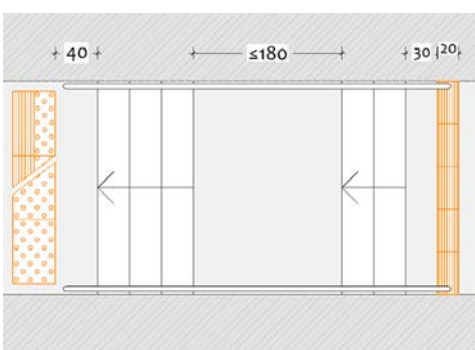
Descrizione intervento (max 400 caratteri spazi inclusi)	Inserimento nella pavimentazione di fascia in moduli tattilo-plantari tipo "LVE" codice "pericolo valicabile" (o "arresto pericolo" se concordato con le Associazioni Locali di riferimento) in materiale idoneo al contesto, a contrasto cromatico e con larghezza pari al gradino, posati a raso e senza discontinuità rispetto alle pavimentazioni adiacenti, incluse demolizioni e ripristini.	
	Eventuali indicazioni esecutive	



Costo stimato	€ 170,00
---------------	-----------------

Nota 1:	Nota 2:	Priorità	ALTA
Criticità risolta in:	Include:		

 Comune di TAVAGNACCO	Ambito	EDILIZIO	Scheda 114	
	Localizzazione	MAZZINI, via - Feletto Umberto		Civico 5
	Denominazione	SCUOLA PRIMARIA		Livello E

RILIEVO	Criticita'	3.02_Gradino (dislivello superiore a 2,5 cm)		
		Quantita'		
		Lunghezza	m 1,40	
		Larghezza		
		Altezza/Dislivello	cm 3	
		Pend. L	Pend. T	
Annotazioni (max 200 caratteri spazi inclusi)				

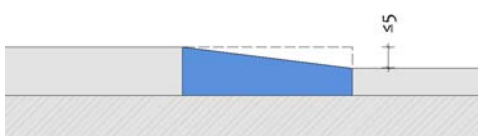
PROGETTO	Descrizione intervento (max 400 caratteri spazi inclusi)	Smussatura in opera del bordo esterno della soglia per raccordare senza gradini, anche minimi, la quota esterna e quella interna, incluse assistenze murarie.	
	calibrare l'angolo di smussatura in base alla posizione della porta		Eventuali indicazioni esecutive

     	Costo stimato € 140,00
---	----------------------------------

Nota 1:	Nota 2:	Priorità BASSA
Criticità risolta in:	Include:	



Comune di TAVAGNACCO

Ambito **EDILIZIO**

Localizzazione
MAZZINI, via - Feletto Umberto

Civico
5

Denominazione
SCUOLA PRIMARIA

Livello
PR

Scheda
115

RILIEVO

Criticita'
12.02_Spazio antistante / retrostante alla porta non conforme



Quantita'

Lunghezza

Larghezza

Altezza/Dislivello

Pend. L

Pend. T

Annotazioni (max 200 caratteri spazi inclusi)
Wc riduce < 130 cm.

PROGETTO

Descrizione intervento (max 400 caratteri spazi inclusi)
Considerando che la presenza della criticità non pregiudica l'uso dello spazio o dell'elemento, pur potendo limitarne il comfort, e che la sua eliminazione comporta interventi particolarmente invasivi, si ritiene di non prescrivere, in sede di PEBA, l'intervento di eliminazione.

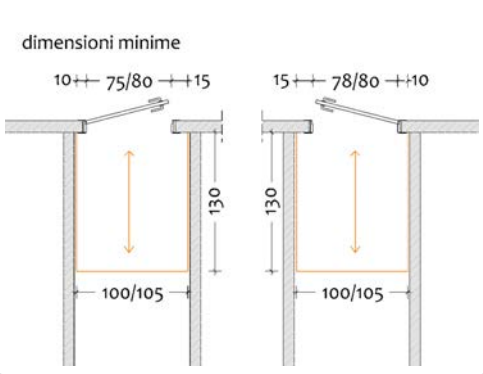

Eventuali indicazioni esecutive



Costo stimato
€ 0,00

Nota 1:

Nota 2:

Priorità **BASSA**

Criticità risolta in:

Include:



Comune di TAVAGNACCO

Ambito	EDILIZIO
Localizzazione	MAZZINI, via - Feletto Umberto
Denominazione	SCUOLA PRIMARIA

Civico	5
Livello	PR

Scheda	116
--------	------------

RILIEVO

Criticita'	15.01_Gruppo servizi igienici privo di servizio accessibile	
	Quantita'	
	Lunghezza	
	Larghezza	
	Altezza/Dislivello	
	Pend. L	Pend. T
Annotazioni (max 200 caratteri spazi inclusi)		

PROGETTO

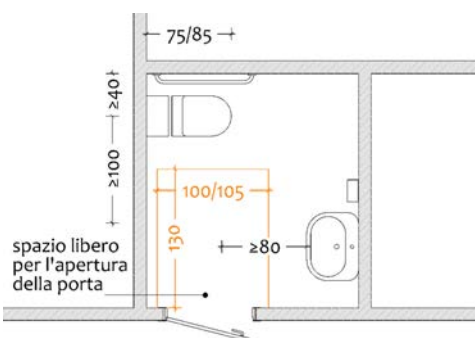
Descrizione intervento (max 400 caratteri spazi inclusi)	Realizzazione, all'interno del gruppo servizi esistente, di un nuovo servizio igienico accessibile anche a persona su sedia a ruote o con ridotta capacità motoria da ottenersi mediante una diversa distribuzione degli spazi dei servizi igienici esistenti.	
	Eventuali indicazioni esecutive Per ottimizzare gli interventi, integrare un unico servizio accessibile (uso maschile e femminile) nel medesimo gruppo servizi.	



Costo stimato	€ 20.000,00
---------------	--------------------

Nota 1:	Nota 2:	Priorità	ALTA
Criticità risolta in:	Include:		



Comune di TAVAGNACCO

Ambito **EDILIZIO**

Localizzazione
MAZZINI, via - Feletto Umberto

Civico
5

Denominazione
SCUOLA PRIMARIA

Livello
PR

Scheda
117

RILIEVO

Criticita'
15.01_Gruppo servizi igienici privo di servizio accessibile



Quantita'

Lunghezza

Larghezza

Altezza/Dislivello

Pend. L

Pend. T

Annotazioni (max 200 caratteri spazi inclusi)

PROGETTO

Descrizione intervento (max 400 caratteri spazi inclusi)
Realizzazione, all'interno del gruppo servizi esistente, di un nuovo servizio igienico accessibile anche a persona su sedia a ruote o con ridotta capacità motoria da ottenersi mediante una diversa distribuzione degli spazi dei servizi igienici esistenti.

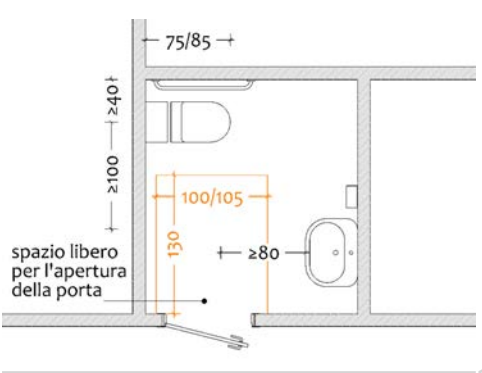

Eventuali indicazioni esecutive
Per ottimizzare gli interventi, integrare un unico servizio accessibile (uso maschile e femminile) nel medesimo gruppo servizi.



Costo stimato
€ 20.000,00

Nota 1:	Nota 2:	Priorità ALTA
Criticità risolta in:	Include:	



Comune di TAVAGNACCO

Ambito	EDILIZIO
Localizzazione	MAZZINI, via - Feletto Umberto
Denominazione	SCUOLA PRIMARIA

Civico	5
Livello	P-1

Scheda	118
--------	------------

RILIEVO

Criticita'	15.01_Gruppo servizi igienici privo di servizio accessibile	
	Quantita'	
	Lunghezza	
	Larghezza	
	Altezza/Dislivello	
	Pend. L	Pend. T
Annotazioni (max 200 caratteri spazi inclusi)		

PROGETTO

Descrizione intervento (max 400 caratteri spazi inclusi)	
Realizzazione, all'interno del gruppo servizi esistente, di un nuovo servizio igienico accessibile anche a persona su sedia a ruote o con ridotta capacità motoria da ottenersi mediante una diversa distribuzione degli spazi dei servizi igienici esistenti.	
	Eventuali indicazioni esecutive
	Per ottimizzare gli interventi, integrare un unico servizio accessibile (uso maschile e femminile) nel medesimo gruppo servizi.



Costo stimato	€ 20.000,00
---------------	--------------------

Nota 1:	Nota 2:	Priorità	ALTA
Criticità risolta in:	Include:		

 Comune di TAVAGNACCO	Ambito EDILIZIO	Scheda 119	
	Localizzazione MAZZINI, via - Feletto Umberto		Civico 5
	Denominazione SCUOLA PRIMARIA		Livello E

RILIEVO	Criticita' 6.15_Ostacolo costituito da zerbino non incassato	
		Quantita'
		Lunghezza m 4,80
		Larghezza
		Altezza/Dislivello
	Pend. L	Pend. T 1,1 %
Annotazioni (max 200 caratteri spazi inclusi)		

PROGETTO	Descrizione intervento (max 400 caratteri spazi inclusi) Sostituzione dello zerbino con uno ad incasso da posizionare nello spazio incavato già realizzato.
	

     	Costo stimato € 1.500,00
---	------------------------------------

Nota 1:	Nota 2:	Priorità MEDIA
Criticità risolta in:	Include:	

PIANO DI ELIMINAZIONE DELLE BARRIERE ARCHITETTONICHE redatto da: arch. Francesco Casola e arch. Erica Gaiatto	Data rilevamento: 21/03/2022
---	--

 Comune di TAVAGNACCO	Ambito	EDILIZIO	Scheda 120	
	Localizzazione	MAZZINI, via - Feletto Umberto		Civico 5
	Denominazione	SCUOLA PRIMARIA		Livello E

RILIEVO	Criticita'	7.04_Segnaletica tattilo-plantare per individuazione scala o situazione di pericolo non presente		
		Quantita'		
		Lunghezza	m 5,20	
		Larghezza		
		Altezza/Dislivello		
Pend. L	Pend. T			
Annotazioni (max 200 caratteri spazi inclusi)				

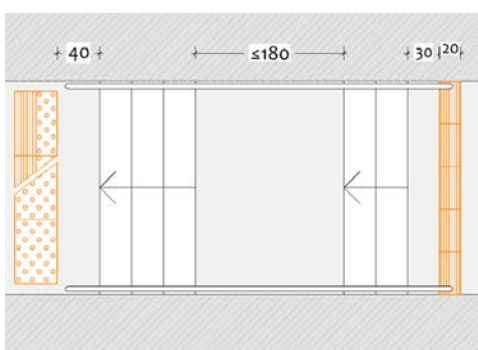
PROGETTO	Descrizione intervento (max 400 caratteri spazi inclusi)	Inserimento nella pavimentazione di fascia in moduli tattilo-plantari tipo "LVE" codice "pericolo valicabile" (o "arresto pericolo" se concordato con le Associazioni Locali di riferimento) in materiale idoneo al contesto, a contrasto cromatico e con larghezza pari al gradino, posati a raso e senza discontinuità rispetto alle pavimentazioni adiacenti, incluse demolizioni e ripristini.	
		Eventuali indicazioni esecutive	

     	Costo stimato € 510,00
---	----------------------------------

Nota 1:	Nota 2:	Priorità ALTA
Criticità risolta in:	Include:	

 Comune di TAVAGNACCO	Ambito	EDILIZIO	Scheda 121	
	Localizzazione	MAZZINI, via - Feletto Umberto		Civico 5
	Denominazione	SCUOLA PRIMARIA		Livello E

RILIEVO	Criticita'	5.04_Gradini privi di marca gradino	
		Quantita'	12
		Lunghezza	m 5,20
		Larghezza	
		Altezza/Dislivello	
		Pend. L	Pend. T
Annotazioni (max 200 caratteri spazi inclusi)			

PROGETTO	Descrizione intervento (max 400 caratteri spazi inclusi)	Realizzazione di marca gradino mediante verniciatura o posa di nastro antiscivolo autoadesivo. Larghezza 5 cm, distanza dal bordo del gradino 3 cm, colore in contrasto rispetto alla pedata.	
		Eventuali indicazioni esecutive Considerando le condizioni di contesto, la lavorazione deve essere ripetuta al deteriorarsi del marcagradino.	

     	MANUTENZIONE ORDINARIA	Costo stimato € 660,00
---	-------------------------------	----------------------------------

Nota 1:	Nota 2:	Priorità MEDIA
Criticità risolta in:	Include:	

PIANO DI ELIMINAZIONE DELLE BARRIERE ARCHITETTONICHE redatto da: arch. Francesco Casola e arch. Erica Gaiatto	Data rilevamento: 21/03/2022
---	--

 Comune di TAVAGNACCO	Ambito	EDILIZIO	Scheda 122	
	Localizzazione	MAZZINI, via - Feletto Umberto		Civico 5
	Denominazione	SCUOLA PRIMARIA		Livello E

RILIEVO	Criticita'	5.04_Gradini privi di marca gradino	
		Quantita'	11
		Lunghezza	m 2,80
		Larghezza	
		Altezza/Dislivello	
		Pend. L	Pend. T
Annotazioni (max 200 caratteri spazi inclusi)			

PROGETTO	Descrizione intervento (max 400 caratteri spazi inclusi)	Realizzazione di marca gradino mediante verniciatura o posa di nastro antiscivolo autoadesivo. Larghezza 5 cm, distanza dal bordo del gradino 3 cm, colore in contrasto rispetto alla pedata.	
		Eventuali indicazioni esecutive Considerando le condizioni di contesto, la lavorazione deve essere ripetuta al deteriorarsi del marcagradino.	

     	MANUTENZIONE ORDINARIA	Costo stimato € 330,00
---	-------------------------------	----------------------------------

Nota 1:	Nota 2:	Priorità MEDIA
Criticità risolta in:	Include:	

PIANO DI ELIMINAZIONE DELLE BARRIERE ARCHITETTONICHE redatto da: arch. Francesco Casola e arch. Erica Gaiatto	Data rilevamento: 21/03/2022
---	--

 Comune di TAVAGNACCO	Ambito	EDILIZIO	Scheda 123	
	Localizzazione	MAZZINI, via - Feletto Umberto		Civico 5
	Denominazione	SCUOLA PRIMARIA		Livello E

RILIEVO	Criticita'	7.04_Segnaletica tattilo-plantare per individuazione scala o situazione di pericolo non presente		
		Quantita'		
		Lunghezza	m 2,80	
		Larghezza		
		Altezza/Dislivello		
Pend. L	Pend. T			
Annotazioni (max 200 caratteri spazi inclusi)				

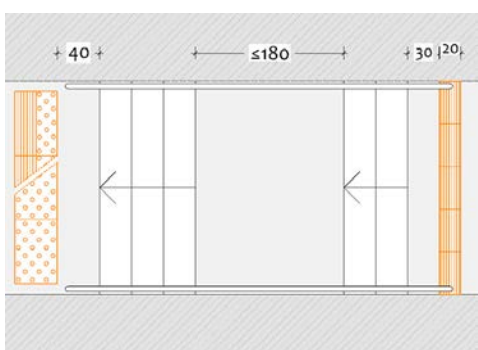
PROGETTO	Descrizione intervento (max 400 caratteri spazi inclusi)	Inserimento nella pavimentazione di fascia in moduli tattilo-plantari tipo "LVE" codice "pericolo valicabile" (o "arresto pericolo" se concordato con le Associazioni Locali di riferimento) in materiale idoneo al contesto, a contrasto cromatico e con larghezza pari al gradino, posati a raso e senza discontinuità rispetto alle pavimentazioni adiacenti, incluse demolizioni e ripristini.	
		Eventuali indicazioni esecutive	

     	Costo stimato € 255,00
---	----------------------------------

Nota 1:	Nota 2:	Priorità ALTA
Criticità risolta in:	Include:	

 Comune di TAVAGNACCO	Ambito	EDILIZIO	Scheda 124	
	Localizzazione	MAZZINI, via - Feletto Umberto		Civico 5
	Denominazione	SCUOLA PRIMARIA		Livello E

RILIEVO	Criticita'	6.08_Ostacolo costituito da elemento impiantistico	
		Quantita'	
		Lunghezza	
		Larghezza	
		Altezza/Dislivello	
		Pend. L	Pend. T
Annotazioni (max 200 caratteri spazi inclusi)			

PROGETTO	Descrizione intervento (max 400 caratteri spazi inclusi)	Presegnalazione dell'ostacolo che non può essere rimosso mediante installazione di transenne di protezione realizzate in profilo tubolare metallico a sezione arrotondata, finitura ad alta visibilità. Altezza 90-100 cm, fascia a 30 cm, larghezza in relazione alla dimensione dell'ostacolo e comunque tale da mantenere larghezza libera del percorso min 120 cm.	
		Eventuali indicazioni esecutive	

	Costo stimato € 830,00
---	----------------------------------

Nota 1:	Nota 2:	Priorità	ALTA
Criticità risolta in:	Include:		

PIANO DI ELIMINAZIONE DELLE BARRIERE ARCHITETTONICHE redatto da: arch. Francesco Casola e arch. Erica Gaiatto	Data rilevamento: 21/03/2022
---	--

 Comune di TAVAGNACCO	Ambito	EDILIZIO	Scheda 125	
	Localizzazione	MAZZINI, via - Feletto Umberto		Civico 5
	Denominazione	SCUOLA PRIMARIA		Livello E

RILIEVO	Criticita'	3.04_Dislivello longitudinale modesto tra percorso ed area pedonale adiacente	
		Quantita'	
		Lunghezza	m 6,00
		Larghezza	
		Altezza/Dislivello	
	Pend. L	Pend. T	
	Annotazioni (max 200 caratteri spazi inclusi) Su margine tra l'area in calcestruzzo e quella con tessuto non tessuto verde.		

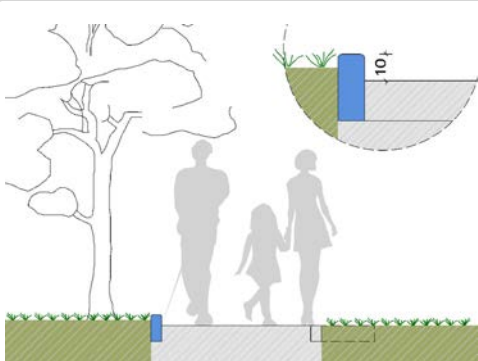
PROGETTO	Descrizione intervento (max 400 caratteri spazi inclusi) Posa di cordolo in calcestruzzo con funzione di delimitazione fisica e percettiva del margine del percorso, altezza 10 cm e colore in contrasto rispetto alla pavimentazione. Include demolizioni e ripristini.	
		Eventuali indicazioni esecutive

	Costo stimato € 510,00
---	----------------------------------

Nota 1:	Nota 2:	Priorità BASSA
Criticità risolta in:	Include:	

PIANO DI ELIMINAZIONE DELLE BARRIERE ARCHITETTONICHE redatto da: arch. Francesco Casola e arch. Erica Gaiatto	Data rilevamento: 21/03/2022
---	--

 Comune di TAVAGNACCO	Ambito	EDILIZIO	Scheda 126	
	Localizzazione	MAZZINI, via - Feletto Umberto		Civico 5
	Denominazione	SCUOLA PRIMARIA		Livello E

RILIEVO	Criticita'	3.02_Gradino (dislivello superiore a 2,5 cm)	
		Quantita'	
		Lunghezza	m 6,30
		Larghezza	
		Altezza/Dislivello	cm 5
		Pend. L	Pend. T
Annotazioni (max 200 caratteri spazi inclusi)			

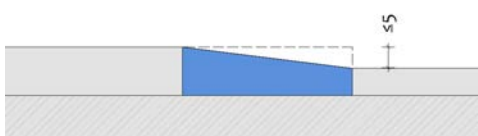
PROGETTO	Descrizione intervento (max 400 caratteri spazi inclusi)	Smussatura in opera del bordo esterno della soglia per raccordare senza gradini, anche minimi, la quota esterna e quella interna, incluse assistenze murarie.	
	calibrare l'angolo di smussatura in base alla posizione della porta 	Eventuali indicazioni esecutive	

     	Costo stimato € 490,00
---	----------------------------------

Nota 1:	Nota 2:	Priorità BASSA
Criticità risolta in:	Include:	

PIANO DI ELIMINAZIONE DELLE BARRIERE ARCHITETTONICHE redatto da: arch. Francesco Casola e arch. Erica Gaiatto	Data rilevamento: 21/03/2022
---	--

 Comune di TAVAGNACCO	Ambito EDILIZIO	Scheda 127	
	Localizzazione MAZZINI, via - Feletto Umberto		Civico 5
	Denominazione SCUOLA PRIMARIA		Livello E

RILIEVO	Criticità' 3.02_Gradino (dislivello superiore a 2,5 cm)	
		Quantità' 4
		Lunghezza m 2,10
		Larghezza
		Altezza/Dislivello cm 4
		Pend. L
Annotazioni (max 200 caratteri spazi inclusi)		

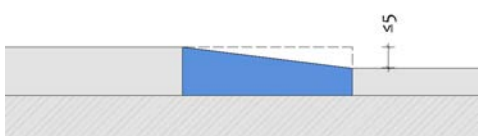
PROGETTO	Descrizione intervento (max 400 caratteri spazi inclusi) Smussatura in opera del bordo esterno della soglia per raccordare senza gradini, anche minimi, la quota esterna e quella interna, incluse assistenze murarie.	
	calibrare l'angolo di smussatura in base alla posizione della porta	Eventuali indicazioni esecutive
		



Costo stimato € 700,00

Nota 1:	Nota 2:	Priorità BASSA
Criticità risolta in:	Include:	

PIANO DI ELIMINAZIONE DELLE BARRIERE ARCHITETTONICHE redatto da: arch. Francesco Casola e arch. Erica Gaiatto	Data rilevamento: 21/03/2022
---	--

 Comune di TAVAGNACCO	Ambito	EDILIZIO	Scheda 128	
	Localizzazione	MAZZINI, via - Feletto Umberto		Civico 5
	Denominazione	SCUOLA PRIMARIA		Livello E

RILIEVO	Criticita'	2.01_Pavimentazione non complanare per: sconnessioni / deformazioni / rotture	
		Quantita'	
		Lunghezza	m 2,00
		Larghezza	m 2,00
		Altezza/Dislivello	cm 5
		Pend. L	Pend. T
Annotazioni (max 200 caratteri spazi inclusi)			

PROGETTO	Descrizione intervento (max 400 caratteri spazi inclusi)	Demolizione del marciapiedi e sua ricostruzione, in cls, delimitato da cordolo a contrasto cromatico, incluse demolizioni e ripristini. Larghezza min 150 cm, p. trasversale max 1,5%, dislivello max 15 cm. Eventuali rampe di raccordo devono essere conformi alle prescrizioni dell'Abaco.	
		Eventuali indicazioni esecutive	

	Costo stimato € 752,00
---	----------------------------------

Nota 1:	Nota 2:	Priorità ALTA
Criticità risolta in:	Include:	

PIANO DI ELIMINAZIONE DELLE BARRIERE ARCHITETTONICHE redatto da: arch. Francesco Casola e arch. Erica Gaiatto	Data rilevamento: 21/03/2022
---	--

 Comune di TAVAGNACCO	Ambito EDILIZIO	Scheda
	Localizzazione MAZZINI, via - Feletto Umberto	Civico 5
	Denominazione SCUOLA PRIMARIA	Livello E

Scheda
129

RILIEVO	Criticita' 5.04_Gradini privi di marca gradino	
		Quantita' 10
		Lunghezza m 6,30
		Larghezza
		Altezza/Dislivello
		Pend. L Pend. T
Annotazioni (max 200 caratteri spazi inclusi)		

PROGETTO	Descrizione intervento (max 400 caratteri spazi inclusi) Realizzazione di marca gradino mediante verniciatura o posa di nastro antiscivolo autoadesivo. Larghezza 5 cm, distanza dal bordo del gradino 3 cm, colore in contrasto rispetto alla pedata.
	

	MANUTENZIONE ORDINARIA	Costo stimato € 650,00
---	-------------------------------	----------------------------------

Nota 1:	Nota 2:	Priorità MEDIA
Criticità risolta in:	Include:	

PIANO DI ELIMINAZIONE DELLE BARRIERE ARCHITETTONICHE redatto da: arch. Francesco Casola e arch. Erica Gaiatto	Data rilevamento: 21/03/2022
---	--

 Comune di TAVAGNACCO	Ambito	EDILIZIO	Scheda 130	
	Localizzazione	MAZZINI, via - Feletto Umberto		Civico 5
	Denominazione	SCUOLA PRIMARIA		Livello E

RILIEVO	Criticita'	7.04_Segnaletica tattilo-plantare per individuazione scala o situazione di pericolo non presente		
		Quantita'		
		Lunghezza	m 6,30	
		Larghezza		
		Altezza/Dislivello		
		Pend. L	Pend. T	
Annotazioni (max 200 caratteri spazi inclusi)				

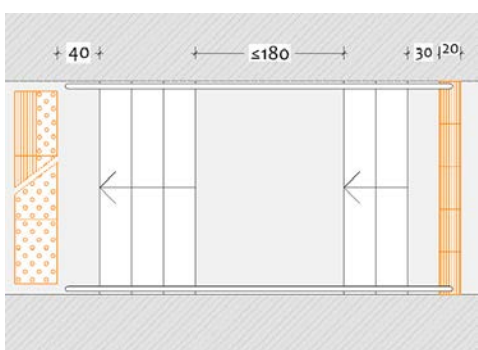
PROGETTO	Descrizione intervento (max 400 caratteri spazi inclusi)	Inserimento nella pavimentazione di fascia in moduli tattilo-plantari tipo "LVE" codice "pericolo valicabile" (o "arresto pericolo" se concordato con le Associazioni Locali di riferimento) in materiale idoneo al contesto, a contrasto cromatico e con larghezza pari al gradino, posati a raso e senza discontinuità rispetto alle pavimentazioni adiacenti, incluse demolizioni e ripristini.	
		Eventuali indicazioni esecutive	

	Costo stimato € 595,00
---	----------------------------------

Nota 1:	Nota 2:	Priorità ALTA
Criticità risolta in:	Include:	

 Comune di TAVAGNACCO	Ambito EDILIZIO	Scheda
	Localizzazione MAZZINI, via - Feletto Umberto	Civico 5
	Denominazione SCUOLA PRIMARIA	Livello E

131

RILIEVO	Criticita' 7.06_Percorso pedonale con delimitazione non percepibile o privo di protezione	
		Quantita'
		Lunghezza
		Larghezza
		Altezza/Dislivello
		Pend. L

Annotazioni (max 200 caratteri spazi inclusi)
Area di gioco, valutare chiusura scala con cancelletto (larghezza 160 cm).

PROGETTO	Descrizione intervento (max 400 caratteri spazi inclusi) Posa di cancello per separare l'area gioco dei bambini dalla scala di accesso ai locali tecnici.
	

					
---	---	---	---	---	---

Costo stimato € 1.500,00

Nota 1:	Nota 2:	Priorità ALTA
Criticità risolta in:	Include:	

 Comune di TAVAGNACCO	Ambito	EDILIZIO	Scheda 132
	INDIPENDENZA, piazza - Feletto Umberto	Civico 1	
	Denominazione EX MUNICIPIO	Livello PT	

RILIEVO	Criticita' 3.02_Gradino (dislivello superiore a 2,5 cm)	
		Quantita'
		Lunghezza m 2,15
		Larghezza
		Altezza/Dislivello cm 4
	Pend. L	Pend. T
Annotazioni (max 200 caratteri spazi inclusi) Anche soglia da 1,5 cm.		

PROGETTO	Descrizione intervento (max 400 caratteri spazi inclusi) Smussatura in opera del bordo esterno della soglia per raccordare senza gradini, anche minimi, la quota esterna e quella interna, incluse assistenze murarie.
	calibrare l'angolo di smussatura in base alla posizione della porta 



Costo stimato
€ 210,00

Nota 1:	Nota 2:	Priorità BASSA
Criticità risolta in:	Include:	

PIANO DI ELIMINAZIONE DELLE BARRIERE ARCHITETTONICHE redatto da: arch. Francesco Casola e arch. Erica Gaiatto	Data rilevamento: 10/05/2022
---	--

 Comune di TAVAGNACCO	Ambito	EDILIZIO	Scheda 133
	INDIPENDENZA, piazza - Feletto Umberto	Civico 1	
	Denominazione EX MUNICIPIO	Livello PT	

RILIEVO	Criticita' 15.01_Gruppo servizi igienici privo di servizio accessibile	
		Quantita'
		Lunghezza
		Larghezza
		Altezza/Dislivello
		Pend. L
Annotazioni (max 200 caratteri spazi inclusi)		

PROGETTO	Descrizione intervento (max 400 caratteri spazi inclusi) Realizzazione, all'interno del gruppo servizi esistente, di un nuovo servizio igienico accessibile anche a persona su sedia a ruote o con ridotta capacità motoria da ottenersi mediante una diversa distribuzione degli spazi dei servizi igienici esistenti.
	

	Costo stimato € 20.000,00
---	-------------------------------------

Nota 1:	Nota 2:	Priorità ALTA
Criticità risolta in:	Include:	

 Comune di TAVAGNACCO	Ambito	EDILIZIO	Scheda 134
	INDIPENDENZA, piazza - Feletto Umberto	Civico 1	
	Denominazione EX MUNICIPIO	Livello PT	

RILIEVO	Criticita' 7.04_Segnaletica tattilo-plantare per individuazione scala o situazione di pericolo non presente	
		Quantita'
		Lunghezza
		Larghezza m 1,60
		Altezza/Dislivello
		Pend. L Pend. T
Annotazioni (max 200 caratteri spazi inclusi)		

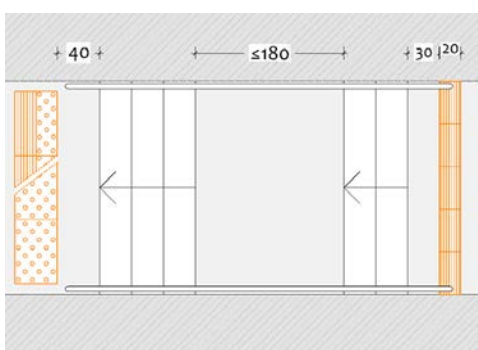
PROGETTO	Descrizione intervento (max 400 caratteri spazi inclusi) Inserimento nella pavimentazione di fascia in moduli tattilo-plantari tipo "LVE" codice "pericolo valicabile" (o "arresto pericolo" se concordato con le Associazioni Locali di riferimento) in materiale idoneo al contesto, a contrasto cromatico e con larghezza pari al gradino, posati a raso e senza discontinuità rispetto alle pavimentazioni adiacenti, incluse demolizioni e ripristini.
	

	Costo stimato € 170,00
---	----------------------------------

Nota 1:	Nota 2:	Priorità ALTA
Criticità risolta in:	Include:	

PIANO DI ELIMINAZIONE DELLE BARRIERE ARCHITETTONICHE redatto da: arch. Francesco Casola e arch. Erica Gaiatto	Data rilevamento: 10/05/2022
---	--

 Comune di TAVAGNACCO	Ambito	EDILIZIO	Scheda 135
	INDIPENDENZA, piazza - Feletto Umberto	Civico 1	
	Denominazione EX MUNICIPIO	Livello P1	

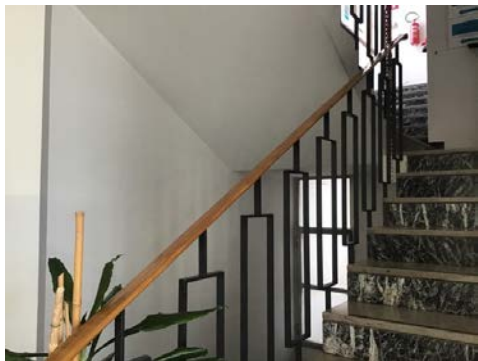
RILIEVO	Criticita' 5.13_Parapetto non adeguato	
		Quantita'
	Lunghezza	m 7,00
	Larghezza	
	Altezza/Dislivello	
Pend. L	Pend. T	
Annotazioni (max 200 caratteri spazi inclusi)		

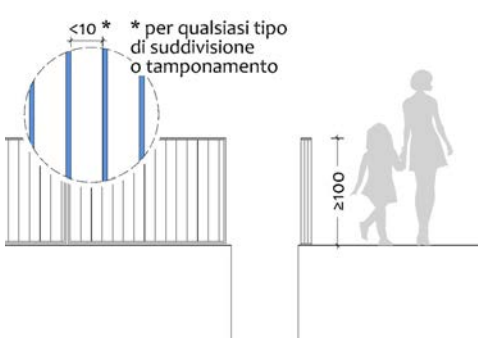
PROGETTO	Descrizione intervento (max 400 caratteri spazi inclusi) Sostituzione del parapetto con altro avente altezza non inferiore a 100 cm e spazi vuoti tra gli elementi inattraversabili da sfera con diametro 10 cm, incluse opere murarie, demolizioni e ripristini.
	



Costo stimato
€ 2.590,00

Nota 1:	Nota 2:	Priorità MEDIA
Criticità risolta in:	Include:	

PIANO DI ELIMINAZIONE DELLE BARRIERE ARCHITETTONICHE redatto da: arch. Francesco Casola e arch. Erica Gaiatto	Data rilevamento: 10/05/2022
---	---------------------------------

 Comune di TAVAGNACCO	Ambito	EDILIZIO	Scheda 136
	INDIPENDENZA, piazza - Feletto Umberto	Civico 1	
	Denominazione EX MUNICIPIO	Livello P1	

RILIEVO	Criticita' 7.04_Segnaletica tattilo-plantare per individuazione scala o situazione di pericolo non presente	
		Quantita'
		Lunghezza
		Larghezza m 1,60
		Altezza/Dislivello
		Pend. L Pend. T
Annotazioni (max 200 caratteri spazi inclusi)		

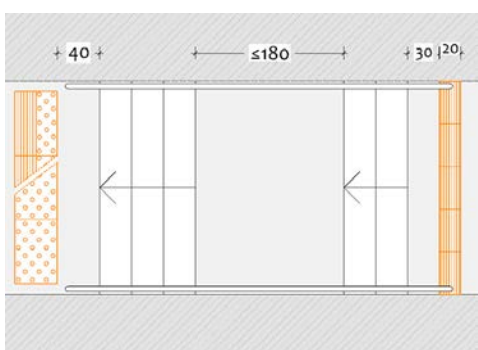
PROGETTO	Descrizione intervento (max 400 caratteri spazi inclusi) Inserimento nella pavimentazione di fascia in moduli tattilo-plantari tipo "LVE" codice "pericolo valicabile" (o "arresto pericolo" se concordato con le Associazioni Locali di riferimento) in materiale idoneo al contesto, a contrasto cromatico e con larghezza pari al gradino, posati a raso e senza discontinuità rispetto alle pavimentazioni adiacenti, incluse demolizioni e ripristini.
	

	Costo stimato € 170,00
---	----------------------------------

Nota 1:	Nota 2:	Priorità ALTA
Criticità risolta in:	Include:	

 Comune di TAVAGNACCO	Ambito	EDILIZIO	Scheda 137
	INDIPENDENZA, piazza - Feletto Umberto	Civico 1	
	Denominazione EX MUNICIPIO	Livello P1	

RILIEVO	Criticità' 12.03_Porta con maniglia ad altezza non compresa tra 85 e 95 cm (tolleranza fino a 100 cm)		
		Quantita'	12
		Lunghezza	
		Larghezza	
		Altezza/Dislivello	cm 105
		Pend. L	Pend. T
Annotazioni (max 200 caratteri spazi inclusi)			

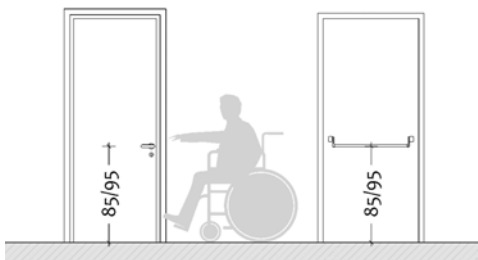
PROGETTO	Descrizione intervento (max 400 caratteri spazi inclusi) Considerando che la presenza della criticità non pregiudica l'uso dello spazio o dell'elemento, si ritiene che la sostituzione della maniglia possa essere risolta contestualmente alla sostituzione dell'intera porta che si ritiene di non computare nel P.E.B.A.	
	altezza consigliata: 90 cm 	Eventuali indicazioni esecutive

	Costo stimato € 0,00
---	--------------------------------

Nota 1:	Nota 2:	Priorità BASSA
Criticità risolta in:	Include:	

 Comune di TAVAGNACCO	Ambito	EDILIZIO	Scheda 138
	INDIPENDENZA, piazza - Feletto Umberto	Civico 1	
	Denominazione EX MUNICIPIO	Livello P1	

RILIEVO	Criticita' 12.03_Porta con maniglia ad altezza non compresa tra 85 e 95 cm (tolleranza fino a 100 cm)	
		Quantita'
		Lunghezza
		Larghezza
		Altezza/Dislivello cm 107
	Pend. L	Pend. T
	Annotazioni (max 200 caratteri spazi inclusi) Porta rivolta verso scale.	

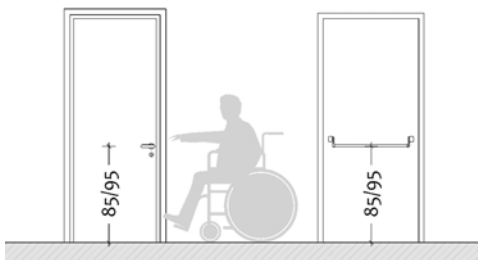
PROGETTO	Descrizione intervento (max 400 caratteri spazi inclusi) Considerando che la presenza della criticità non pregiudica l'uso dello spazio o dell'elemento, si ritiene che la sostituzione della maniglia possa essere risolta contestualmente alla sostituzione dell'intera porta che si ritiene di non computare nel P.E.B.A.
	altezza consigliata: 90 cm 

	Costo stimato € 0,00
---	------------------------------------

Nota 1:	Nota 2:	Priorità BASSA
Criticità risolta in:	Include:	

PIANO DI ELIMINAZIONE DELLE BARRIERE ARCHITETTONICHE redatto da: arch. Francesco Casola e arch. Erica Gaiatto	Data rilevamento: 10/05/2022
---	--

 Comune di TAVAGNACCO	Ambito	EDILIZIO	Scheda 139
	INDIPENDENZA, piazza - Feletto Umberto	Civico 1	
	Denominazione EX MUNICIPIO	Livello P1	

RILIEVO	Criticita' 15.01_Gruppo servizi igienici privo di servizio accessibile	
		Quantita'
		Lunghezza
		Larghezza
		Altezza/Dislivello
		Pend. L
Annotazioni (max 200 caratteri spazi inclusi)		

PROGETTO	Descrizione intervento (max 400 caratteri spazi inclusi) Realizzazione, all'interno del gruppo servizi esistente, di un nuovo servizio igienico accessibile anche a persona su sedia a ruote o con ridotta capacità motoria da ottenersi mediante una diversa distribuzione degli spazi dei servizi igienici esistenti.
	



Costo stimato
€ 20.000,00

Nota 1:	Nota 2:	Priorità MEDIA
Criticità risolta in:	Include:	

PIANO DI ELIMINAZIONE DELLE BARRIERE ARCHITETTONICHE redatto da: arch. Francesco Casola e arch. Erica Gaiatto	Data rilevamento: 10/05/2022
---	--

 Comune di TAVAGNACCO	Ambito	EDILIZIO	Scheda 140
	INDIPENDENZA, piazza - Feletto Umberto	Civico 1	
	Denominazione EX MUNICIPIO	Livello P1	

RILIEVO	Criticita' 7.04_Segnaletica tattilo-plantare per individuazione scala o situazione di pericolo non presente	
		Quantita'
		Lunghezza
		Larghezza m 1,60
		Altezza/Dislivello
	Pend. L	Pend. T
Annotazioni (max 200 caratteri spazi inclusi)		

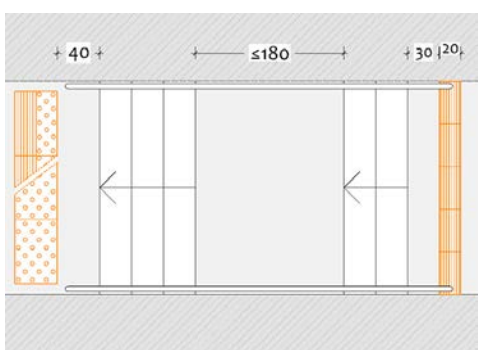
PROGETTO	Descrizione intervento (max 400 caratteri spazi inclusi) Inserimento nella pavimentazione di fascia in moduli tattilo-plantari tipo "LVE" codice "pericolo valicabile" (o "arresto pericolo" se concordato con le Associazioni Locali di riferimento) in materiale idoneo al contesto, a contrasto cromatico e con larghezza pari al gradino, posati a raso e senza discontinuità rispetto alle pavimentazioni adiacenti, incluse demolizioni e ripristini.
	

	Costo stimato € 170,00
---	----------------------------------

Nota 1:	Nota 2:	Priorità ALTA
Criticità risolta in:	Include:	

 Comune di TAVAGNACCO	Ambito	EDILIZIO	Scheda 141
	INDIPENDENZA, piazza - Feletto Umberto	Civico 1	
	Denominazione EX MUNICIPIO	Livello E	

RILIEVO	Criticità' 14.01_Bancone o sportello per contatto con il pubblico privo di parte con altezza 90 cm		
		Quantità'	
		Lunghezza	
		Larghezza	
		Altezza/Dislivello	cm 113
		Pend. L	Pend. T
Annotazioni (max 200 caratteri spazi inclusi)			

PROGETTO	Descrizione intervento (max 400 caratteri spazi inclusi) Sostituzione del bancone esistente con altro avente una parte del piano per il contatto con il pubblico ad altezza di 90 cm. Larghezza parte ribassata non inferiore ad 80 cm.	
		Eventuali indicazioni esecutive

						Costo stimato € 3.500,00
---	---	---	---	---	---	------------------------------------

Nota 1:	Nota 2:	Priorità ALTA
Criticità risolta in:	Include:	

 Comune di TAVAGNACCO	Ambito	EDILIZIO	Scheda 142
	INDIPENDENZA, piazza - Feletto Umberto	Civico 1	
	Denominazione EX MUNICIPIO	Livello P1	

RILIEVO	Criticita' 3.03_Dislivello raccordato solo da gradini	
		Quantita'
		Lunghezza
		Larghezza
		Altezza/Dislivello
		Pend. L
Annotazioni (max 200 caratteri spazi inclusi)		

PROGETTO	Descrizione intervento (max 400 caratteri spazi inclusi) Installazione di elevatore, posto nella posizione più idonea rispetto all'edificio e al contesto e raggiungibile con percorso accessibile. Spazio antistante alle porte min 140x140 cm, cabina min 110x140 cm, porta con luce min 80 cm, bottoniere ad alta visibilità a rilievo e in braille, segnalazioni acustiche e visive di arrivo al piano, schermo per videochiamata di soccorso.
	Eventuali indicazioni esecutive Il costo non comprende opere murarie ed impiantistiche, stimabili solo a seguito dello specifico progetto.
	

	Costo stimato € 40.000,00
---	-------------------------------------

Nota 1:	Nota 2:	Priorità ALTA
Criticità risolta in:	Include:	

PIANO DI ELIMINAZIONE DELLE BARRIERE ARCHITETTONICHE redatto da: arch. Francesco Casola e arch. Erica Gaiatto	Data rilevamento: 10/05/2022
---	--

 Comune di TAVAGNACCO	Ambito	EDILIZIO	Scheda 143
	INDIPENDENZA, piazza - Feletto Umberto	Civico 1	
	Denominazione EX MUNICIPIO	Livello P1	

RILIEVO	Criticita'	15.03_Vaso con spazio per accostamento laterale non conforme	
		Quantita'	
		Lunghezza	
		Larghezza	m 0,88
		Altezza/Dislivello	
		Pend. L	Pend. T
Annotazioni (max 200 caratteri spazi inclusi)			

PROGETTO	Descrizione intervento (max 400 caratteri spazi inclusi)	Spostamento del vaso per ripristinare uno spazio libero ad esso laterale non inferiore a 100 cm dall'asse del sanitario, incluse opere edili ed idrauliche di adeguamento.	
		Eventuali indicazioni esecutive	

						Costo stimato € 3.000,00
---	---	---	---	---	---	------------------------------------

Nota 1:	Nota 2:	Priorità	ALTA
Criticità risolta in:	Include:		

 Comune di TAVAGNACCO	Ambito	EDILIZIO	Scheda 144
	INDIPENDENZA, piazza - Feletto Umberto	Civico 1	
	Denominazione EX MUNICIPIO	Livello P1	

RILIEVO	Criticita' 7.09_Segnaletica di indicazione o orientamento non presente	
		Quantita'
		Lunghezza
		Larghezza
		Altezza/Dislivello
	Pend. L	Pend. T
	Annotazioni (max 200 caratteri spazi inclusi) Servizio igienico accessibile.	

PROGETTO	Descrizione intervento (max 400 caratteri spazi inclusi) Applicazione sul lato esterno della porta (o in prossimità) del contrassegno con il simbolo dell'accessibilità.
	

     	MANUTENZIONE ORDINARIA	Costo stimato € 50,00
---	-------------------------------	---------------------------------

Nota 1:	Nota 2:	Priorità BASSA
Criticità risolta in:	Include:	

PIANO DI ELIMINAZIONE DELLE BARRIERE ARCHITETTONICHE redatto da: arch. Francesco Casola e arch. Erica Gaiatto	Data rilevamento: 10/05/2022
---	--

 Comune di TAVAGNACCO	Ambito	EDILIZIO	Scheda 145
	INDIPENDENZA, piazza - Feletto Umberto	Civico 1	
	Denominazione EX MUNICIPIO	Livello P1	

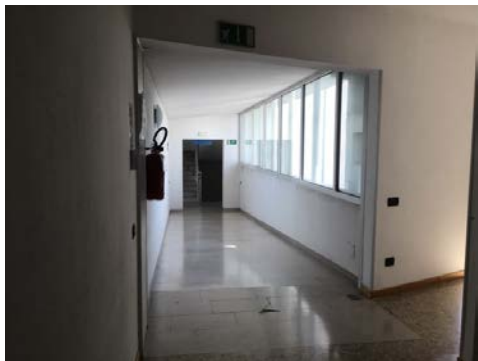
RILIEVO	Criticità' 5.10_Corrimano non presente		
		Quantità'	2
		Lunghezza	m 9,50
		Larghezza	
		Altezza/Dislivello	
		Pend. L	Pend. T
Annotazioni (max 200 caratteri spazi inclusi)			

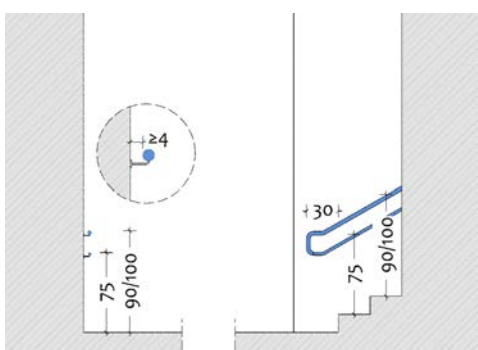
PROGETTO	Descrizione intervento (max 400 caratteri spazi inclusi) Posa di doppio corrimano in acciaio, ancorato alla parete o al parapetto esistente, composto da corrimano superiore ad h 90/100 cm e corrimano inferiore ad h 75 cm, prolungati di 30 cm oltre il termine della rampa, verniciato in tinta contrastante rispetto alla parete, incluse opere murarie, demolizioni e ripristini.	
		Eventuali indicazioni esecutive Contabilizzato corrimano singolo su ciascun lato.

						Costo stimato € 1.425,00
---	---	---	---	---	---	------------------------------------

Nota 1:	Nota 2:	Priorità	MEDIA
Criticità risolta in:	Include:		

PIANO DI ELIMINAZIONE DELLE BARRIERE ARCHITETTONICHE redatto da: arch. Francesco Casola e arch. Erica Gaiatto	Data rilevamento: 10/05/2022
---	--

 Comune di TAVAGNACCO	Ambito	EDILIZIO	Scheda 146	
	Localizzazione	MAZZINI, via - Feletto Umberto		Civico 3
	Localizzazione	SCUOLA SECONDARIA "E. FERUGLIO"		Livello PR

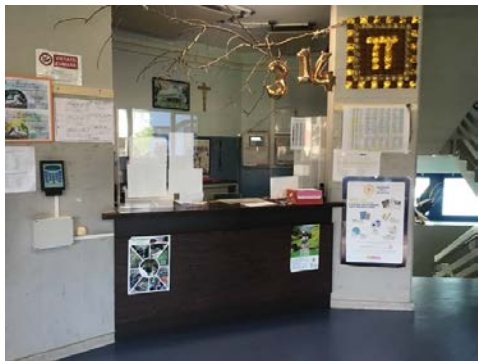
RILIEVO	Criticita'	14.01_Bancone o sportello per contatto con il pubblico privo di parte con altezza 90 cm	
		Quantita'	
		Lunghezza	
		Larghezza	
		Altezza/Dislivello	cm 100
		Pend. L	Pend. T
Annotazioni (max 200 caratteri spazi inclusi)			

PROGETTO	Descrizione intervento (max 400 caratteri spazi inclusi)	Sostituzione del bancone esistente con altro avente una parte del piano per il contatto con il pubblico ad altezza di 90 cm. Larghezza parte ribassata non inferiore ad 80 cm.	
		Eventuali indicazioni esecutive	

						Costo stimato € 3.500,00
---	---	---	---	---	---	------------------------------------

Nota 1:	Nota 2:	Priorità ALTA
Criticità risolta in:	Include:	

PIANO DI ELIMINAZIONE DELLE BARRIERE ARCHITETTONICHE redatto da: arch. Francesco Casola e arch. Erica Gaiatto	Data rilevamento: 10/05/2022
---	--



Comune di TAVAGNACCO

Ambito **EDILIZIO**

Localizzazione
MAZZINI, via - Feletto Umberto

Civico
3

Localizzazione
SCUOLA SECONDARIA "E. FERUGLIO"

Livello
PR

Scheda
147

RILIEVO

Criticita'
12.03_Porta con maniglia ad altezza non compresa tra 85 e 95 cm (tolleranza fino a 100 cm)



Quantita'
4

Lunghezza

Larghezza

Altezza/Dislivello
cm 105

Pend. L

Pend. T

Annotazioni (max 200 caratteri spazi inclusi)

PROGETTO

Descrizione intervento (max 400 caratteri spazi inclusi)
Considerando che la presenza della criticità non pregiudica l'uso dello spazio o dell'elemento, si ritiene che la sostituzione della maniglia possa essere risolta contestualmente alla sostituzione dell'intera porta che si ritiene di non computare nel P.E.B.A.

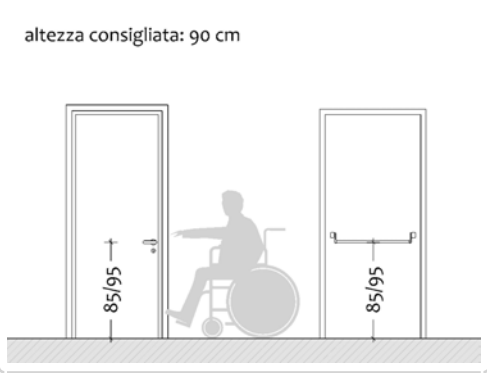

Eventuali indicazioni esecutive



Costo stimato
€ 0,00

Nota 1:

Nota 2:

Priorità **BASSA**

Criticità risolta in:

Include:

 Comune di TAVAGNACCO	Ambito	EDILIZIO	Scheda 148	
	Localizzazione	MAZZINI, via - Feletto Umberto		Civico 3
	Localizzazione	SCUOLA SECONDARIA "E. FERUGLIO"		Livello PR

RILIEVO	Criticita'	7.09_Segnaletica di indicazione o orientamento non presente	
		Quantita'	
		Lunghezza	
		Larghezza	
		Altezza/Dislivello	
Pend. L	Pend. T		
Annotazioni (max 200 caratteri spazi inclusi) Servizio igienico accessibile.			

PROGETTO	Descrizione intervento (max 400 caratteri spazi inclusi) Applicazione sul lato esterno della porta (o in prossimità) del contrassegno con il simbolo dell'accessibilità.	
		Eventuali indicazioni esecutive

						MANUTENZIONE ORDINARIA	Costo stimato € 50,00
---	---	---	---	---	---	-------------------------------	---------------------------------

Nota 1:	Nota 2:	Priorità	BASSA
Criticità risolta in:	Include:		

PIANO DI ELIMINAZIONE DELLE BARRIERE ARCHITETTONICHE redatto da: arch. Francesco Casola e arch. Erica Gaiatto	Data rilevamento: 10/05/2022
---	--



Comune di TAVAGNACCO

Ambito **EDILIZIO**

Localizzazione
MAZZINI, via - Feletto Umberto

Civico
3

Località
SCUOLA SECONDARIA "E. FERUGLIO"

Livello
PR

Scheda

149

RILIEVO

Criticita'
15.03_Vaso con spazio per accostamento laterale non conforme



Quantita'

Lunghezza

Larghezza

Altezza/Dislivello

Pend. L

Pend. T

Annotazioni (max 200 caratteri spazi inclusi)

PROGETTO

Descrizione intervento (max 400 caratteri spazi inclusi)
Spostamento del vaso per ripristinare uno spazio libero ad esso laterale non inferiore a 100 cm dall'asse del sanitario, incluse opere edili ed idrauliche di adeguamento.

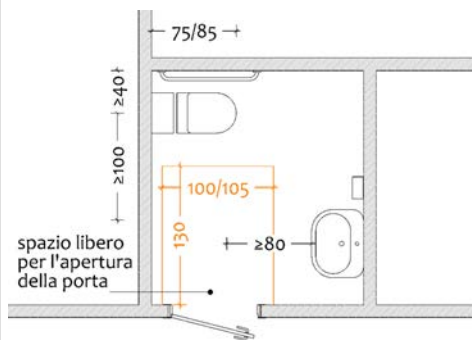

Eventuali indicazioni esecutive



Costo stimato

€ 3.000,00

Nota 1:

Nota 2:

Priorità **ALTA**

Criticità risolta in:

Include:

PIANO DI ELIMINAZIONE DELLE BARRIERE ARCHITETTONICHE
redatto da: arch. Francesco Casola e arch. Erica Gaiatto

Data rilevamento:
10/05/2022



Comune di TAVAGNACCO

Ambito **EDILIZIO**

Localizzazione
MAZZINI, via - Feletto Umberto

Civico
3

Località
SCUOLA SECONDARIA "E. FERUGLIO"

Livello
PR

Scheda

150

RILIEVO

Criticita'
15.08_Maniglione in prossimità del vaso non presente



Quantita'

Lunghezza

Larghezza

Altezza/Dislivello

Pend. L

Pend. T

Annotazioni (max 200 caratteri spazi inclusi)

PROGETTO

Descrizione intervento (max 400 caratteri spazi inclusi)
Posa di maniglione ribaltabile da posizionare tra il vaso e la parete ad esso parallela. Sezione circolare diam. 3-4 cm, lunghezza 60/90 cm, altezza 80 cm, distanza tra maniglione ed asse vaso 40 cm.

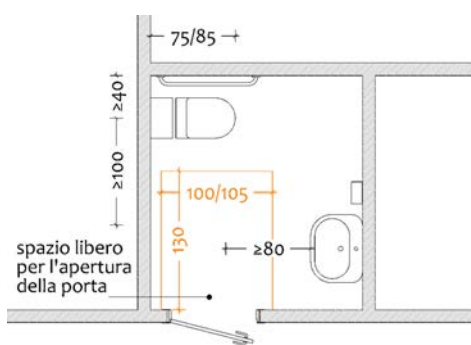

Eventuali indicazioni esecutive



Costo stimato

€ 555,00

Nota 1:

Nota 2:

Priorità **ALTA**

Criticità risolta in:

Include:

PIANO DI ELIMINAZIONE DELLE BARRIERE ARCHITETTONICHE
redatto da: arch. Francesco Casola e arch. Erica Gaiatto

Data rilevamento:
10/05/2022

 Comune di TAVAGNACCO	Ambito EDILIZIO	Scheda
	Localizzazione MAZZINI, via - Feletto Umberto	Civico 3
	Localizzazione SCUOLA SECONDARIA "E. FERUGLIO"	Livello PR

151

RILIEVO	Criticita' 6.08_Ostacolo costituito da elemento impiantistico	
		Quantita'
		Lunghezza
		Larghezza
		Altezza/Dislivello
	Pend. L	Pend. T
	Annotazioni (max 200 caratteri spazi inclusi) Cassetta con naspo.	

PROGETTO	Descrizione intervento (max 400 caratteri spazi inclusi) Presegnalazione dell'ostacolo che non può essere rimosso mediante installazione di transenne di protezione realizzate in profilo tubolare metallico a sezione arrotondata, finitura ad alta visibilità. Altezza 90-100 cm, fascia a 30 cm, larghezza in relazione alla dimensione dell'ostacolo e comunque tale da mantenere larghezza libera del percorso min 120 cm.
	

--	--	--	--	--	--

Costo stimato
€ 415,00

Nota 1:	Nota 2:	Priorità MEDIA
Criticità risolta in:	Include:	



Comune di TAVAGNACCO

Ambito	EDILIZIO
Localizzazione	MAZZINI, via - Feletto Umberto
Località	SCUOLA SECONDARIA "E. FERUGLIO"

Civico	3
Livello	PR

Scheda	152
--------	------------

RILIEVO

Criticita'
7.04_Segnaletica tattilo-plantare per individuazione scala o situazione di pericolo non presente

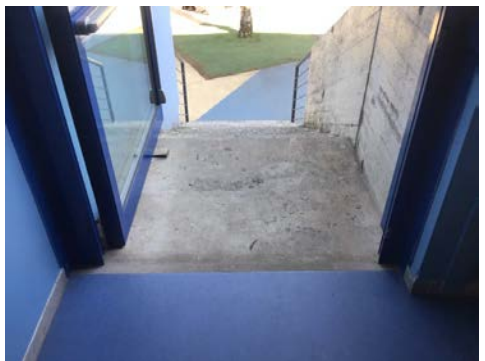

Quantita'	
Lunghezza	
Larghezza	m 1,50
Altezza/Dislivello	
Pend. L	Pend. T

Annotazioni (max 200 caratteri spazi inclusi)

PROGETTO

Descrizione intervento (max 400 caratteri spazi inclusi)
Inserimento nella pavimentazione di fascia in moduli tattilo-plantari tipo "LVE" codice "pericolo valicabile" (o "arresto pericolo" se concordato con le Associazioni Locali di riferimento) in materiale idoneo al contesto, a contrasto cromatico e con larghezza pari al gradino, posati a raso e senza discontinuità rispetto alle pavimentazioni adiacenti, incluse demolizioni e ripristini.

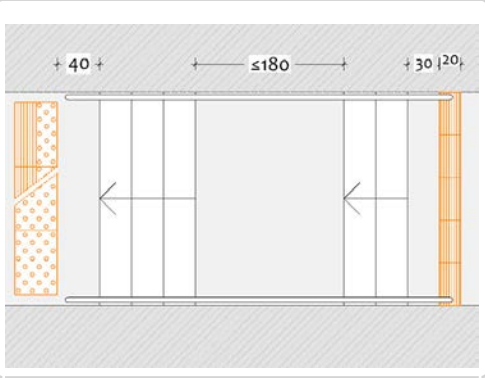

Eventuali indicazioni esecutive



Costo stimato	€ 170,00
---------------	-----------------

Nota 1:	Nota 2:	Priorità	ALTA
Criticità risolta in:	Include:		

 Comune di TAVAGNACCO	Ambito	EDILIZIO	Scheda 153	
	Localizzazione	MAZZINI, via - Feletto Umberto		Civico 3
	Localizzazione	SCUOLA SECONDARIA "E. FERUGLIO"		Livello PR

RILIEVO	Criticita'	12.03_Porta con maniglia ad altezza non compresa tra 85 e 95 cm (tolleranza fino a 100 cm)	
		Quantita'	5
		Lunghezza	
		Larghezza	
		Altezza/Dislivello	cm 105
		Pend. L	Pend. T
Annotazioni (max 200 caratteri spazi inclusi)			

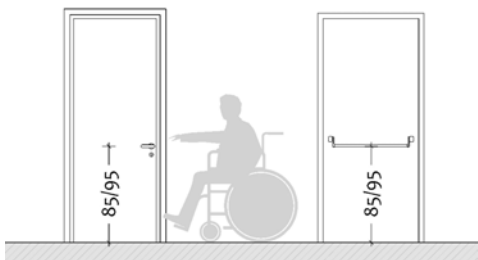
PROGETTO	Descrizione intervento (max 400 caratteri spazi inclusi)	
	Considerando che la presenza della criticità non pregiudica l'uso dello spazio o dell'elemento, si ritiene che la sostituzione della maniglia possa essere risolta contestualmente alla sostituzione dell'intera porta che si ritiene di non computare nel P.E.B.A.	
altezza consigliata: 90 cm 	Eventuali indicazioni esecutive	

	Costo stimato € 0,00
---	--------------------------------

Nota 1:	Nota 2:	Priorità ALTA
Criticità risolta in:	Include:	

PIANO DI ELIMINAZIONE DELLE BARRIERE ARCHITETTONICHE redatto da: arch. Francesco Casola e arch. Erica Gaiatto	Data rilevamento: 10/05/2022
---	--



Comune di TAVAGNACCO

Ambito	EDILIZIO
Localizzazione	MAZZINI, via - Feletto Umberto
Localizzazione	SCUOLA SECONDARIA "E. FERUGLIO"

Civico	3
Livello	PR

Scheda	154
--------	------------

RILIEVO

Criticita'	15.01_Gruppo servizi igienici privo di servizio accessibile	
	Quantita'	
	Lunghezza	
	Larghezza	
	Altezza/Dislivello	
	Pend. L	Pend. T
Annotazioni (max 200 caratteri spazi inclusi)		

PROGETTO

Descrizione intervento (max 400 caratteri spazi inclusi)	Realizzazione, all'interno del gruppo servizi esistente, di un nuovo servizio igienico accessibile anche a persona su sedia a ruote o con ridotta capacità motoria da ottenersi mediante una diversa distribuzione degli spazi dei servizi igienici esistenti.	
	Eventuali indicazioni esecutive	



Costo stimato	€ 20.000,00
---------------	--------------------

Nota 1:	Nota 2:	Priorità	ALTA
Criticità risolta in:	Include:		

 Comune di TAVAGNACCO	Ambito	EDILIZIO	Scheda 155	
	Localizzazione	MAZZINI, via - Feletto Umberto		Civico 3
	Localizzazione	SCUOLA SECONDARIA "E. FERUGLIO"		Livello PR

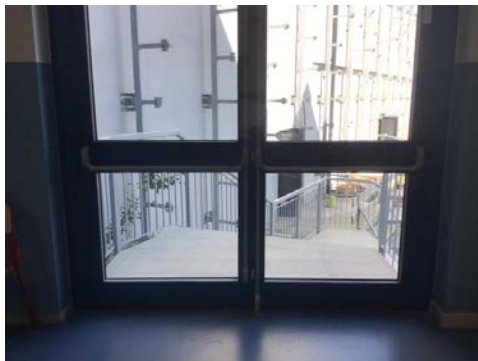
RILIEVO	Criticita'	12.04_Anta con peso eccessivo	
		Quantita'	
		Lunghezza	
		Larghezza	
		Altezza/Dislivello	
		Pend. L	Pend. T
Annotazioni (max 200 caratteri spazi inclusi)			

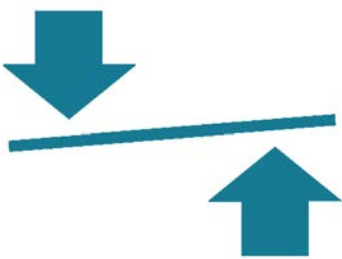
PROGETTO	Descrizione intervento (max 400 caratteri spazi inclusi)	
	Considerando che la presenza della criticità non pregiudica l'uso dello spazio o dell'elemento, si ritiene di non prescrivere la sostituzione della porta.	
	Eventuali indicazioni esecutive	

     	Costo stimato € 0,00
---	--------------------------------

Nota 1:	Nota 2:	Priorità BASSA
Criticità risolta in:	Include:	

PIANO DI ELIMINAZIONE DELLE BARRIERE ARCHITETTONICHE redatto da: arch. Francesco Casola e arch. Erica Gaiatto	Data rilevamento: 10/05/2022
---	--

 Comune di TAVAGNACCO	Ambito EDILIZIO	Scheda
	Localizzazione MAZZINI, via - Feletto Umberto	Civico 3
	SCUOLA SECONDARIA "E. FERUGLIO"	Livello PR

156

RILIEVO	Criticita' 7.04_Segnaletica tattilo-plantare per individuazione scala o situazione di pericolo non presente	
		Quantita'
		Lunghezza
		Larghezza m 2,10
		Altezza/Dislivello
		Pend. L Pend. T
Annotazioni (max 200 caratteri spazi inclusi)		

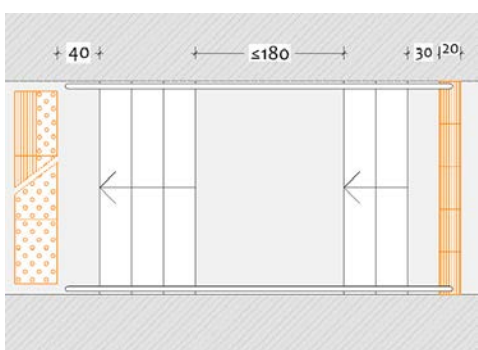
PROGETTO	Descrizione intervento (max 400 caratteri spazi inclusi) Inserimento nella pavimentazione di fascia in moduli tattilo-plantari tipo "LVE" codice "pericolo valicabile" (o "arresto pericolo" se concordato con le Associazioni Locali di riferimento) in materiale idoneo al contesto, a contrasto cromatico e con larghezza pari al gradino, posati a raso e senza discontinuità rispetto alle pavimentazioni adiacenti, incluse demolizioni e ripristini.
	



Costo stimato € 170,00

Nota 1:	Nota 2:	Priorità ALTA
Criticità risolta in:	Include:	



Comune di TAVAGNACCO

Ambito	EDILIZIO
Localizzazione	MAZZINI, via - Feletto Umberto
Località	SCUOLA SECONDARIA "E. FERUGLIO"

Civico	3
Livello	PR

Scheda	157
--------	------------

RILIEVO

Criticita'
7.04_Segnaletica tattilo-plantare per individuazione scala o situazione di pericolo non presente



Quantita'	
Lunghezza	
Larghezza	m 1,40
Altezza/Dislivello	
Pend. L	Pend. T

Annotazioni (max 200 caratteri spazi inclusi)

PROGETTO

Descrizione intervento (max 400 caratteri spazi inclusi)
Inserimento nella pavimentazione di fascia in moduli tattilo-plantari tipo "LVE" codice "pericolo valicabile" (o "arresto pericolo" se concordato con le Associazioni Locali di riferimento) in materiale idoneo al contesto, a contrasto cromatico e con larghezza pari al gradino, posati a raso e senza discontinuità rispetto alle pavimentazioni adiacenti, incluse demolizioni e ripristini.

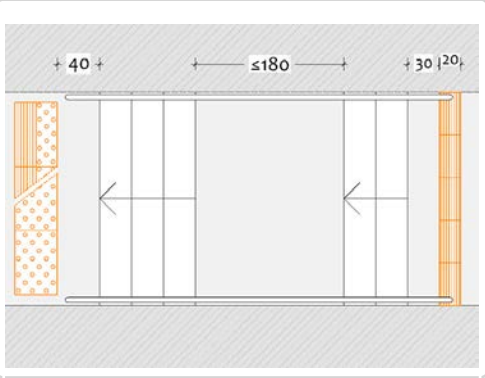

Eventuali indicazioni esecutive



Costo stimato	€ 170,00
---------------	-----------------

Nota 1:	Nota 2:	Priorità	ALTA
Criticità risolta in:	Include:		

 Comune di TAVAGNACCO	Ambito	EDILIZIO	Scheda 158	
	Localizzazione	MAZZINI, via - Feletto Umberto		Civico 3
	Localizzazione	SCUOLA SECONDARIA "E. FERUGLIO"		Livello PR

RILIEVO	Criticita'	5.10_Corrimano non presente		
		Quantita'		
		Lunghezza	m 8,50	
		Larghezza		
		Altezza/Dislivello		
		Pend. L	Pend. T	
Annotazioni (max 200 caratteri spazi inclusi)				

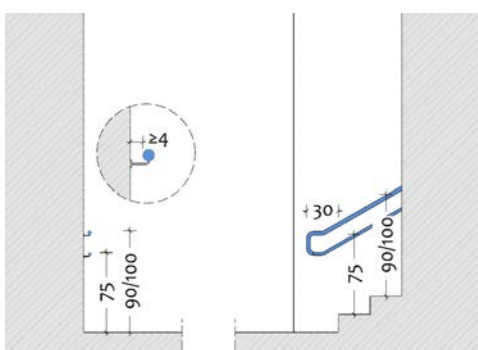
PROGETTO	Descrizione intervento (max 400 caratteri spazi inclusi)	Posa di doppio corrimano in acciaio, ancorato alla parete o al parapetto esistente, composto da corrimano superiore ad h 90/100 cm e corrimano inferiore ad h 75 cm, prolungati di 30 cm oltre il termine della rampa, verniciato in tinta contrastante rispetto alla parete, incluse opere murarie, demolizioni e ripristini.	
		Eventuali indicazioni esecutive	

						Costo stimato € 1.350,00
---	---	---	---	---	---	------------------------------------

Nota 1:	Nota 2:	Priorità	MEDIA
Criticità risolta in:	Include:		

PIANO DI ELIMINAZIONE DELLE BARRIERE ARCHITETTONICHE redatto da: arch. Francesco Casola e arch. Erica Gaiatto	Data rilevamento: 10/05/2022
---	--

 Comune di TAVAGNACCO	Ambito EDILIZIO	Scheda
	Localizzazione MAZZINI, via - Feletto Umberto	Civico 3
	SCUOLA SECONDARIA "E. FERUGLIO"	Livello P-1

159

RILIEVO	Criticita' 3.01_Dislivello fino a 2,5 cm	
		Quantita'
		Lunghezza m 1,30
		Larghezza
		Altezza/Dislivello
		Pend. L Pend. T
Annotazioni (max 200 caratteri spazi inclusi)		

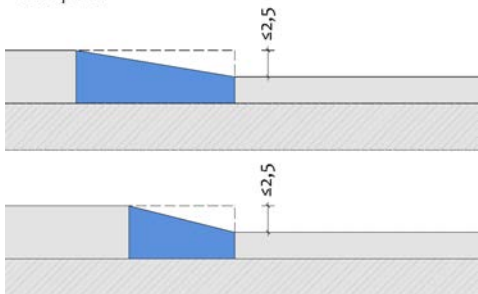
PROGETTO	Descrizione intervento (max 400 caratteri spazi inclusi) Smussatura in opera del bordo della soglia per raccordare senza gradini, anche minimi, le due quote, incluse assistenze murarie.	
	calibrare l'angolo di smussatura in base alla posizione della porta 	Eventuali indicazioni esecutive

	Costo stimato € 140,00
---	----------------------------------

Nota 1:	Nota 2:	Priorità BASSA
Criticità risolta in:	Include:	

PIANO DI ELIMINAZIONE DELLE BARRIERE ARCHITETTONICHE redatto da: arch. Francesco Casola e arch. Erica Gaiatto	Data rilevamento: 10/05/2022
---	--

 Comune di TAVAGNACCO	Ambito	EDILIZIO	Scheda 160	
	Localizzazione	MAZZINI, via - Feletto Umberto		Civico 3
	Localizzazione	SCUOLA SECONDARIA "E. FERUGLIO"		Livello P-1

RILIEVO	Criticita'	12.03_Porta con maniglia ad altezza non compresa tra 85 e 95 cm (tolleranza fino a 100 cm)	
		Quantita'	3
		Lunghezza	
		Larghezza	
		Altezza/Dislivello	cm 115
Pend. L	Pend. T		
Annotazioni (max 200 caratteri spazi inclusi)			

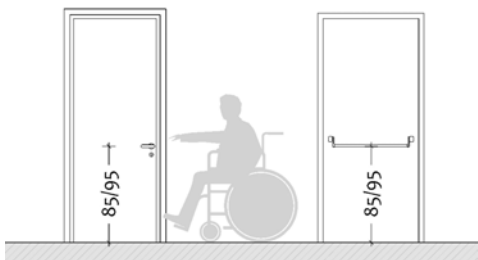
PROGETTO	Descrizione intervento (max 400 caratteri spazi inclusi)	Considerando che la presenza della criticità non pregiudica l'uso dello spazio o dell'elemento, si ritiene che la sostituzione della maniglia possa essere risolta contestualmente alla sostituzione dell'intera porta che si ritiene di non computare nel P.E.B.A.	
	altezza consigliata: 90 cm 	Eventuali indicazioni esecutive	

	Costo stimato € 0,00
---	--------------------------------

Nota 1:	Nota 2:	Priorità	BASSA
Criticità risolta in:	Include:		

PIANO DI ELIMINAZIONE DELLE BARRIERE ARCHITETTONICHE redatto da: arch. Francesco Casola e arch. Erica Gaiatto	Data rilevamento: 10/05/2022
---	--

 Comune di TAVAGNACCO	Ambito EDILIZIO	Scheda
	Localizzazione MAZZINI, via - Feletto Umberto	Civico 3
	SCUOLA SECONDARIA "E. FERUGLIO"	Livello P-1

161

RILIEVO	Criticita' 15.03_Vaso con spazio per accostamento laterale non conforme	
		Quantita'
		Lunghezza
		Larghezza
		Altezza/Dislivello
	Pend. L	Pend. T
Annotazioni (max 200 caratteri spazi inclusi) Non utilizzato a causa dell'emergenza epidemologica.		

PROGETTO	Descrizione intervento (max 400 caratteri spazi inclusi) Spostamento del vaso per ripristinare uno spazio libero ad esso laterale non inferiore a 100 cm dall'asse del sanitario, incluse opere edili ed idrauliche di adeguamento.
	



Costo stimato € 3.000,00

Nota 1:	Nota 2:	Priorità ALTA
Criticità risolta in:	Include:	



Comune di TAVAGNACCO

Ambito **EDILIZIO**

Localizzazione
MAZZINI, via - Feletto Umberto

SCUOLA SECONDARIA "E. FERUGLIO"

Civico
3

Livello
P-1

Scheda
162

RILIEVO

Criticita'
15.08_Maniglione in prossimità del vaso non presente



Quantita'	
Lunghezza	
Larghezza	
Altezza/Dislivello	
Pend. L	Pend. T

Annotazioni (max 200 caratteri spazi inclusi)
Non utilizzato a causa dell'emergenza epidemologica.

PROGETTO

Descrizione intervento (max 400 caratteri spazi inclusi)
Posa di maniglione ribaltabile da posizionare tra il vaso e la parete ad esso parallela. Sezione circolare diam. 3-4 cm, lunghezza 60/90 cm, altezza 80 cm, distanza tra maniglione ed asse vaso 40 cm.

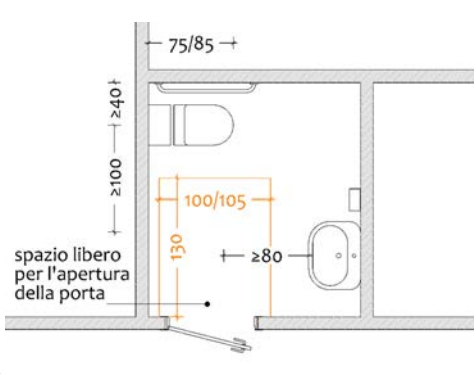

Eventuali indicazioni esecutive



Costo stimato
€ 555,00

Nota 1:	Nota 2:	Priorità ALTA
Criticità risolta in:	Include:	



Comune di TAVAGNACCO

Ambito

EDILIZIO

Scheda

Localizzazione

MAZZINI, via - Feletto Umberto

Civico

3

163

SCUOLA SECONDARIA "E.
FERUGLIO"

Livello

P-1

RILIEVO

Criticita'

6.15_Ostacolo costituito da zerbino non incassato



Quantita'

Lunghezza

m 1,00

Larghezza

m 1,50

Altezza/Dislivello

Pend. L

Pend. T

Annotazioni (max 200 caratteri spazi inclusi)

PROGETTO

Descrizione intervento (max 400 caratteri spazi inclusi)

Sostituzione dello zerbino con uno ad incasso da posizionare nello spazio incavato già realizzato.



Eventuali indicazioni esecutive



Costo stimato

€ 1.000,00

Nota 1:

Nota 2:

Priorità **BASSA**

Criticità risolta in:

Include:

PIANO DI ELIMINAZIONE DELLE BARRIERE ARCHITETTONICHE

redatto da: arch. Francesco Casola e arch. Erica Gaiatto

Data rilevamento:

10/05/2022



Comune di TAVAGNACCO

Ambito	EDILIZIO
Localizzazione	MAZZINI, via - Feletto Umberto
Località	SCUOLA SECONDARIA "E. FERUGLIO"

Civico	3
Livello	E

Scheda	164
--------	------------

RILIEVO

Criticita'
7.04_Segnaletica tattilo-plantare per individuazione scala o situazione di pericolo non presente



Quantita'	
Lunghezza	m 3,00
Larghezza	
Altezza/Dislivello	
Pend. L	Pend. T

Annotazioni (max 200 caratteri spazi inclusi)

PROGETTO

Descrizione intervento (max 400 caratteri spazi inclusi)
Inserimento nella pavimentazione di fascia in moduli tattilo-plantari tipo "LVE" codice "pericolo valicabile" (o "arresto pericolo" se concordato con le Associazioni Locali di riferimento) in materiale idoneo al contesto, a contrasto cromatico e con larghezza pari al gradino, posati a raso e senza discontinuità rispetto alle pavimentazioni adiacenti, incluse demolizioni e ripristini.

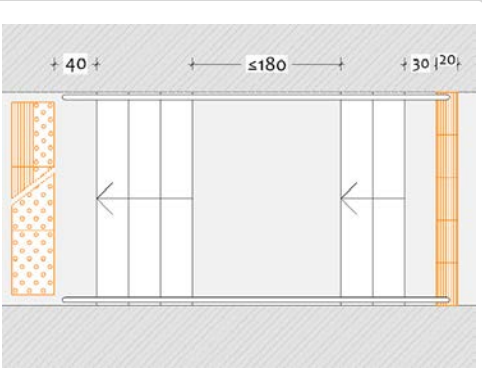

Eventuali indicazioni esecutive



Costo stimato
€ 255,00

Nota 1:	Nota 2:	Priorità	ALTA
Criticità risolta in:	Include:		

 Comune di TAVAGNACCO	Ambito	EDILIZIO	Scheda 165	
	Localizzazione	MAZZINI, via - Feletto Umberto		Civico 3
	Localizzazione	SCUOLA SECONDARIA "E. FERUGLIO"		Livello E

RILIEVO	Criticita'	5.04_Gradini privi di marca gradino	
		Quantita'	11
		Lunghezza	m 3,00
		Larghezza	
		Altezza/Dislivello	
		Pend. L	Pend. T
Annotazioni (max 200 caratteri spazi inclusi)			

PROGETTO	Descrizione intervento (max 400 caratteri spazi inclusi)	Realizzazione di marca gradino mediante verniciatura o posa di nastro antiscivolo autoadesivo. Larghezza 5 cm, distanza dal bordo del gradino 3 cm, colore in contrasto rispetto alla pedata.	
		Eventuali indicazioni esecutive	Considerando le condizioni di contesto, la lavorazione deve essere ripetuta al deteriorarsi del marcagradino.

     	MANUTENZIONE ORDINARIA	Costo stimato € 330,00
---	-------------------------------	----------------------------------

Nota 1:	Nota 2:	Priorità MEDIA
Criticità risolta in:	Include:	

PIANO DI ELIMINAZIONE DELLE BARRIERE ARCHITETTONICHE redatto da: arch. Francesco Casola e arch. Erica Gaiatto	Data rilevamento: 10/05/2022
---	--

 Comune di TAVAGNACCO	Ambito EDILIZIO	Scheda
	Localizzazione MAZZINI, via - Feletto Umberto	Civico 3
	SCUOLA SECONDARIA "E. FERUGLIO"	Livello E

166

RILIEVO	Criticità 7.07_Marciapiede con delimitazione non percepibile	
		Quantità
		Lunghezza m 15,00
		Larghezza
		Altezza/Dislivello cm 15
Pend. L	Pend. T	
Annotazioni (max 200 caratteri spazi inclusi)		

PROGETTO	Descrizione intervento (max 400 caratteri spazi inclusi) Verniciatura dello spigolo del gradino (alzata e pedata) per realizzare due fasce adiacenti in colore rosso e di larghezza non inferiore a 5 cm ciascuna, per evidenziare la presenza del dislivello non eliminabile senza ricorrere ad un intervento di rifacimento integrale dell'intero servizio.	
		Eventuali indicazioni esecutive

     	MANUTENZIONE ORDINARIA	Costo stimato € 150,00
---	-------------------------------	----------------------------------

Nota 1:	Nota 2:	Priorità ALTA
Criticità risolta in:	Include:	

PIANO DI ELIMINAZIONE DELLE BARRIERE ARCHITETTONICHE redatto da: arch. Francesco Casola e arch. Erica Gaiatto	Data rilevamento: 10/05/2022
---	--

 Comune di TAVAGNACCO	Ambito	EDILIZIO	Scheda 167	
	Localizzazione	MAZZINI, via - Feletto Umberto		Civico 3
	Localizzazione	SCUOLA SECONDARIA "E. FERUGLIO"		Livello PR

RILIEVO	Criticita'	5.04_Gradini privi di marca gradino	
		Quantita'	11
		Lunghezza	m 3,15
		Larghezza	
		Altezza/Dislivello	
		Pend. L	Pend. T
Annotazioni (max 200 caratteri spazi inclusi)			

PROGETTO	Descrizione intervento (max 400 caratteri spazi inclusi) Realizzazione di marca gradino mediante verniciatura o posa di nastro antiscivolo autoadesivo. Larghezza 5 cm, distanza dal bordo del gradino 3 cm, colore in contrasto rispetto alla pedata.	
		Eventuali indicazioni esecutive Considerando le condizioni di contesto, la lavorazione deve essere ripetuta al deteriorarsi del marcagradino.

     	MANUTENZIONE ORDINARIA	Costo stimato € 385,00
---	-------------------------------	----------------------------------

Nota 1:	Nota 2:	Priorità MEDIA
Criticità risolta in:	Include:	

PIANO DI ELIMINAZIONE DELLE BARRIERE ARCHITETTONICHE redatto da: arch. Francesco Casola e arch. Erica Gaiatto	Data rilevamento: 10/05/2022
---	--

 Comune di TAVAGNACCO	Ambito	EDILIZIO	Scheda 168	
	Localizzazione	MAZZINI, via - Feletto Umberto		Civico 3
	Localizzazione	SCUOLA SECONDARIA "E. FERUGLIO"		Livello PR

RILIEVO	Criticita'	7.04_Segnaletica tattilo-plantare per individuazione scala o situazione di pericolo non presente	
		Quantita'	
		Lunghezza	
		Larghezza	m 3,15
		Altezza/Dislivello	
Pend. L	Pend. T		
Annotazioni (max 200 caratteri spazi inclusi)			

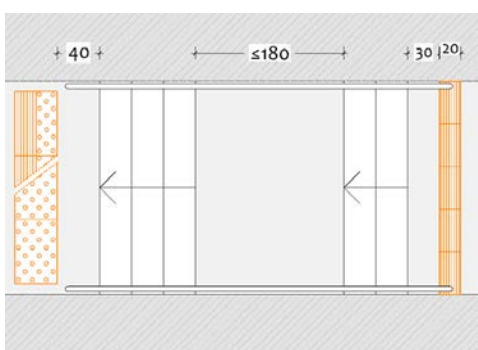
PROGETTO	Descrizione intervento (max 400 caratteri spazi inclusi)	Inserimento nella pavimentazione di fascia in moduli tattilo-plantari tipo "LVE" codice "pericolo valicabile" (o "arresto pericolo" se concordato con le Associazioni Locali di riferimento) in materiale idoneo al contesto, a contrasto cromatico e con larghezza pari al gradino, posati a raso e senza discontinuità rispetto alle pavimentazioni adiacenti, incluse demolizioni e ripristini.	
		Eventuali indicazioni esecutive	

						Costo stimato € 297,00
---	---	---	---	---	---	----------------------------------

Nota 1:	Nota 2:	Priorità	ALTA
Criticità risolta in:	Include:		

PIANO DI ELIMINAZIONE DELLE BARRIERE ARCHITETTONICHE redatto da: arch. Francesco Casola e arch. Erica Gaiatto	Data rilevamento: 10/05/2022
---	--

 Comune di TAVAGNACCO	Ambito	EDILIZIO	Scheda 169	
	Localizzazione	MAZZINI, via - Feletto Umberto		Civico 3
	Localizzazione	SCUOLA SECONDARIA "E. FERUGLIO"		Livello PR

RILIEVO	Criticita'	5.13_Parapetto non adeguato	
		Quantita'	
		Lunghezza	m 6,00
		Larghezza	
		Altezza/Dislivello	
Pend. L	Pend. T		
Annotazioni (max 200 caratteri spazi inclusi) Entrambi i lati. Corrimano non conforme.			

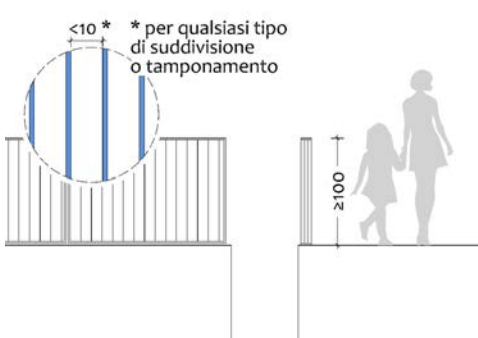
PROGETTO	Descrizione intervento (max 400 caratteri spazi inclusi)	Sostituzione del parapetto con altro avente altezza non inferiore a 100 cm e spazi vuoti tra gli elementi inattraversabili da sfera con diametro 10 cm, incluse opere murarie, demolizioni e ripristini.	
		Eventuali indicazioni esecutive	

						Costo stimato € 5.340,00
---	---	---	---	---	---	------------------------------------

Nota 1:	Nota 2:	Priorità	MEDIA
Criticità risolta in:	Include:		

PIANO DI ELIMINAZIONE DELLE BARRIERE ARCHITETTONICHE redatto da: arch. Francesco Casola e arch. Erica Gaiatto	Data rilevamento: 10/05/2022
---	--



Comune di TAVAGNACCO

Ambito **EDILIZIO**

Localizzazione
MAZZINI, via - Feletto Umberto

Civico
3

SCUOLA SECONDARIA "E. FERUGLIO"

Livello
PR

Scheda
170

RILIEVO

Criticita'
7.04_Segnaletica tattilo-plantare per individuazione scala o situazione di pericolo non presente



Quantita'
Lunghezza
Larghezza **m 2,00**
Altezza/Dislivello
Pend. L
Pend. T

Annotazioni (max 200 caratteri spazi inclusi)

PROGETTO

Descrizione intervento (max 400 caratteri spazi inclusi)
Inserimento nella pavimentazione di fascia in moduli tattilo-plantari tipo "LVE" codice "pericolo valicabile" (o "arresto pericolo" se concordato con le Associazioni Locali di riferimento) in materiale idoneo al contesto, a contrasto cromatico e con larghezza pari al gradino, posati a raso e senza discontinuità rispetto alle pavimentazioni adiacenti, incluse demolizioni e ripristini.

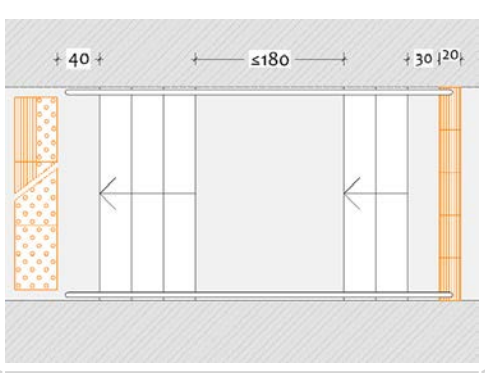

Eventuali indicazioni esecutive



Costo stimato
€ 170,00

Nota 1: Nota 2: Priorità **ALTA**
Criticità risolta in: Include:



Comune di TAVAGNACCO

Ambito **EDILIZIO**

Localizzazione
MAZZINI, via - Feletto Umberto
SCUOLA SECONDARIA "E. FERUGLIO"

Civico
3
Livello
PR

Scheda
171

RILIEVO

Criticita'
3.03_Dislivello raccordato solo da gradini



Quantita'
Lunghezza
Larghezza
Altezza/Dislivello
Pend. L
Pend. T

Annotazioni (max 200 caratteri spazi inclusi)

PROGETTO

Descrizione intervento (max 400 caratteri spazi inclusi)
Installazione di piattaforma elevatrice da interni per il superamento di dislivelli fino a 100 cm, con parapetto di protezione, escluse eventuali opere edili su solai.



Eventuali indicazioni esecutive



Costo stimato
€ 12.000,00

Nota 1: Nota 2: Priorità **ALTA**
Criticità risolta in: Include:

PIANO DI ELIMINAZIONE DELLE BARRIERE ARCHITETTONICHE
redatto da: arch. Francesco Casola e arch. Erica Gaiatto
Data rilevamento: **10/05/2022**



Comune di TAVAGNACCO

Ambito **EDILIZIO**

Localizzazione
MAZZINI, via - Feletto Umberto

Civico
3

Localizzazione
SCUOLA SECONDARIA "E. FERUGLIO"

Livello
PR

Scheda
172

RILIEVO

Criticita'
5.10_Corrimano non presente



Quantita'
2

Lunghezza
m 1,80

Larghezza

Altezza/Dislivello

Pend. L

Pend. T

Annotazioni (max 200 caratteri spazi inclusi)

PROGETTO

Descrizione intervento (max 400 caratteri spazi inclusi)
Posa di doppio corrimano in acciaio, ancorato alla parete o al parapetto esistente, composto da corrimano superiore ad h 90/100 cm e corrimano inferiore ad h 75 cm, prolungati di 30 cm oltre il termine della rampa, verniciato in tinta contrastante rispetto alla parete, incluse opere murarie, demolizioni e ripristini.

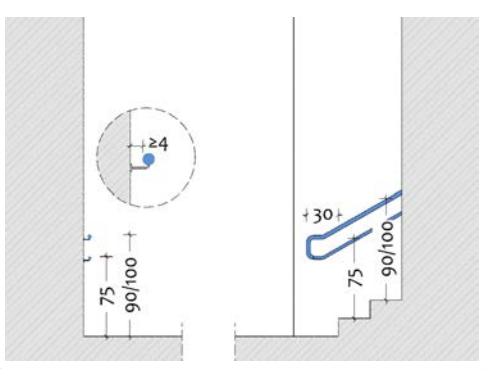

Eventuali indicazioni esecutive



Costo stimato
€ 300,00

Nota 1:

Nota 2:

Priorità **MEDIA**

Criticità risolta in:

Include:

PIANO DI ELIMINAZIONE DELLE BARRIERE ARCHITETTONICHE
redatto da: arch. Francesco Casola e arch. Erica Gaiatto

Data rilevamento:
10/05/2022



Comune di TAVAGNACCO

Ambito	EDILIZIO
Localizzazione	MAZZINI, via - Feletto Umberto
Località	SCUOLA SECONDARIA "E. FERUGLIO"

Civico	3
Livello	PR

Scheda	173
--------	------------

RILIEVO

Criticita'
7.04_Segnaletica tattilo-plantare per individuazione scala o situazione di pericolo non presente

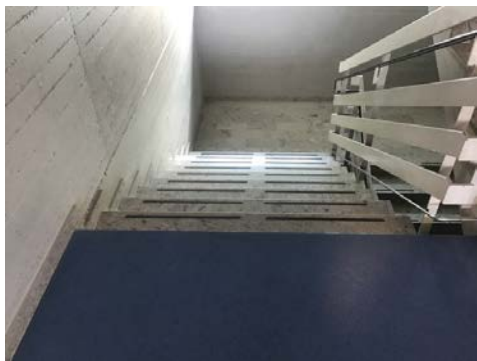

Quantita'	
Lunghezza	
Larghezza	m 1,60
Altezza/Dislivello	
Pend. L	Pend. T

Annotazioni (max 200 caratteri spazi inclusi)

PROGETTO

Descrizione intervento (max 400 caratteri spazi inclusi)
Inserimento nella pavimentazione di fascia in moduli tattilo-plantari tipo "LVE" codice "pericolo valicabile" (o "arresto pericolo" se concordato con le Associazioni Locali di riferimento) in materiale idoneo al contesto, a contrasto cromatico e con larghezza pari al gradino, posati a raso e senza discontinuità rispetto alle pavimentazioni adiacenti, incluse demolizioni e ripristini.

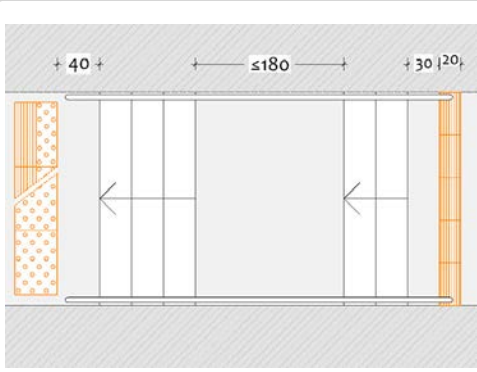

Eventuali indicazioni esecutive



Costo stimato	€ 170,00
---------------	-----------------

Nota 1:	Nota 2:	Priorità	ALTA
Criticità risolta in:	Include:		



Comune di TAVAGNACCO

Ambito **EDILIZIO**

Localizzazione
MAZZINI, via - Feletto Umberto

Civico
3

Località
SCUOLA SECONDARIA "E. FERUGLIO"

Livello
PR

Scheda
174

RILIEVO

Criticita'
5.10_Corrimano non presente



Quantita'

Lunghezza **m 14,00**

Larghezza

Altezza/Dislivello

Pend. L

Pend. T

Annotazioni (max 200 caratteri spazi inclusi)

PROGETTO

Descrizione intervento (max 400 caratteri spazi inclusi)
Posa di doppio corrimano in acciaio, ancorato alla parete o al parapetto esistente, composto da corrimano superiore ad h 90/100 cm e corrimano inferiore ad h 75 cm, prolungati di 30 cm oltre il termine della rampa, verniciato in tinta contrastante rispetto alla parete, incluse opere murarie, demolizioni e ripristini.

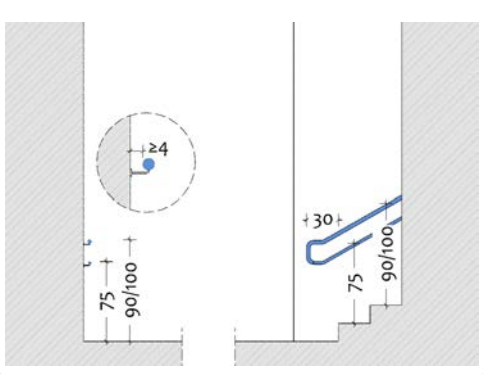

Eventuali indicazioni esecutive



Costo stimato
€ 2.100,00

Nota 1:

Nota 2:

Priorità **MEDIA**

Criticità risolta in:

Include:

 Comune di TAVAGNACCO	Ambito EDILIZIO	Scheda
	Localizzazione MAZZINI, via - Feletto Umberto	Civico 3
	SCUOLA SECONDARIA "E. FERUGLIO"	Livello P1

175

RILIEVO	Criticita' 5.10_Corrimano non presente	
		Quantita'
		Lunghezza m 14,00
		Larghezza
		Altezza/Dislivello
	Pend. L	Pend. T
Annotazioni (max 200 caratteri spazi inclusi)		

PROGETTO	Descrizione intervento (max 400 caratteri spazi inclusi) Posa di doppio corrimano in acciaio, ancorato alla parete o al parapetto esistente, composto da corrimano superiore ad h 90/100 cm e corrimano inferiore ad h 75 cm, prolungati di 30 cm oltre il termine della rampa, verniciato in tinta contrastante rispetto alla parete, incluse opere murarie, demolizioni e ripristini.
	

	Costo stimato € 2.100,00
---	------------------------------------

Nota 1:	Nota 2:	Priorità MEDIA
Criticità risolta in:	Include:	

PIANO DI ELIMINAZIONE DELLE BARRIERE ARCHITETTONICHE redatto da: arch. Francesco Casola e arch. Erica Gaiatto	Data rilevamento: 10/05/2022
---	--



Comune di TAVAGNACCO

Ambito **EDILIZIO**

Localizzazione
MAZZINI, via - Feletto Umberto

Civico
3

Località
SCUOLA SECONDARIA "E. FERUGLIO"

Livello
P1

Scheda

176

RILIEVO

Criticita'

7.04_Segnaletica tattilo-plantare per individuazione scala o situazione di pericolo non presente



Quantita'

Lunghezza

Larghezza **m 1,60**

Altezza/Dislivello

Pend. L

Pend. T

Annotazioni (max 200 caratteri spazi inclusi)

PROGETTO

Descrizione intervento (max 400 caratteri spazi inclusi)

Inserimento nella pavimentazione di fascia in moduli tattilo-plantari tipo "LVE" codice "pericolo valicabile" (o "arresto pericolo" se concordato con le Associazioni Locali di riferimento) in materiale idoneo al contesto, a contrasto cromatico e con larghezza pari al gradino, posati a raso e senza discontinuità rispetto alle pavimentazioni adiacenti, incluse demolizioni e ripristini.

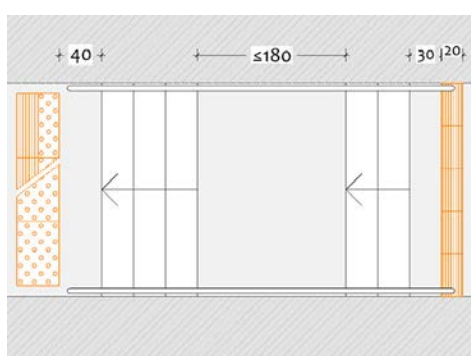

Eventuali indicazioni esecutive



Costo stimato

€ 170,00

Nota 1:

Nota 2:

Priorità **ALTA**

Criticità risolta in:

Include:

PIANO DI ELIMINAZIONE DELLE BARRIERE ARCHITETTONICHE

redatto da: arch. Francesco Casola e arch. Erica Gaiatto

Data rilevamento:

10/05/2022



Comune di TAVAGNACCO

Ambito

EDILIZIO

Scheda

Localizzazione

MAZZINI, via - Feletto Umberto

Civico

3

SCUOLA SECONDARIA "E.
FERUGLIO"

Livello

P1

177

RILIEVO

Criticita'

12.03_Porta con maniglia ad altezza non compresa tra 85 e 95 cm
(tolleranza fino a 100 cm)



Quantita'

5

Lunghezza

Larghezza

Altezza/Dislivello

cm 107

Pend. L

Pend. T

Annotazioni (max 200 caratteri spazi inclusi)

PROGETTO

Descrizione intervento (max 400 caratteri spazi inclusi)

Considerando che la presenza della criticità non pregiudica l'uso dello spazio o dell'elemento, si ritiene che la sostituzione della maniglia possa essere risolta contestualmente alla sostituzione dell'intera porta che si ritiene di non computare nel P.E.B.A.

altezza consigliata: 90 cm

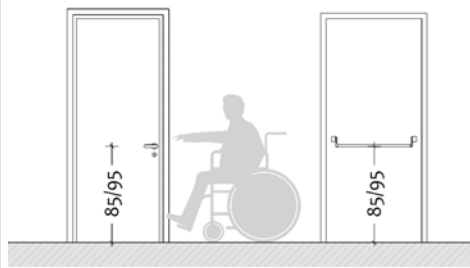

Eventuali indicazioni esecutive



Costo stimato

€ 0,00

Nota 1:

Nota 2:

Priorità **BASSA**

Criticità risolta in:

Include:

PIANO DI ELIMINAZIONE DELLE BARRIERE ARCHITETTONICHE

redatto da: arch. Francesco Casola e arch. Erica Gaiatto

Data rilevamento:

10/05/2022



Comune di TAVAGNACCO

Ambito **EDILIZIO**

Localizzazione
MAZZINI, via - Feletto Umberto

SCUOLA SECONDARIA "E. FERUGLIO"

Civico
3

Livello
P1

Scheda
178

RILIEVO

Criticita'
15.08_Maniglione in prossimità del vaso non presente



Quantita'	
Lunghezza	
Larghezza	
Altezza/Dislivello	
Pend. L	Pend. T

Annotazioni (max 200 caratteri spazi inclusi)

PROGETTO

Descrizione intervento (max 400 caratteri spazi inclusi)
Posa di maniglione ribaltabile da posizionare tra il vaso e la parete ad esso parallela. Sezione circolare diam. 3-4 cm, lunghezza 60/90 cm, altezza 80 cm, distanza tra maniglione ed asse vaso 40 cm.

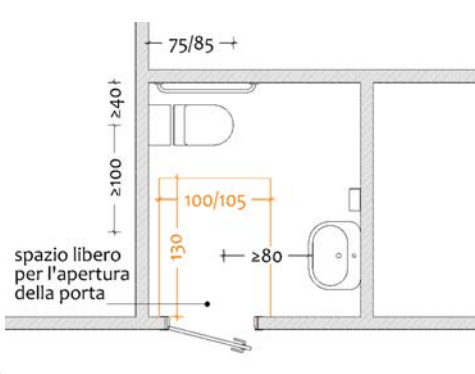

Eventuali indicazioni esecutive



Costo stimato
€ 555,00

Nota 1:	Nota 2:	Priorità ALTA
Criticità risolta in:	Include:	

PIANO DI ELIMINAZIONE DELLE BARRIERE ARCHITETTONICHE redatto da: arch. Francesco Casola e arch. Erica Gaiatto	Data rilevamento: 10/05/2022
---	--

 Comune di TAVAGNACCO	Ambito	EDILIZIO	Scheda 179	
	Localizzazione	MAZZINI, via - Feletto Umberto		Civico 3
	Localizzazione	SCUOLA SECONDARIA "E. FERUGLIO"		Livello P1

RILIEVO	Criticita'	7.09_Segnaletica di indicazione o orientamento non presente	
		Quantita'	
		Lunghezza	
		Larghezza	
		Altezza/Dislivello	
Pend. L	Pend. T		
Annotazioni (max 200 caratteri spazi inclusi) Servizio igienico accessibile.			

PROGETTO	Descrizione intervento (max 400 caratteri spazi inclusi) Applicazione sul lato esterno della porta (o in prossimità) del contrassegno con il simbolo dell'accessibilità.	
		Eventuali indicazioni esecutive

     	MANUTENZIONE ORDINARIA	Costo stimato € 50,00
---	-------------------------------	---------------------------------

Nota 1:	Nota 2:	Priorità BASSA
Criticità risolta in:	Include:	

PIANO DI ELIMINAZIONE DELLE BARRIERE ARCHITETTONICHE redatto da: arch. Francesco Casola e arch. Erica Gaiatto	Data rilevamento: 10/05/2022
---	--

 Comune di TAVAGNACCO	Ambito EDILIZIO	Scheda
	Localizzazione MAZZINI, via - Feletto Umberto	Civico 3
	Localizzazione SCUOLA SECONDARIA "E. FERUGLIO"	Livello P1

180

RILIEVO	Criticità' 12.03_Porta con maniglia ad altezza non compresa tra 85 e 95 cm (tolleranza fino a 100 cm)	
		Quantita' 3
		Lunghezza
		Larghezza
		Altezza/Dislivello cm 106
		Pend. L
Annotazioni (max 200 caratteri spazi inclusi)		

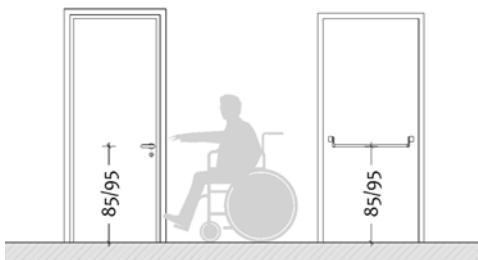
PROGETTO	Descrizione intervento (max 400 caratteri spazi inclusi) Considerando che la presenza della criticità non pregiudica l'uso dello spazio o dell'elemento, si ritiene che la sostituzione della maniglia possa essere risolta contestualmente alla sostituzione dell'intera porta che si ritiene di non computare nel P.E.B.A.	
	altezza consigliata: 90 cm 	Eventuali indicazioni esecutive

	Costo stimato <h2>€ 0,00</h2>
---	----------------------------------

Nota 1:	Nota 2:	Priorità BASSA
Criticità risolta in:	Include:	

PIANO DI ELIMINAZIONE DELLE BARRIERE ARCHITETTONICHE redatto da: arch. Francesco Casola e arch. Erica Gaiatto	Data rilevamento: 10/05/2022
---	--



Comune di TAVAGNACCO

Ambito **EDILIZIO**

Localizzazione
MAZZINI, via - Feletto Umberto

SCUOLA SECONDARIA "E. FERUGLIO"

Civico
3

Livello
P1

Scheda
181

RILIEVO

Criticita'
15.01_Gruppo servizi igienici privo di servizio accessibile



Quantita'

Lunghezza

Larghezza

Altezza/Dislivello

Pend. L

Pend. T

Annotazioni (max 200 caratteri spazi inclusi)

PROGETTO

Descrizione intervento (max 400 caratteri spazi inclusi)
Realizzazione, all'interno del gruppo servizi esistente, di un nuovo servizio igienico accessibile anche a persona su sedia a ruote o con ridotta capacità motoria da ottenersi mediante una diversa distribuzione degli spazi dei servizi igienici esistenti.

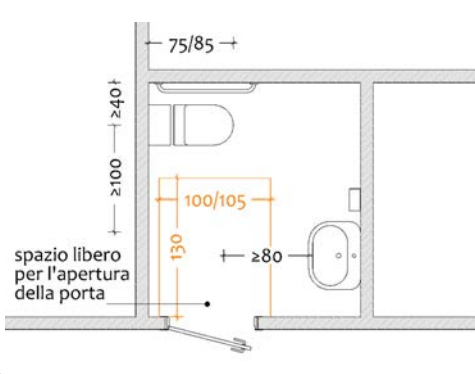

Eventuali indicazioni esecutive



Costo stimato
€ 20.000,00

Nota 1:

Nota 2:

Priorità **ALTA**

Criticità risolta in:

Include:



Comune di TAVAGNACCO

Ambito **EDILIZIO**

Localizzazione
MAZZINI, via - Feletto Umberto

Civico
3

Localizzazione
SCUOLA SECONDARIA "E. FERUGLIO"

Livello
P1

Scheda

182

RILIEVO

Criticita'

7.04_Segnaletica tattilo-plantare per individuazione scala o situazione di pericolo non presente



Quantita'

Lunghezza

Larghezza **m 1,40**

Altezza/Dislivello

Pend. L

Pend. T

Annotazioni (max 200 caratteri spazi inclusi)

PROGETTO

Descrizione intervento (max 400 caratteri spazi inclusi)

Inserimento nella pavimentazione di fascia in moduli tattilo-plantari tipo "LVE" codice "pericolo valicabile" (o "arresto pericolo" se concordato con le Associazioni Locali di riferimento) in materiale idoneo al contesto, a contrasto cromatico e con larghezza pari al gradino, posati a raso e senza discontinuità rispetto alle pavimentazioni adiacenti, incluse demolizioni e ripristini.

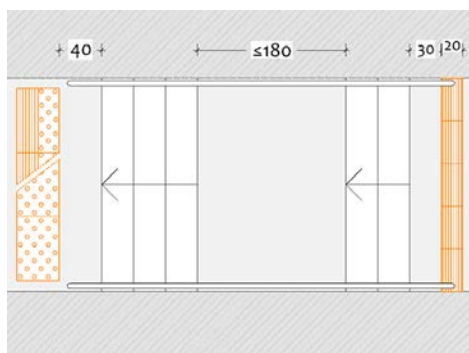

Eventuali indicazioni esecutive



Costo stimato

€ 170,00

Nota 1:

Nota 2:

Priorità **ALTA**

Criticità risolta in:

Include:

PIANO DI ELIMINAZIONE DELLE BARRIERE ARCHITETTONICHE

redatto da: arch. Francesco Casola e arch. Erica Gaiatto

Data rilevamento:

10/05/2022



Comune di TAVAGNACCO

Ambito **EDILIZIO**

Localizzazione
MAZZINI, via - Feletto Umberto

Civico
3

Localizzazione
SCUOLA SECONDARIA "E. FERUGLIO"

Livello
P1

Scheda
183

RILIEVO

Criticita'
5.10_Corrimano non presente



Quantita'
Lunghezza **m 11,00**
Larghezza
Altezza/Dislivello
Pend. L
Pend. T

Annotazioni (max 200 caratteri spazi inclusi)

PROGETTO

Descrizione intervento (max 400 caratteri spazi inclusi)
Posa di doppio corrimano in acciaio, ancorato alla parete o al parapetto esistente, composto da corrimano superiore ad h 90/100 cm e corrimano inferiore ad h 75 cm, prolungati di 30 cm oltre il termine della rampa, verniciato in tinta contrastante rispetto alla parete, incluse opere murarie, demolizioni e ripristini.

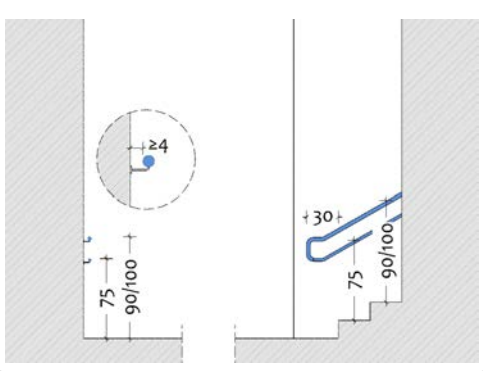

Eventuali indicazioni esecutive



Costo stimato
€ 1.650,00

Nota 1: Nota 2: Priorità **MEDIA**
Criticità risolta in: Include:

PIANO DI ELIMINAZIONE DELLE BARRIERE ARCHITETTONICHE
redatto da: arch. Francesco Casola e arch. Erica Gaiatto
Data rilevamento: **10/05/2022**

 Comune di TAVAGNACCO	Ambito EDILIZIO	Scheda
	Localizzazione MAZZINI, via - Feletto Umberto	Civico 3
	Localizzazione SCUOLA SECONDARIA "E. FERUGLIO"	Livello P2

184

RILIEVO	Criticita' 5.10_Corrimano non presente	
		Quantita'
		Lunghezza m 14,00
		Larghezza
		Altezza/Dislivello
	Pend. L	Pend. T
Annotazioni (max 200 caratteri spazi inclusi)		

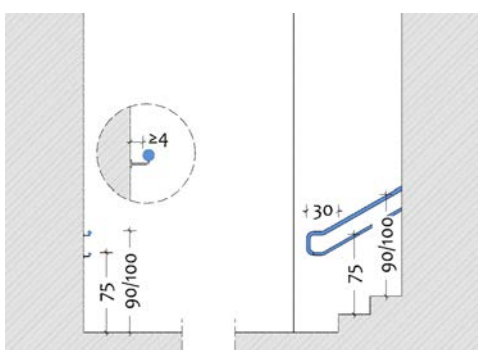
PROGETTO	Descrizione intervento (max 400 caratteri spazi inclusi) Posa di doppio corrimano in acciaio, ancorato alla parete o al parapetto esistente, composto da corrimano superiore ad h 90/100 cm e corrimano inferiore ad h 75 cm, prolungati di 30 cm oltre il termine della rampa, verniciato in tinta contrastante rispetto alla parete, incluse opere murarie, demolizioni e ripristini.
	



Costo stimato € 2.100,00

Nota 1:	Nota 2:	Priorità MEDIA
Criticità risolta in:	Include:	

PIANO DI ELIMINAZIONE DELLE BARRIERE ARCHITETTONICHE redatto da: arch. Francesco Casola e arch. Erica Gaiatto	Data rilevamento: 10/05/2022
---	--



Comune di TAVAGNACCO

Ambito **EDILIZIO**

Localizzazione
MAZZINI, via - Feletto Umberto

Civico
3

SCUOLA SECONDARIA "E. FERUGLIO"

Livello
P2

Scheda
185

RILIEVO

Criticita'
7.04_Segnaletica tattilo-plantare per individuazione scala o situazione di pericolo non presente



Quantita'
Lunghezza
Larghezza **m 1,60**
Altezza/Dislivello
Pend. L
Pend. T

Annotazioni (max 200 caratteri spazi inclusi)

PROGETTO

Descrizione intervento (max 400 caratteri spazi inclusi)
Inserimento nella pavimentazione di fascia in moduli tattilo-plantari tipo "LVE" codice "pericolo valicabile" (o "arresto pericolo" se concordato con le Associazioni Locali di riferimento) in materiale idoneo al contesto, a contrasto cromatico e con larghezza pari al gradino, posati a raso e senza discontinuità rispetto alle pavimentazioni adiacenti, incluse demolizioni e ripristini.

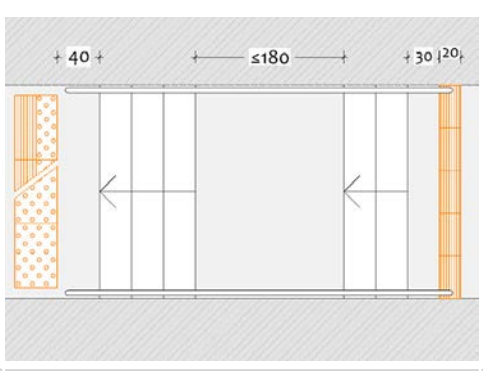

Eventuali indicazioni esecutive



Costo stimato
€ 170,00

Nota 1: Nota 2: Priorità **ALTA**
Criticità risolta in: Include:

 Comune di TAVAGNACCO	Ambito	EDILIZIO	Scheda 186	
	Localizzazione	MAZZINI, via - Feletto Umberto		Civico 3
	Localizzazione	SCUOLA SECONDARIA "E. FERUGLIO"		Livello P2

RILIEVO	Criticita'	12.03_Porta con maniglia ad altezza non compresa tra 85 e 95 cm (tolleranza fino a 100 cm)	
		Quantita'	5
		Lunghezza	
		Larghezza	
		Altezza/Dislivello	cm 105
		Pend. L	Pend. T
Annotazioni (max 200 caratteri spazi inclusi)			

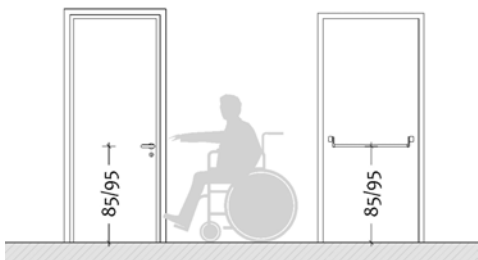
PROGETTO	Descrizione intervento (max 400 caratteri spazi inclusi)	
	Considerando che la presenza della criticità non pregiudica l'uso dello spazio o dell'elemento, si ritiene che la sostituzione della maniglia possa essere risolta contestualmente alla sostituzione dell'intera porta che si ritiene di non computare nel P.E.B.A.	
altezza consigliata: 90 cm 	Eventuali indicazioni esecutive	

	Costo stimato € 0,00
---	------------------------------------

Nota 1:	Nota 2:	Priorità BASSA
Criticità risolta in:	Include:	

PIANO DI ELIMINAZIONE DELLE BARRIERE ARCHITETTONICHE redatto da: arch. Francesco Casola e arch. Erica Gaiatto	Data rilevamento: 10/05/2022
---	--



Comune di TAVAGNACCO

Ambito **EDILIZIO**

Localizzazione
MAZZINI, via - Feletto Umberto

Civico
3

Localizzazione
SCUOLA SECONDARIA "E. FERUGLIO"

Livello
P2

Scheda
187

RILIEVO

Criticita'
15.03_Vaso con spazio per accostamento laterale non conforme



Quantita'	
Lunghezza	
Larghezza	
Altezza/Dislivello	
Pend. L	Pend. T

Annotazioni (max 200 caratteri spazi inclusi)

PROGETTO

Descrizione intervento (max 400 caratteri spazi inclusi)
Spostamento del vaso per ripristinare uno spazio libero ad esso laterale non inferiore a 100 cm dall'asse del sanitario, incluse opere edili ed idrauliche di adeguamento.

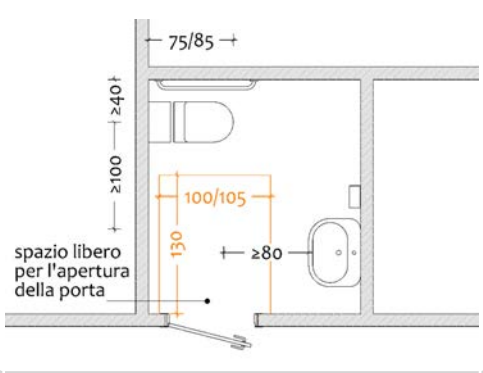

Eventuali indicazioni esecutive



Costo stimato
€ 3.000,00

Nota 1:

Nota 2:

Priorità **ALTA**

Criticità risolta in:

Include:



Comune di TAVAGNACCO

Ambito **EDILIZIO**

Localizzazione
MAZZINI, via - Feletto Umberto

Civico
3

Localizzazione
SCUOLA SECONDARIA "E. FERUGLIO"

Livello
P2

Scheda
188

RILIEVO

Criticita'
15.08_Maniglione in prossimità del vaso non presente



Quantita'
Lunghezza
Larghezza
Altezza/Dislivello
Pend. L
Pend. T

Annotazioni (max 200 caratteri spazi inclusi)

PROGETTO

Descrizione intervento (max 400 caratteri spazi inclusi)
Posa di maniglione ribaltabile da posizionare tra il vaso e la parete ad esso parallela. Sezione circolare diam. 3-4 cm, lunghezza 60/90 cm, altezza 80 cm, distanza tra maniglione ed asse vaso 40 cm.

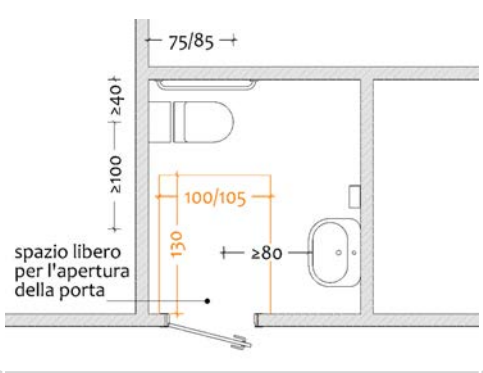

Eventuali indicazioni esecutive



Costo stimato
€ 555,00

Nota 1: Criticità risolta in: Include: Nota 2: Priorità **ALTA**

PIANO DI ELIMINAZIONE DELLE BARRIERE ARCHITETTONICHE
redatto da: arch. Francesco Casola e arch. Erica Gaiatto
Data rilevamento: **10/05/2022**

 Comune di TAVAGNACCO	Ambito	EDILIZIO	Scheda 189	
	Localizzazione	MAZZINI, via - Feletto Umberto		Civico 3
	Localizzazione	SCUOLA SECONDARIA "E. FERUGLIO"		Livello P2

RILIEVO	Criticita'	7.09_Segnaletica di indicazione o orientamento non presente	
		Quantita'	
		Lunghezza	
		Larghezza	
		Altezza/Dislivello	
Pend. L	Pend. T		
Annotazioni (max 200 caratteri spazi inclusi) Servizio igienico accessibile.			

PROGETTO	Descrizione intervento (max 400 caratteri spazi inclusi) Applicazione sul lato esterno della porta (o in prossimità) del contrassegno con il simbolo dell'accessibilità.	
		Eventuali indicazioni esecutive

     	MANUTENZIONE ORDINARIA	Costo stimato € 50,00
---	-------------------------------	---------------------------------

Nota 1:	Nota 2:	Priorità BASSA
Criticità risolta in:	Include:	

PIANO DI ELIMINAZIONE DELLE BARRIERE ARCHITETTONICHE redatto da: arch. Francesco Casola e arch. Erica Gaiatto	Data rilevamento: 10/05/2022
---	--

 Comune di TAVAGNACCO	Ambito EDILIZIO	Scheda
	Localizzazione MAZZINI, via - Feletto Umberto	Civico 3
	SCUOLA SECONDARIA "E. FERUGLIO"	Livello P2

190

RILIEVO	Criticità' 12.03_Porta con maniglia ad altezza non compresa tra 85 e 95 cm (tolleranza fino a 100 cm)	
		Quantita' 5
		Lunghezza
		Larghezza
		Altezza/Dislivello cm 105
Pend. L	Pend. T	
Annotazioni (max 200 caratteri spazi inclusi)		

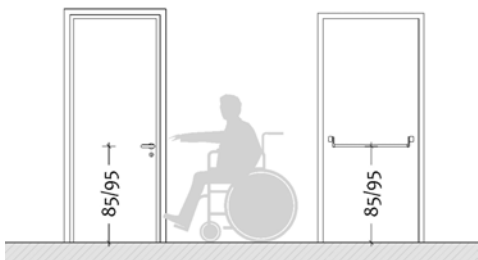
PROGETTO	Descrizione intervento (max 400 caratteri spazi inclusi) Considerando che la presenza della criticità non pregiudica l'uso dello spazio o dell'elemento, si ritiene che la sostituzione della maniglia possa essere risolta contestualmente alla sostituzione dell'intera porta che si ritiene di non computare nel P.E.B.A.	
	altezza consigliata: 90 cm 	Eventuali indicazioni esecutive

	Costo stimato € 0,00
---	--------------------------------

Nota 1:	Nota 2:	Priorità BASSA
Criticità risolta in:	Include:	

PIANO DI ELIMINAZIONE DELLE BARRIERE ARCHITETTONICHE redatto da: arch. Francesco Casola e arch. Erica Gaiatto	Data rilevamento: 10/05/2022
---	--



Comune di TAVAGNACCO

Ambito **EDILIZIO**

Localizzazione
MAZZINI, via - Feletto Umberto

Civico
3

Localizzazione
SCUOLA SECONDARIA "E. FERUGLIO"

Livello
P2

Scheda
191

RILIEVO

Criticita'
15.01_Gruppo servizi igienici privo di servizio accessibile



Quantita'

Lunghezza

Larghezza

Altezza/Dislivello

Pend. L

Pend. T

Annotazioni (max 200 caratteri spazi inclusi)

PROGETTO

Descrizione intervento (max 400 caratteri spazi inclusi)
Realizzazione, all'interno del gruppo servizi esistente, di un nuovo servizio igienico accessibile anche a persona su sedia a ruote o con ridotta capacità motoria da ottenersi mediante una diversa distribuzione degli spazi dei servizi igienici esistenti.

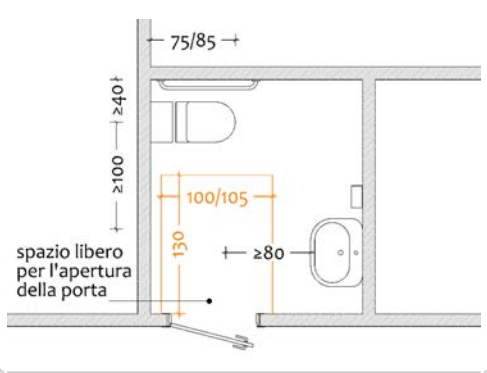

Eventuali indicazioni esecutive



Costo stimato
€ 20.000,00

Nota 1:

Nota 2:

Priorità **ALTA**

Criticità risolta in:

Include:

 Comune di TAVAGNACCO	Ambito	EDILIZIO	Scheda 192	
	Localizzazione	MAZZINI, via - Feletto Umberto		Civico 3
	Localizzazione	SCUOLA SECONDARIA "E. FERUGLIO"		Livello P2

RILIEVO	Criticita'	7.04_Segnaletica tattilo-plantare per individuazione scala o situazione di pericolo non presente	
		Quantita'	
		Lunghezza	
		Larghezza	m 1,40
		Altezza/Dislivello	
		Pend. L	Pend. T
Annotazioni (max 200 caratteri spazi inclusi)			

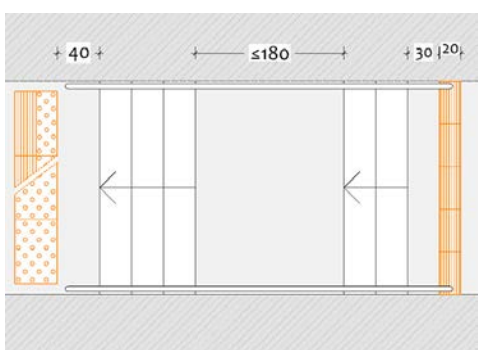
PROGETTO	Descrizione intervento (max 400 caratteri spazi inclusi)	Inserimento nella pavimentazione di fascia in moduli tattilo-plantari tipo "LVE" codice "pericolo valicabile" (o "arresto pericolo" se concordato con le Associazioni Locali di riferimento) in materiale idoneo al contesto, a contrasto cromatico e con larghezza pari al gradino, posati a raso e senza discontinuità rispetto alle pavimentazioni adiacenti, incluse demolizioni e ripristini.	
		Eventuali indicazioni esecutive	

						Costo stimato € 140,00
---	---	---	---	---	---	----------------------------------

Nota 1:	Nota 2:	Priorità	ALTA
Criticità risolta in:	Include:		

PIANO DI ELIMINAZIONE DELLE BARRIERE ARCHITETTONICHE redatto da: arch. Francesco Casola e arch. Erica Gaiatto	Data rilevamento: 10/05/2022
---	--



Comune di TAVAGNACCO

Ambito **EDILIZIO**

Localizzazione
MAZZINI, via - Feletto Umberto

Civico
3

Localizzazione
SCUOLA SECONDARIA "E. FERUGLIO"

Livello
P2

Scheda
193

RILIEVO

Criticita'
5.10_Corrimano non presente

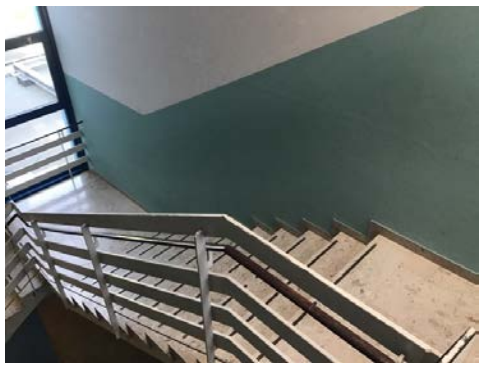

Quantita'

Lunghezza **m 7,50**

Larghezza

Altezza/Dislivello

Pend. L

Pend. T

Annotazioni (max 200 caratteri spazi inclusi)

PROGETTO

Descrizione intervento (max 400 caratteri spazi inclusi)
Posa di doppio corrimano in acciaio, ancorato alla parete o al parapetto esistente, composto da corrimano superiore ad h 90/100 cm e corrimano inferiore ad h 75 cm, prolungati di 30 cm oltre il termine della rampa, verniciato in tinta contrastante rispetto alla parete, incluse opere murarie, demolizioni e ripristini.

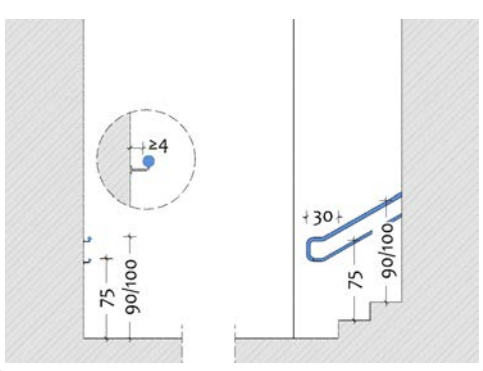

Eventuali indicazioni esecutive



Costo stimato
€ 1.125,00

Nota 1:

Nota 2:

Priorità **MEDIA**

Criticità risolta in:

Include:

PIANO DI ELIMINAZIONE DELLE BARRIERE ARCHITETTONICHE
redatto da: arch. Francesco Casola e arch. Erica Gaiatto

Data rilevamento:
10/05/2022

 Comune di TAVAGNACCO	Ambito	EDILIZIO	Scheda 194	
	Localizzazione	MAZZINI, via - Feletto Umberto		Civico 3
	Localizzazione	SCUOLA SECONDARIA "E. FERUGLIO"		Livello E

RILIEVO	Criticita'	7.04_Segnaletica tattilo-plantare per individuazione scala o situazione di pericolo non presente	
		Quantita'	
		Lunghezza	
		Larghezza	m 1,50
		Altezza/Dislivello	
		Pend. L	Pend. T
Annotazioni (max 200 caratteri spazi inclusi)			

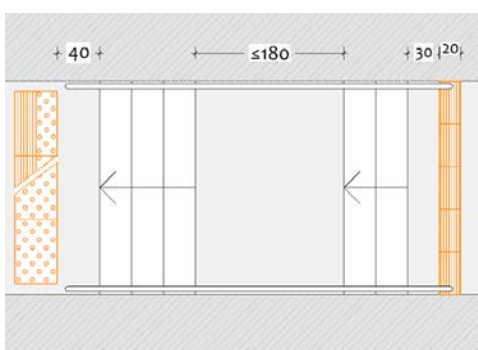
PROGETTO	Descrizione intervento (max 400 caratteri spazi inclusi)	Inserimento nella pavimentazione di fascia in moduli tattilo-plantari tipo "LVE" codice "pericolo valicabile" (o "arresto pericolo" se concordato con le Associazioni Locali di riferimento) in materiale idoneo al contesto, a contrasto cromatico e con larghezza pari al gradino, posati a raso e senza discontinuità rispetto alle pavimentazioni adiacenti, incluse demolizioni e ripristini.	
		Eventuali indicazioni esecutive	

     	Costo stimato € 170,00
---	----------------------------------

Nota 1:	Nota 2:	Priorità	ALTA
Criticità risolta in:	Include:		

PIANO DI ELIMINAZIONE DELLE BARRIERE ARCHITETTONICHE redatto da: arch. Francesco Casola e arch. Erica Gaiatto	Data rilevamento: 10/05/2022
---	--

 Comune di TAVAGNACCO	Ambito	EDILIZIO	Scheda 195	
	Localizzazione	DELL'ASILO, via - Tavagnacco		Civico 11
	Denominazione	SCUOLA PRIMARIA "DON BOSCO"		Livello PT

RILIEVO	Criticita'	12.03_Porta con maniglia ad altezza non compresa tra 85 e 95 cm (tolleranza fino a 100 cm)	
		Quantita'	4
		Lunghezza	
		Larghezza	
		Altezza/Dislivello	cm 107
		Pend. L	Pend. T
Annotazioni (max 200 caratteri spazi inclusi)			

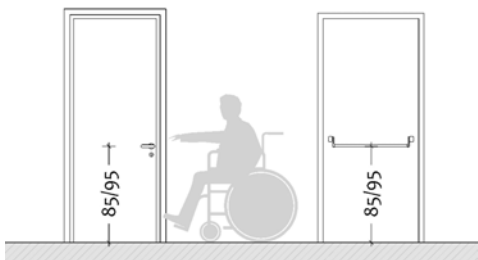
PROGETTO	Descrizione intervento (max 400 caratteri spazi inclusi)	Considerando che la presenza della criticità non pregiudica l'uso dello spazio o dell'elemento, si ritiene che la sostituzione della maniglia possa essere risolta contestualmente alla sostituzione dell'intera porta che si ritiene di non computare nel P.E.B.A.	
	altezza consigliata: 90 cm 	Eventuali indicazioni esecutive	

	Costo stimato € 0,00
---	------------------------------------

Nota 1:	Nota 2:	Priorità	BASSA
Criticità risolta in:	Include:		

PIANO DI ELIMINAZIONE DELLE BARRIERE ARCHITETTONICHE redatto da: arch. Francesco Casola e arch. Erica Gaiatto	Data rilevamento: 10/05/2022
---	--

 Comune di TAVAGNACCO	Ambito	EDILIZIO	Scheda 196	
	Localizzazione	DELL'ASILO, via - Tavagnacco		Civico 11
	Denominazione	SCUOLA PRIMARIA "DON BOSCO"		Livello PT

RILIEVO	Criticita'	3.01_Dislivello fino a 2,5 cm	
		Quantita'	
		Lunghezza	m 1,85
		Larghezza	
		Altezza/Dislivello	
Pend. L	Pend. T		
Annotazioni (max 200 caratteri spazi inclusi)			

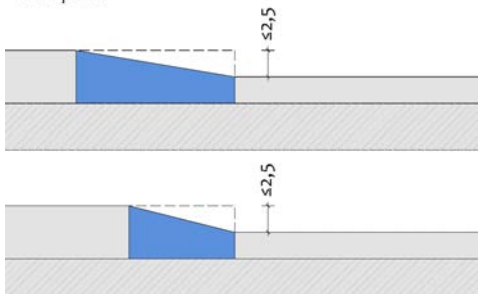
PROGETTO	Descrizione intervento (max 400 caratteri spazi inclusi)	Smussatura in opera del bordo esterno della soglia per raccordare senza gradini, anche minimi, la quota esterna e quella interna, incluse assistenze murarie.	
	calibrare l'angolo di smussatura in base alla posizione della porta 	Eventuali indicazioni esecutive	



Costo stimato
€ 140,00

Nota 1:	Nota 2:	Priorità	BASSA
Criticità risolta in:	Include:		

PIANO DI ELIMINAZIONE DELLE BARRIERE ARCHITETTONICHE redatto da: arch. Francesco Casola e arch. Erica Gaiatto	Data rilevamento: 10/05/2022
---	--

 Comune di TAVAGNACCO	Ambito	EDILIZIO	Scheda 197	
	Localizzazione	DELL'ASILO, via - Tavagnacco		Civico 11
	Denominazione	SCUOLA PRIMARIA "DON BOSCO"		Livello PT

RILIEVO	Criticita'	1.04_Percorso interno (corridoio) con larghezza inferiore a 100 cm	
		Quantita'	3
		Lunghezza	m 4,70
		Larghezza	m 0,78
		Altezza/Dislivello	
		Pend. L	Pend. T
Annotazioni (max 200 caratteri spazi inclusi) Per arredi.			

PROGETTO	Descrizione intervento (max 400 caratteri spazi inclusi)	Rimozione o spostamento dell'arredo per mantenere lungo tutto il percorso una larghezza non inferiore a 90 cm.	
	 <p>* allargamento del percorso almeno ogni 10 m e nelle parti terminali dei corridoi</p>	Eventuali indicazioni esecutive	

     	MANUTENZIONE ORDINARIA	Costo stimato € 210,00
---	-------------------------------	----------------------------------

Nota 1:	Nota 2:	Priorità	BASSA
Criticità risolta in:	Include:		

PIANO DI ELIMINAZIONE DELLE BARRIERE ARCHITETTONICHE redatto da: arch. Francesco Casola e arch. Erica Gaiatto	Data rilevamento: 10/05/2022
---	--

 Comune di TAVAGNACCO	Ambito	EDILIZIO	Scheda 198	
	Localizzazione	DELL'ASILO, via - Tavagnacco		Civico 11
	Denominazione	SCUOLA PRIMARIA "DON BOSCO"		Livello PT

RILIEVO	Criticita'	12.03_Porta con maniglia ad altezza non compresa tra 85 e 95 cm (tolleranza fino a 100 cm)	
		Quantita'	
		Lunghezza	
		Larghezza	
		Altezza/Dislivello	cm 107
Pend. L		Pend. T	
Annotazioni (max 200 caratteri spazi inclusi)			

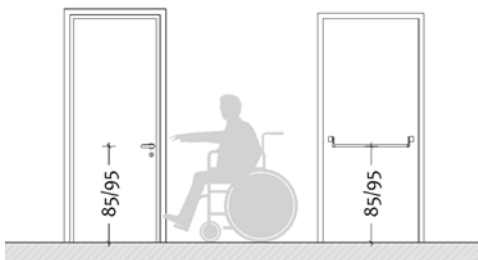
PROGETTO	Descrizione intervento (max 400 caratteri spazi inclusi)	Considerando che la presenza della criticità non pregiudica l'uso dello spazio o dell'elemento, si ritiene che la sostituzione della maniglia possa essere risolta contestualmente alla sostituzione dell'intera porta che si ritiene di non computare nel P.E.B.A.	
	altezza consigliata: 90 cm 	Eventuali indicazioni esecutive	

	Costo stimato € 0,00
---	------------------------------------

Nota 1:	Nota 2:	Priorità	BASSA
Criticità risolta in:	Include:		

 Comune di TAVAGNACCO	Ambito	EDILIZIO	Scheda 199	
	Localizzazione	DELL'ASILO, via - Tavagnacco		Civico 11
	Denominazione	SCUOLA PRIMARIA "DON BOSCO"		Livello PT

RILIEVO	Criticità' 12.03_Porta con maniglia ad altezza non compresa tra 85 e 95 cm (tolleranza fino a 100 cm)		
		Quantita'	2
		Lunghezza	
		Larghezza	
		Altezza/Dislivello	cm 105
		Pend. L	Pend. T
Annotazioni (max 200 caratteri spazi inclusi)			

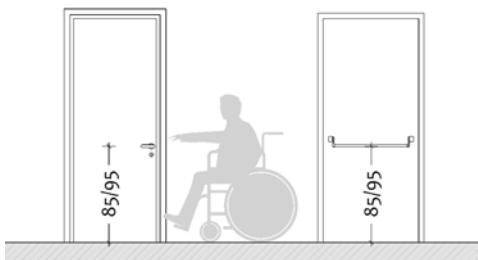
PROGETTO	Descrizione intervento (max 400 caratteri spazi inclusi) Considerando che la presenza della criticità non pregiudica l'uso dello spazio o dell'elemento, si ritiene che la sostituzione della maniglia possa essere risolta contestualmente alla sostituzione dell'intera porta che si ritiene di non computare nel P.E.B.A.	
	altezza consigliata: 90 cm 	Eventuali indicazioni esecutive

	Costo stimato € 0,00
---	------------------------------------

Nota 1:	Nota 2:	Priorità BASSA
Criticità risolta in:	Include:	

PIANO DI ELIMINAZIONE DELLE BARRIERE ARCHITETTONICHE redatto da: arch. Francesco Casola e arch. Erica Gaiatto	Data rilevamento: 10/05/2022
---	--

 Comune di TAVAGNACCO	Ambito	EDILIZIO	Scheda 200	
	Localizzazione	DELL'ASILO, via - Tavagnacco		Civico 11
	Denominazione	SCUOLA PRIMARIA "DON BOSCO"		Livello PT

RILIEVO	Criticità' 12.03_Porta con maniglia ad altezza non compresa tra 85 e 95 cm (tolleranza fino a 100 cm)		
		Quantita'	7
		Lunghezza	
		Larghezza	
		Altezza/Dislivello	cm 103
		Pend. L	Pend. T
Annotazioni (max 200 caratteri spazi inclusi)			

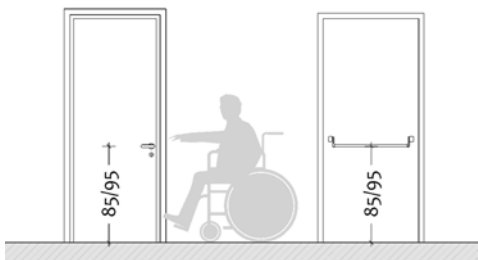
PROGETTO	Descrizione intervento (max 400 caratteri spazi inclusi) Considerando che la presenza della criticità non pregiudica l'uso dello spazio o dell'elemento, si ritiene che la sostituzione della maniglia possa essere risolta contestualmente alla sostituzione dell'intera porta che si ritiene di non computare nel P.E.B.A.	
	altezza consigliata: 90 cm 	Eventuali indicazioni esecutive

	Costo stimato € 0,00
---	--------------------------------

Nota 1:	Nota 2:	Priorità BASSA
Criticità risolta in:	Include:	

 Comune di TAVAGNACCO	Ambito	EDILIZIO	Scheda 201	
	Localizzazione	DELL'ASILO, via - Tavagnacco		Civico 11
	Denominazione	SCUOLA PRIMARIA "DON BOSCO"		Livello PT

RILIEVO	Criticita'	12.03_Porta con maniglia ad altezza non compresa tra 85 e 95 cm (tolleranza fino a 100 cm)	
	Quantita'	8	
	Lunghezza		
	Larghezza		
	Altezza/Dislivello	cm 107	
	Pend. L	Pend. T	
			
Annotazioni (max 200 caratteri spazi inclusi)			

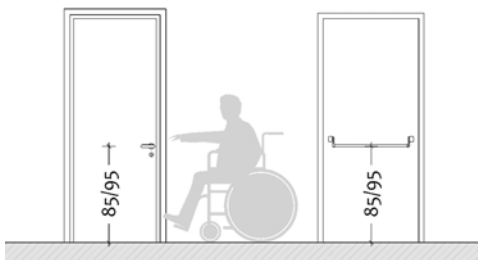
PROGETTO	Descrizione intervento (max 400 caratteri spazi inclusi)	Considerando che la presenza della criticità non pregiudica l'uso dello spazio o dell'elemento, si ritiene che la sostituzione della maniglia possa essere risolta contestualmente alla sostituzione dell'intera porta che si ritiene di non computare nel P.E.B.A.	
	Eventuali indicazioni esecutive		
altezza consigliata: 90 cm 			

	Costo stimato € 0,00
---	--------------------------------

Nota 1:	Nota 2:	Priorità	BASSA
Criticità risolta in:	Include:		

 Comune di TAVAGNACCO	Ambito	EDILIZIO	Scheda 202	
	Localizzazione	DELL'ASILO, via - Tavagnacco		Civico 11
	Denominazione	SCUOLA PRIMARIA "DON BOSCO"		Livello PT

RILIEVO	Criticita'	3.02_Gradino (dislivello superiore a 2,5 cm)		
		Quantita'		
		Lunghezza	m 1,35	
		Larghezza		
		Altezza/Dislivello	cm 5	
		Pend. L	Pend. T	
Annotazioni (max 200 caratteri spazi inclusi)				

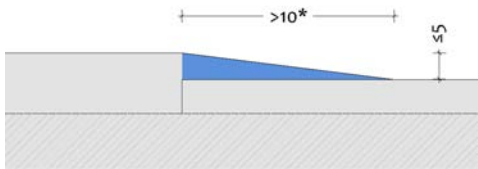
PROGETTO	Descrizione intervento (max 400 caratteri spazi inclusi)	Posa di elemento sagomato, in pietra o in metallo, stabilmente fissato alle superfici esistenti, con superficie antisdrucciolevole e a contrasto cromatico, per raccordare le quote delle due pavimentazioni adiacenti.	
		Eventuali indicazioni esecutive	
* ottimizzare la pendenza del raccordo in base allo spazio disponibile			

	Costo stimato € 225,00
---	----------------------------------

Nota 1:	Nota 2:	Priorità BASSA
Criticità risolta in:	Include:	

 Comune di TAVAGNACCO	Ambito	EDILIZIO	Scheda 203	
	Localizzazione	DELL'ASILO, via - Tavagnacco		Civico 11
	Denominazione	SCUOLA PRIMARIA "DON BOSCO"		Livello PT

RILIEVO	Criticita'	15.03_Vaso con spazio per accostamento laterale non conforme	
		Quantita'	
		Lunghezza	
		Larghezza	
		Altezza/Dislivello	
Pend. L	Pend. T		
Annotazioni (max 200 caratteri spazi inclusi)			

PROGETTO	Descrizione intervento (max 400 caratteri spazi inclusi)	Rimozione dell'elemento di arredo che riduce lo spazio laterale al vaso per ripristinare uno spazio libero laterale al vaso non inferiore a 100 cm dall'asse del sanitario.	
		Eventuali indicazioni esecutive	

	MANUTENZIONE ORDINARIA	Costo stimato € 35,00
---	-------------------------------	---------------------------------

Nota 1:	Nota 2:	Priorità ALTA
Criticità risolta in:	Include:	

PIANO DI ELIMINAZIONE DELLE BARRIERE ARCHITETTONICHE redatto da: arch. Francesco Casola e arch. Erica Gaiatto	Data rilevamento: 10/05/2022
---	--

 Comune di TAVAGNACCO	Ambito	EDILIZIO	Scheda 204	
	Localizzazione	DELL'ASILO, via - Tavagnacco		Civico 11
	Denominazione	SCUOLA PRIMARIA "DON BOSCO"		Livello PT

RILIEVO	Criticita'	15.11_Maniglione non utile	
		Quantita'	
		Lunghezza	
		Larghezza	
		Altezza/Dislivello	
		Pend. L	Pend. T
Annotazioni (max 200 caratteri spazi inclusi)			

PROGETTO	Descrizione intervento (max 400 caratteri spazi inclusi)	Riposizionamento del maniglione in posizione più prossima alla tazza, compreso spostamento degli accessori interferenti. Altezza maniglione 80 cm.	
		Eventuali indicazioni esecutive	

    	MANUTENZIONE ORDINARIA	Costo stimato € 70,00
---	-------------------------------	---------------------------------

Nota 1:	Nota 2:	Priorità ALTA
Criticità risolta in:	Include:	

PIANO DI ELIMINAZIONE DELLE BARRIERE ARCHITETTONICHE redatto da: arch. Francesco Casola e arch. Erica Gaiatto	Data rilevamento: 10/05/2022
---	--

 Comune di TAVAGNACCO	Ambito EDILIZIO	Scheda
	Localizzazione DELL'ASILO, via - Tavagnacco	Civico 11
	Denominazione SCUOLA PRIMARIA "DON BOSCO"	Livello PT

205

RILIEVO	Criticita' 7.09_Segnaletica di indicazione o orientamento non presente						
	<div style="display: flex;">  <table border="1" style="width: 100%; border-collapse: collapse;"> <tr><td>Quantita'</td></tr> <tr><td>Lunghezza</td></tr> <tr><td>Larghezza</td></tr> <tr><td>Altezza/Dislivello</td></tr> <tr> <td>Pend. L</td> <td>Pend. T</td> </tr> </table> </div>	Quantita'	Lunghezza	Larghezza	Altezza/Dislivello	Pend. L	Pend. T
	Quantita'						
	Lunghezza						
	Larghezza						
	Altezza/Dislivello						
Pend. L	Pend. T						
Annotazioni (max 200 caratteri spazi inclusi) Servizio igienico accessibile.							

PROGETTO	Descrizione intervento (max 400 caratteri spazi inclusi) Applicazione sul lato esterno della porta (o in prossimità) del contrassegno con il simbolo dell'accessibilità.
	<div style="display: flex; align-items: center; justify-content: center;">  <table border="1" style="width: 100%; border-collapse: collapse;"> <tr> <td>Eventuali indicazioni esecutive</td> </tr> </table> </div>
Eventuali indicazioni esecutive	

	MANUTENZIONE ORDINARIA	Costo stimato € 50,00
---	-------------------------------	---------------------------------

Nota 1:	Nota 2:	Priorità BASSA
Criticità risolta in:	Include:	

PIANO DI ELIMINAZIONE DELLE BARRIERE ARCHITETTONICHE redatto da: arch. Francesco Casola e arch. Erica Gaiatto	Data rilevamento: 10/05/2022
---	--

 Comune di TAVAGNACCO	Ambito	EDILIZIO	Scheda 206	
	Localizzazione	DELL'ASILO, via - Tavagnacco		Civico 11
	Denominazione	SCUOLA PRIMARIA "DON BOSCO"		Livello PT

RILIEVO	Criticita'	15.01_Gruppo servizi igienici privo di servizio accessibile	
		Quantita'	
		Lunghezza	
		Larghezza	
		Altezza/Dislivello	
		Pend. L	Pend. T
Annotazioni (max 200 caratteri spazi inclusi)			

PROGETTO	Descrizione intervento (max 400 caratteri spazi inclusi)	Realizzazione, all'interno del gruppo servizi esistente, di un nuovo servizio igienico accessibile anche a persona su sedia a ruote o con ridotta capacità motoria da ottenersi mediante una diversa distribuzione degli spazi dei servizi igienici esistenti.	
		Eventuali indicazioni esecutive	



Costo stimato
€ 20.000,00

Nota 1:	Nota 2:	Priorità	ALTA
Criticità risolta in:	Include:		

 Comune di TAVAGNACCO	Ambito EDILIZIO	Scheda
	Localizzazione DELL'ASILO, via - Tavagnacco	Civico 11
	Denominazione SCUOLA PRIMARIA "DON BOSCO"	Livello PT

207

RILIEVO	Criticita' 3.01_Dislivello fino a 2,5 cm	
		Quantita' 7
		Lunghezza m 1,10
		Larghezza
		Altezza/Dislivello
	Pend. L	Pend. T
Annotazioni (max 200 caratteri spazi inclusi)		

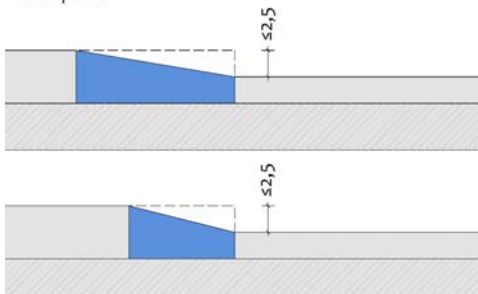
PROGETTO	Descrizione intervento (max 400 caratteri spazi inclusi) Smussatura in opera del bordo esterno della soglia per raccordare senza gradini, anche minimi, la quota esterna e quella interna, incluse assistenze murarie.	
	<p>calibrare l'angolo di smussatura in base alla posizione della porta</p> 	Eventuali indicazioni esecutive



Costo stimato € 980,00

Nota 1:	Nota 2:	Priorità BASSA
Criticità risolta in:	Include:	

 Comune di TAVAGNACCO	Ambito	EDILIZIO	Scheda 208	
	Localizzazione	S. BERNARDO, via - Adegliacco		Civico 21
	Denominazione	PALESTRA COMUNALE		Livello E

RILIEVO	Criticità' 2.02_Pavimentazione non complanare per: giunti superiori a 5 mm / risalti superiori a 2 mm		
		Quantità'	
		Lunghezza	m 3,00
		Larghezza	
		Altezza/Dislivello	
Pend. L		Pend. T	
Annotazioni (max 200 caratteri spazi inclusi)			

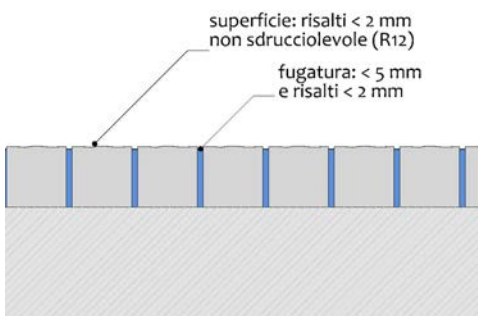
PROGETTO	Descrizione intervento (max 400 caratteri spazi inclusi) Realizzazione di raccordo tra le pavimentazioni mediante rifacimento, in medesimo materiale, della fascia di contatto per collegare a raso e senza discontinuità le pavimentazioni adiacenti, incluse demolizioni e ripristini. Lunghezza come intera fascia di contatto, larghezza min 20 cm, privo di p. trasversale.		
	 <p>superficie: risalti < 2 mm non sdruciolevole (R12) fugatura: < 5 mm e risalti < 2 mm</p>	Eventuali indicazioni esecutive	

	Costo stimato € 135,00
---	----------------------------------

Nota 1:	Nota 2:	Priorità MEDIA
Criticità risolta in:	Include:	

PIANO DI ELIMINAZIONE DELLE BARRIERE ARCHITETTONICHE redatto da: arch. Francesco Casola e arch. Erica Gaiatto	Data rilevamento: 12/05/2022
---	--

 Comune di TAVAGNACCO	Ambito EDILIZIO	Scheda
	Localizzazione S. BERNARDO, via - Adegliacco	Civico 21
	Denominazione PALESTRA COMUNALE	Livello E

209

RILIEVO	Criticita' 3.01_Dislivello fino a 2,5 cm	
		Quantita'
		Lunghezza m 3,00
		Larghezza
		Altezza/Dislivello
	Pend. L	Pend. T
Annotazioni (max 200 caratteri spazi inclusi)		

PROGETTO	Descrizione intervento (max 400 caratteri spazi inclusi) Realizzazione di raccordo tra le pavimentazioni mediante rifacimento, in medesimo materiale, della fascia di contatto per collegare a raso e senza discontinuità le pavimentazioni adiacenti, incluse demolizioni e ripristini. Lunghezza come intera fascia di contatto, larghezza min 20 cm, privo di p. trasversale.	
		Eventuali indicazioni esecutive
	calibrare l'angolo di smussatura in base alla posizione della porta	



Costo stimato € 135,00

Nota 1:	Nota 2:	Priorità BASSA
Criticità risolta in:	Include:	

 Comune di TAVAGNACCO	Ambito EDILIZIO	Scheda
	Localizzazione S. BERNARDO, via - Adegliacco	Civico 21
	Denominazione PALESTRA COMUNALE	Livello E

210

RILIEVO	Criticita' 3.01_Dislivello fino a 2,5 cm	
		Quantita'
		Lunghezza m 2,50
		Larghezza
		Altezza/Dislivello
		Pend. L Pend. T
Annotazioni (max 200 caratteri spazi inclusi)		

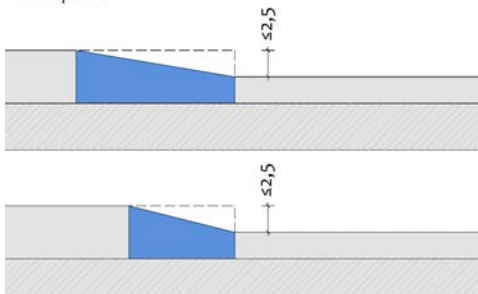
PROGETTO	Descrizione intervento (max 400 caratteri spazi inclusi) Smussatura in opera del bordo esterno della soglia per raccordare senza gradini, anche minimi, la quota esterna e quella interna, incluse assistenze murarie.	
	<p>calibrare l'angolo di smussatura in base alla posizione della porta</p> 	Eventuali indicazioni esecutive



Costo stimato € 210,00

Nota 1:	Nota 2:	Priorità BASSA
Criticità risolta in:	Include:	

 Comune di TAVAGNACCO	Ambito	EDILIZIO	Scheda 211	
	Localizzazione	S. BERNARDO, via - Adegliacco		Civico 21
	Denominazione	PALESTRA COMUNALE		Livello PT

RILIEVO	Criticità' 12.03_Porta con maniglia ad altezza non compresa tra 85 e 95 cm (tolleranza fino a 100 cm)		
		Quantita'	2
		Lunghezza	
		Larghezza	
		Altezza/Dislivello	cm 106
Pend. L	Pend. T		
Annotazioni (max 200 caratteri spazi inclusi)			

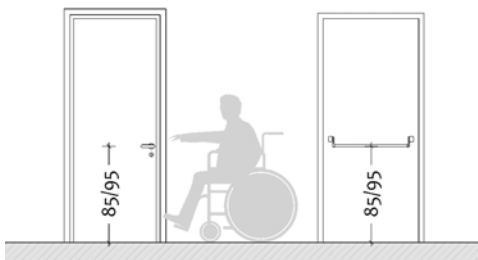
PROGETTO	Descrizione intervento (max 400 caratteri spazi inclusi) Considerando che la presenza della criticità non pregiudica l'uso dello spazio o dell'elemento, si ritiene che la sostituzione della maniglia possa essere risolta contestualmente alla sostituzione dell'intera porta che si ritiene di non computare nel P.E.B.A.	
	altezza consigliata: 90 cm 	Eventuali indicazioni esecutive

	Costo stimato € 0,00
---	--------------------------------

Nota 1:	Nota 2:	Priorità BASSA
Criticità risolta in:	Include:	

 Comune di TAVAGNACCO	Ambito EDILIZIO	Scheda 212	
	Localizzazione S. BERNARDO, via - Adegliacco		Civico 21
	Denominazione PALESTRA COMUNALE		Livello PT

RILIEVO	Criticità' 6.18_Ostacolo costituito da arredo mobile	
		Quantità'
		Lunghezza
		Larghezza
		Altezza/Dislivello
		Pend. L
Annotazioni (max 200 caratteri spazi inclusi)		

PROGETTO	Descrizione intervento (max 400 caratteri spazi inclusi) Rimozione dell'arredo e suo riposizionamento per garantirne l'uso agevole e lasciare libero lo spazio necessario ai movimenti di una persona su sedia a ruote.	
		Eventuali indicazioni esecutive

						MANUTENZIONE ORDINARIA	Costo stimato € 35,00
---	---	---	---	---	---	-------------------------------	---------------------------------

Nota 1:	Nota 2:	Priorità BASSA
Criticità risolta in:	Include:	

PIANO DI ELIMINAZIONE DELLE BARRIERE ARCHITETTONICHE redatto da: arch. Francesco Casola e arch. Erica Gaiatto	Data rilevamento: 12/05/2022
---	--

 Comune di TAVAGNACCO	Ambito	EDILIZIO	Scheda 213	
	Localizzazione	S. BERNARDO, via - Adegliacco		Civico 21
	Denominazione	PALESTRA COMUNALE		Livello PT

RILIEVO	Criticita'	15.03_Vaso con spazio per accostamento laterale non conforme	
		Quantita'	
		Lunghezza	
		Larghezza	m 0,80
		Altezza/Dislivello	
Pend. L	Pend. T		
Annotazioni (max 200 caratteri spazi inclusi) Armadietto in posizione non adeguata.			

PROGETTO	Descrizione intervento (max 400 caratteri spazi inclusi) Rimozione dell'elemento di arredo che riduce lo spazio laterale al vaso per ripristinare uno spazio libero laterale al vaso non inferiore a 100 cm dall'asse del sanitario.	
		Eventuali indicazioni esecutive

	MANUTENZIONE ORDINARIA	Costo stimato € 35,00
---	-------------------------------	---------------------------------

Nota 1:	Nota 2:	Priorità ALTA
Criticità risolta in:	Include:	

PIANO DI ELIMINAZIONE DELLE BARRIERE ARCHITETTONICHE redatto da: arch. Francesco Casola e arch. Erica Gaiatto	Data rilevamento: 12/05/2022
---	--

 Comune di TAVAGNACCO	Ambito	EDILIZIO	Scheda 214	
	Localizzazione	S. BERNARDO, via - Adegliacco		Civico 21
	Denominazione	PALESTRA COMUNALE		Livello PT

RILIEVO	Criticita'	15.03_Vaso con spazio per accostamento laterale non conforme	
		Quantita'	
		Lunghezza	
		Larghezza	m 0,80
		Altezza/Dislivello	
		Pend. L	Pend. T
Annotazioni (max 200 caratteri spazi inclusi)	Armadietto in posizione non adeguata.		

PROGETTO	Descrizione intervento (max 400 caratteri spazi inclusi)	Rimozione dell'elemento di arredo che riduce lo spazio laterale al vaso per ripristinare uno spazio libero laterale al vaso non inferiore a 100 cm dall'asse del sanitario.	
		Eventuali indicazioni esecutive	

	MANUTENZIONE ORDINARIA	Costo stimato € 35,00
---	-------------------------------	---------------------------------

Nota 1:	Nota 2:	Priorità ALTA
Criticità risolta in:	Include:	

PIANO DI ELIMINAZIONE DELLE BARRIERE ARCHITETTONICHE redatto da: arch. Francesco Casola e arch. Erica Gaiatto	Data rilevamento: 12/05/2022
---	--

 Comune di TAVAGNACCO	Ambito EDILIZIO	Scheda 215	
	Localizzazione S. BERNARDO, via - Adegliacco		Civico 21
	Denominazione PALESTRA COMUNALE		Livello PT

RILIEVO	Criticita' 15.13_Servizio igienico accessibile utilizzato in modo improprio	
		Quantita'
		Lunghezza
		Larghezza
		Altezza/Dislivello
		Pend. L
Annotazioni (max 200 caratteri spazi inclusi)		

PROGETTO	Descrizione intervento (max 400 caratteri spazi inclusi) Rimozione degli arredi e/o degli oggetti che impediscono l'uso del servizio igienico.
	

     	MANUTENZIONE ORDINARIA	Costo stimato € 35,00
---	-------------------------------	---------------------------------

Nota 1:	Nota 2:	Priorità ALTA
Criticità risolta in:	Include:	

PIANO DI ELIMINAZIONE DELLE BARRIERE ARCHITETTONICHE redatto da: arch. Francesco Casola e arch. Erica Gaiatto	Data rilevamento: 12/05/2022
---	--



Comune di TAVAGNACCO

Ambito	EDILIZIO
Localizzazione	S. BERNARDO, via - Adegliacco
Denominazione	PALESTRA COMUNALE

Civico	21
Livello	PT

Scheda	216
--------	------------

RILIEVO

Criticita'
14.02_Arredo privo di adeguato spazio per l'approccio e l'uso



Quantita'	
Lunghezza	
Larghezza	
Altezza/Dislivello	cm 150
Pend. L	Pend. T

Annotazioni (max 200 caratteri spazi inclusi)
Altezza appendiabiti.

PROGETTO

Descrizione intervento (max 400 caratteri spazi inclusi)
Posa di arredo fisso a parete con altezza non superiore a 140 cm (consigliato 120 cm) e con area per l'approccio e l'uso libera da ostacoli.

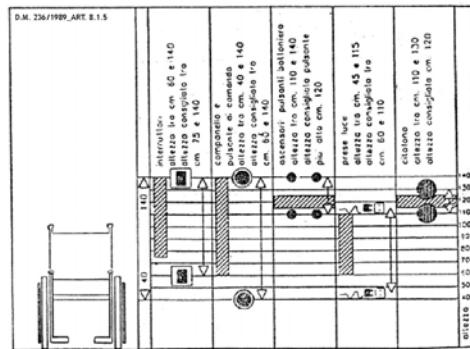

Eventuali indicazioni esecutive





Costo stimato	€ 135,00
---------------	-----------------

Nota 1:	Nota 2:	Priorità	ALTA
Criticità risolta in:	Include:		

 Comune di TAVAGNACCO	Ambito	EDILIZIO	Scheda 217	
	Localizzazione	S. BERNARDO, via - Adegliacco		Civico 21
	Denominazione	PALESTRA COMUNALE		Livello P1

RILIEVO	Criticità' 5.01_Scala con larghezza inferiore a 120 cm		
		Quantità'	
		Lunghezza	
		Larghezza	m 1,16
		Altezza/Dislivello	
		Pend. L	Pend. T
Annotazioni (max 200 caratteri spazi inclusi)			

PROGETTO	Descrizione intervento (max 400 caratteri spazi inclusi) Criticità non risolvibile a causa delle caratteristiche del contesto.	
		Eventuali indicazioni esecutive

     	Costo stimato € 0,00
---	--------------------------------

Nota 1:	Nota 2:	Priorità
Criticità risolta in: 219	Include:	

 Comune di TAVAGNACCO	Ambito EDILIZIO	Scheda
	Localizzazione S. BERNARDO, via - Adegliacco	Civico 21
	Denominazione PALESTRA COMUNALE	Livello P1

218

RILIEVO	Criticita' 5.10_Corrimano non presente	
		Quantita'
		Lunghezza m 18,00
		Larghezza
		Altezza/Dislivello
	Pend. L	Pend. T
Annotazioni (max 200 caratteri spazi inclusi) Entrambi i lati.		

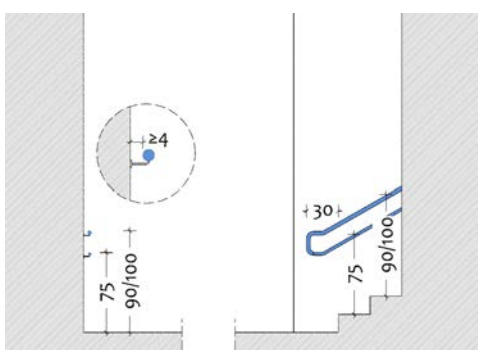
PROGETTO	Descrizione intervento (max 400 caratteri spazi inclusi) Posa di doppio corrimano in acciaio, ancorato alla parete o al parapetto esistente, composto da corrimano superiore ad h 90/100 cm e corrimano inferiore ad h 75 cm, prolungati di 30 cm oltre il termine della rampa, verniciato in tinta contrastante rispetto alla parete, incluse opere murarie, demolizioni e ripristini.
	

--	--	--	--	--	--

Costo stimato € 1.350,00

Nota 1:	Nota 2:	Priorità ALTA
Criticità risolta in:	Include:	

 Comune di TAVAGNACCO	Ambito	EDILIZIO	Scheda 219	
	Localizzazione	S. BERNARDO, via - Adegliacco		Civico 21
	Denominazione	PALESTRA COMUNALE		Livello P1

RILIEVO	Criticita'	3.03_Dislivello raccordato solo da gradini	
		Quantita'	
		Lunghezza	
		Larghezza	
		Altezza/Dislivello	
		Pend. L	Pend. T
Annotazioni (max 200 caratteri spazi inclusi)			

PROGETTO	Descrizione intervento (max 400 caratteri spazi inclusi)	Installazione di elevatore, posto nella posizione più idonea rispetto all'edificio e al contesto e raggiungibile con percorso accessibile. Spazio antistante alle porte min 140x140 cm, cabina min 110x140 cm, porta con luce min 80 cm, bottoniere ad alta visibilità a rilievo e in braille, segnalazioni acustiche e visive di arrivo al piano, schermo per videochiamata di soccorso.	
		Eventuali indicazioni esecutive	Il costo non comprende opere murarie ed impiantistiche, stimabili solo a seguito dello specifico progetto.

     	Costo stimato € 40.000,00
---	-------------------------------------

Nota 1:	Nota 2:	Priorità	ALTA
Criticità risolta in:	Include:	217	

PIANO DI ELIMINAZIONE DELLE BARRIERE ARCHITETTONICHE redatto da: arch. Francesco Casola e arch. Erica Gaiatto	Data rilevamento: 12/05/2022
---	--

 Comune di TAVAGNACCO	Ambito EDILIZIO	Scheda 220	
	Localizzazione S. BERNARDO, via - Adegliacco		Civico 21
	Denominazione PALESTRA COMUNALE		Livello PT

RILIEVO	Criticita' 5.04_Gradini privi di marca gradino	
		Quantita' 17
		Lunghezza m 1,20
		Larghezza
		Altezza/Dislivello
		Pend. L Pend. T
Annotazioni (max 200 caratteri spazi inclusi) Tre rampe scale uguali sulle gradinate.		

PROGETTO	Descrizione intervento (max 400 caratteri spazi inclusi) Realizzazione di marca gradino mediante verniciatura o posa di nastro antiscivolo autoadesivo. Larghezza 5 cm, distanza dal bordo del gradino 3 cm, colore in contrasto rispetto alla pedata.
	
	Eventuali indicazioni esecutive Considerando le condizioni di contesto, la lavorazione deve essere ripetuta al deteriorarsi del marcagradino.

	MANUTENZIONE ORDINARIA	Costo stimato € 765,00
---	-------------------------------	----------------------------------

Nota 1:	Nota 2:	Priorità MEDIA
Criticità risolta in:	Include:	

PIANO DI ELIMINAZIONE DELLE BARRIERE ARCHITETTONICHE redatto da: arch. Francesco Casola e arch. Erica Gaiatto	Data rilevamento: 12/05/2022
---	--

 Comune di TAVAGNACCO	Ambito EDILIZIO	Scheda 221	
	Localizzazione S. BERNARDO, via - Adegliacco		Civico 21
	Denominazione PALESTRA COMUNALE		Livello PT

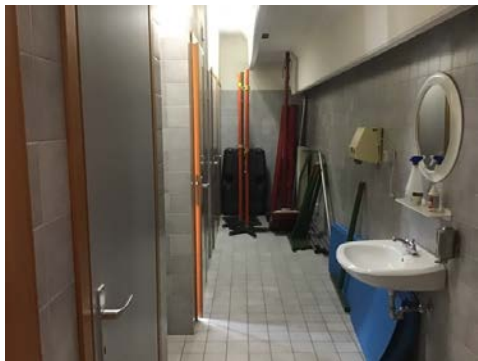
RILIEVO	Criticita' 15.01_Gruppo servizi igienici privo di servizio accessibile	
		Quantita'
		Lunghezza
		Larghezza
		Altezza/Dislivello
	Pend. L	Pend. T
Annotazioni (max 200 caratteri spazi inclusi) Servizi sotto tribune.		

PROGETTO	Descrizione intervento (max 400 caratteri spazi inclusi) Realizzazione, all'interno del gruppo servizi esistente, di un nuovo servizio igienico accessibile anche a persona su sedia a ruote o con ridotta capacità motoria da ottenersi mediante una diversa distribuzione degli spazi dei servizi igienici esistenti.
	



Costo stimato
€ 15.000,00

Nota 1:	Nota 2:	Priorità ALTA
Criticità risolta in:	Include:	

PIANO DI ELIMINAZIONE DELLE BARRIERE ARCHITETTONICHE redatto da: arch. Francesco Casola e arch. Erica Gaiatto	Data rilevamento: 12/05/2022
---	--

 Comune di TAVAGNACCO	Ambito	EDILIZIO	Scheda 222	
	Localizzazione	Cavalicco		Civico 8
	Denominazione	CENTRO CIVICO		Livello E

RILIEVO	Criticita'	6.02_Ostacolo costituito da arredo urbano ancorato (cestino, panchina, paletto, cassetta postale, ecc.)	
	Quantita'		
	Lunghezza		
	Larghezza		
	Altezza/Dislivello		
	Pend. L	Pend. T	
	Annotazioni (max 200 caratteri spazi inclusi)		

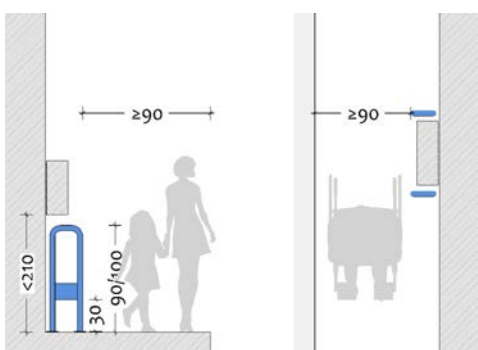

PROGETTO	Descrizione intervento (max 400 caratteri spazi inclusi)	Presegnalazione dell'ostacolo che non può essere rimosso mediante installazione di transenne di protezione realizzate in profilo tubolare metallico a sezione arrotondata, finitura ad alta visibilità. Altezza 90-100 cm, fascia a 30 cm, larghezza in relazione alla dimensione dell'ostacolo e comunque tale da mantenere larghezza libera del percorso min 120 cm.	
	Eventuali indicazioni esecutive		



Costo stimato
€ 830,00

Nota 1:	Nota 2:	Priorità	MEDIA
Criticità risolta in:	Include:		

PIANO DI ELIMINAZIONE DELLE BARRIERE ARCHITETTONICHE redatto da: arch. Francesco Casola e arch. Erica Gaiatto	Data rilevamento: 12/05/2022
---	--

 Comune di TAVAGNACCO	Ambito	EDILIZIO	Scheda 223	
	Localizzazione	Cavalicco		Civico 8
	Denominazione	CENTRO CIVICO		Livello E

RILIEVO	Criticita'	3.01_Dislivello fino a 2,5 cm		
		Quantita'		
		Lunghezza	m 2,40	
		Larghezza		
		Altezza/Dislivello		
		Pend. L	Pend. T	
Annotazioni (max 200 caratteri spazi inclusi)				

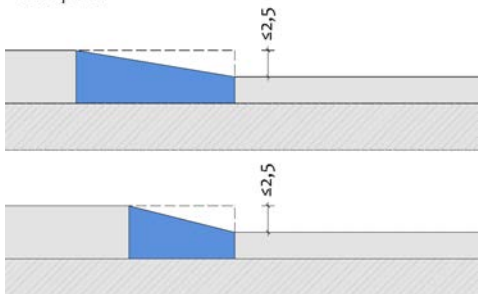
PROGETTO	Descrizione intervento (max 400 caratteri spazi inclusi)	
	<p>Realizzazione di raccordo tra le pavimentazioni mediante rifacimento, in medesimo materiale, della fascia di contatto per collegare a raso e senza discontinuità le pavimentazioni adiacenti, incluse demolizioni e ripristini. Lunghezza come intera fascia di contatto, larghezza min 20 cm, privo di p. trasversale.</p>	
calibrare l'angolo di smussatura in base alla posizione della porta		Eventuali indicazioni esecutive

     	Costo stimato € 135,00
---	----------------------------------

Nota 1:	Nota 2:	Priorità BASSA
Criticità risolta in:	Include:	

 Comune di TAVAGNACCO	Ambito	EDILIZIO	Scheda 224	
	Localizzazione	Cavalicco		Civico 8
	Denominazione	CENTRO CIVICO		Livello PT

RILIEVO	Criticita'	7.04_Segnaletica tattilo-plantare per individuazione scala o situazione di pericolo non presente		
		Quantita'		
		Lunghezza	m 1,20	
		Larghezza		
		Altezza/Dislivello		
Pend. L	Pend. T			
Annotazioni (max 200 caratteri spazi inclusi)				

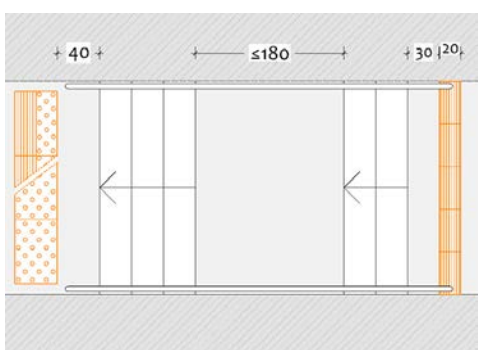
PROGETTO	Descrizione intervento (max 400 caratteri spazi inclusi)	Inserimento nella pavimentazione di fascia in moduli tattilo-plantari tipo "LVE" codice "pericolo valicabile" (o "arresto pericolo" se concordato con le Associazioni Locali di riferimento) in materiale idoneo al contesto, a contrasto cromatico e con larghezza pari al gradino, posati a raso e senza discontinuità rispetto alle pavimentazioni adiacenti, incluse demolizioni e ripristini.	
		Eventuali indicazioni esecutive	

     	Costo stimato € 170,00
---	----------------------------------



Nota 1:	Nota 2:	Priorità ALTA
Criticità risolta in:	Include:	

PIANO DI ELIMINAZIONE DELLE BARRIERE ARCHITETTONICHE redatto da: arch. Francesco Casola e arch. Erica Gaiatto	Data rilevamento: 12/05/2022
---	--

 Comune di TAVAGNACCO	Ambito	EDILIZIO	Scheda 225	
	Localizzazione	Cavalicco		Civico 8
	Denominazione	CENTRO CIVICO		Livello PT

RILIEVO	Criticità' 13.09_Ascensore privo di schermo per videochiamata di soccorso	
		Quantità'
		Lunghezza
		Larghezza
		Altezza/Dislivello
		Pend. L
Annotazioni (max 200 caratteri spazi inclusi)		

PROGETTO	Descrizione intervento (max 400 caratteri spazi inclusi) Installazione di display intelligente di cabina con sistema di monitoraggio e tecnologia per videochiamata di emergenza, esclusi attivazione e canone del servizio di assistenza.	
		Eventuali indicazioni esecutive

						Costo stimato € 750,00
---	---	---	---	---	---	----------------------------------

Nota 1:	Nota 2:	Priorità ALTA
Criticità risolta in:	Include:	

 Comune di TAVAGNACCO	Ambito	EDILIZIO	Scheda 226	
	Localizzazione	Cavalicco		Civico 8
	Denominazione	CENTRO CIVICO		Livello P1

RILIEVO	Criticita' 7.04_Segnaletica tattilo-plantare per individuazione scala o situazione di pericolo non presente		
		Quantita'	
		Lunghezza	m 1,20
		Larghezza	
		Altezza/Dislivello	
	Pend. L	Pend. T	
Annotazioni (max 200 caratteri spazi inclusi)			

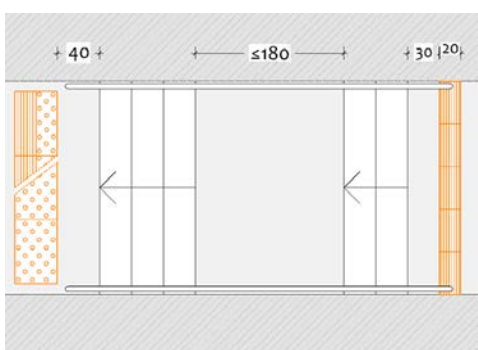
PROGETTO	Descrizione intervento (max 400 caratteri spazi inclusi) Inserimento nella pavimentazione di fascia in moduli tattilo-plantari tipo "LVE" codice "pericolo valicabile" (o "arresto pericolo" se concordato con le Associazioni Locali di riferimento) in materiale idoneo al contesto, a contrasto cromatico e con larghezza pari al gradino, posati a raso e senza discontinuità rispetto alle pavimentazioni adiacenti, incluse demolizioni e ripristini.
	

	Costo stimato € 170,00
---	----------------------------------

Nota 1:	Nota 2:	Priorità ALTA
Criticità risolta in:	Include:	

 Comune di TAVAGNACCO	Ambito	EDILIZIO	Scheda 227	
	Localizzazione	Cavalicco		Civico 8
	Denominazione	CENTRO CIVICO		Livello P1

RILIEVO	Criticità' 5.04_Gradini privi di marca gradino		
		Quantità'	20
		Lunghezza	m 1,20
		Larghezza	
		Altezza/Dislivello	
		Pend. L	Pend. T
Annotazioni (max 200 caratteri spazi inclusi)			

PROGETTO	Descrizione intervento (max 400 caratteri spazi inclusi) Realizzazione di marca gradino mediante verniciatura o posa di nastro antiscivolo autoadesivo. Larghezza 5 cm, distanza dal bordo del gradino 3 cm, colore in contrasto rispetto alla pedata.	
		Eventuali indicazioni esecutive Considerando le condizioni di contesto, la lavorazione deve essere ripetuta al deteriorarsi del marcagradino.

     	MANUTENZIONE ORDINARIA	Costo stimato € 300,00
---	-------------------------------	----------------------------------

Nota 1:	Nota 2:	Priorità MEDIA
Criticità risolta in:	Include:	

PIANO DI ELIMINAZIONE DELLE BARRIERE ARCHITETTONICHE redatto da: arch. Francesco Casola e arch. Erica Gaiatto	Data rilevamento: 12/05/2022
---	--

 Comune di TAVAGNACCO	Ambito	EDILIZIO	Scheda 228	
	Localizzazione	Cavalicco		Civico 8
	Denominazione	CENTRO CIVICO		Livello P1

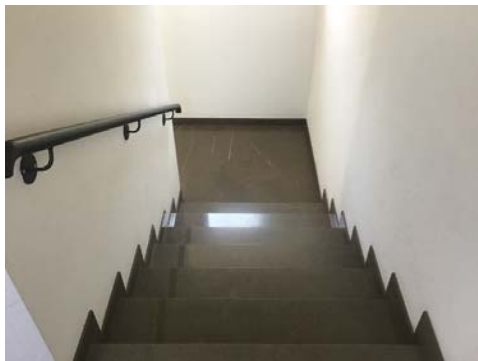
RILIEVO	Criticita'	5.10_Corrimano non presente		
		Quantita'		
		Lunghezza	m 13,00	
		Larghezza		
		Altezza/Dislivello		
		Pend. L	Pend. T	
Annotazioni (max 200 caratteri spazi inclusi)				

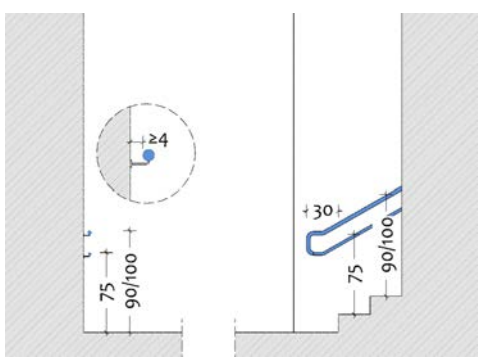
PROGETTO	Descrizione intervento (max 400 caratteri spazi inclusi)	Posa di doppio corrimano in acciaio, ancorato alla parete o al parapetto esistente, composto da corrimano superiore ad h 90/100 cm e corrimano inferiore ad h 75 cm, prolungati di 30 cm oltre il termine della rampa, verniciato in tinta contrastante rispetto alla parete, incluse opere murarie, demolizioni e ripristini.	
		Eventuali indicazioni esecutive Contabilizzato corrimano singolo su ciascun lato.	

     	Costo stimato € 975,00
---	----------------------------------

Nota 1:	Nota 2:	Priorità	MEDIA
Criticità risolta in:	Include:		

PIANO DI ELIMINAZIONE DELLE BARRIERE ARCHITETTONICHE redatto da: arch. Francesco Casola e arch. Erica Gaiatto	Data rilevamento: 12/05/2022
---	--

 Comune di TAVAGNACCO	Ambito	EDILIZIO	Scheda 229	
	Localizzazione	Cavalicco		Civico 8
	Denominazione	CENTRO CIVICO		Livello P1

RILIEVO	Criticita'	15.08_Maniglione in prossimità del vaso non presente	
		Quantita'	
		Lunghezza	
		Larghezza	
		Altezza/Dislivello	
Pend. L	Pend. T		
Annotazioni (max 200 caratteri spazi inclusi)			

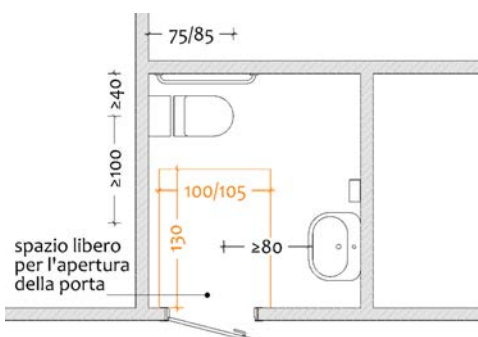
PROGETTO	Descrizione intervento (max 400 caratteri spazi inclusi)	Posa di maniglione fisso orizzontale da ancorare alla parete parallela al vaso. Sezione circolare diam. 3-4 cm, lunghezza 60/90 cm, altezza 80 cm.	
		Eventuali indicazioni esecutive	



Costo stimato
€ 145,00

Nota 1:	Nota 2:	Priorità	ALTA
Criticità risolta in:	Include:		

PIANO DI ELIMINAZIONE DELLE BARRIERE ARCHITETTONICHE redatto da: arch. Francesco Casola e arch. Erica Gaiatto	Data rilevamento: 12/05/2022
---	--

 Comune di TAVAGNACCO	Ambito	EDILIZIO	Scheda 230	
	Localizzazione	Cavalicco		Civico 8
	Denominazione	CENTRO CIVICO		Livello P1

RILIEVO	Criticita'	15.04_Vaso non conforme	
		Quantita'	
		Lunghezza	
		Larghezza	
		Altezza/Dislivello	
		Pend. L	Pend. T
Annotazioni (max 200 caratteri spazi inclusi)			

PROGETTO	Descrizione intervento (max 400 caratteri spazi inclusi)	Sostituzione del vaso con altro avente seduta con altezza compresa tra 45 e 50 cm, posato con distanza del bordo anteriore dalla parete retrostante compresa tra 75 e 85 cm e distanza dalla parete laterale non inferiore a 40 cm, incluse opere edili ed idrauliche di adeguamento.	
		Eventuali indicazioni esecutive	

	Costo stimato € 930,00
---	----------------------------------

Nota 1:	Nota 2:	Priorità ALTA
Criticità risolta in:	Include:	

 Comune di TAVAGNACCO	Ambito	EDILIZIO	Scheda 231	
	Localizzazione	Cavalicco		Civico 8
	Denominazione	CENTRO CIVICO		Livello P1

RILIEVO	Criticita'	15.06_Lavabo non conforme	
		Quantita'	
		Lunghezza	
		Larghezza	
		Altezza/Dislivello	
		Pend. L	Pend. T
Annotazioni (max 200 caratteri spazi inclusi)			

PROGETTO	Descrizione intervento (max 400 caratteri spazi inclusi)	Sostituzione del lavabo con altro di tipo sospeso (privo di colonna), incluse opere edili ed idrauliche di adeguamento	
		Eventuali indicazioni esecutive	

	Costo stimato € 1.220,00
---	------------------------------------

Nota 1:	Nota 2:	Priorità ALTA
Criticità risolta in:	Include:	

 Comune di TAVAGNACCO	Ambito	EDILIZIO	Scheda 232	
	Localizzazione	Cavalicco		Civico 8
	Denominazione	CENTRO CIVICO		Livello P1

RILIEVO	Criticita'	12.02_Spazio antistante / retrostante alla porta non conforme	
		Quantita'	
		Lunghezza	
		Larghezza	m 1,10
		Altezza/Dislivello	
Pend. L	Pend. T		
Annotazioni (max 200 caratteri spazi inclusi) Porta antibagno.			

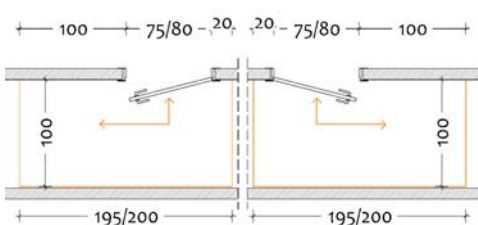
PROGETTO	Descrizione intervento (max 400 caratteri spazi inclusi)	Sostituzione della porta a battente dell'antibagno con altra di tipo scorrevole esterno muro, incluse demolizioni e ripristini.	
	 <p>dimensioni minime</p>	Eventuali indicazioni esecutive	



Costo stimato
€ 1.315,00

Nota 1:	Nota 2:	Priorità ALTA
Criticità risolta in:	Include:	

PIANO DI ELIMINAZIONE DELLE BARRIERE ARCHITETTONICHE redatto da: arch. Francesco Casola e arch. Erica Gaiatto	Data rilevamento: 12/05/2022
---	--

 Comune di TAVAGNACCO	Ambito	EDILIZIO	Scheda 233	
	Localizzazione	Cavalicco		Civico 8
	Denominazione	CENTRO CIVICO		Livello P1

RILIEVO	Criticita'	15.04_Vaso non conforme	
		Quantita'	
		Lunghezza	
		Larghezza	
		Altezza/Dislivello	
Pend. L		Pend. T	
Annotazioni (max 200 caratteri spazi inclusi)			

PROGETTO	Descrizione intervento (max 400 caratteri spazi inclusi)	<p>Sostituzione del vaso con altro avente seduta con altezza compresa tra 45 e 50 cm, posato con distanza del bordo anteriore dalla parete retrostante compresa tra 75 e 85 cm e distanza dalla parete laterale non inferiore a 40 cm, incluse opere edili ed idrauliche di adeguamento.</p>	
		Eventuali indicazioni esecutive	

	Costo stimato € 930,00
---	----------------------------------

Nota 1:	Nota 2:	Priorità ALTA
Criticità risolta in:	Include:	

PIANO DI ELIMINAZIONE DELLE BARRIERE ARCHITETTONICHE redatto da: arch. Francesco Casola e arch. Erica Gaiatto	Data rilevamento: 12/05/2022
---	--

 Comune di TAVAGNACCO	Ambito	EDILIZIO	Scheda 234	
	Localizzazione	Cavalicco		Civico 8
	Denominazione	CENTRO CIVICO		Livello P1

RILIEVO	Criticita'	15.08_Maniglione in prossimità del vaso non presente	
		Quantita'	
		Lunghezza	
		Larghezza	
		Altezza/Dislivello	
Pend. L	Pend. T		
Annotazioni (max 200 caratteri spazi inclusi)			

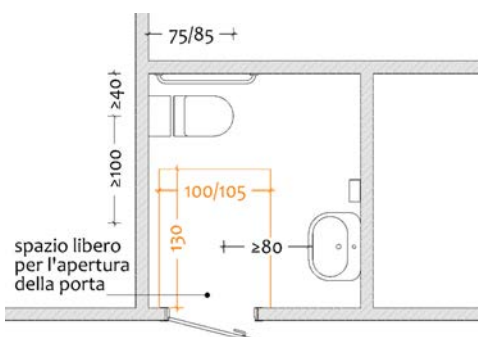
PROGETTO	Descrizione intervento (max 400 caratteri spazi inclusi)	Posa di maniglione fisso orizzontale da ancorare alla parete parallela al vaso. Sezione circolare diam. 3-4 cm, lunghezza 60/90 cm, altezza 80 cm.	
		Eventuali indicazioni esecutive Non computato lo spostamento del radiatore.	

						Costo stimato € 145,00
---	---	---	---	---	---	----------------------------------

Nota 1:	Nota 2:	Priorità ALTA
Criticità risolta in:	Include:	

 Comune di TAVAGNACCO	Ambito	EDILIZIO	Scheda 235	
	Localizzazione	Cavalicco		Civico 8
	Denominazione	CENTRO CIVICO		Livello P1

RILIEVO	Criticita'	15.06_Lavabo non conforme	
		Quantita'	
		Lunghezza	
		Larghezza	
		Altezza/Dislivello	
		Pend. L	Pend. T
Annotazioni (max 200 caratteri spazi inclusi)			

PROGETTO	Descrizione intervento (max 400 caratteri spazi inclusi)	Sostituzione del lavabo con altro di tipo sospeso (privo di colonna), incluse opere edili ed idrauliche di adeguamento	
		Eventuali indicazioni esecutive	

						Costo stimato € 1.220,00
---	---	---	---	---	---	------------------------------------

Nota 1:	Nota 2:	Priorità	ALTA
Criticità risolta in:	Include:		

 Comune di TAVAGNACCO	Ambito	EDILIZIO	Scheda 236	
	Localizzazione	Cavalicco		Civico 8
	Denominazione	CENTRO CIVICO		Livello P1

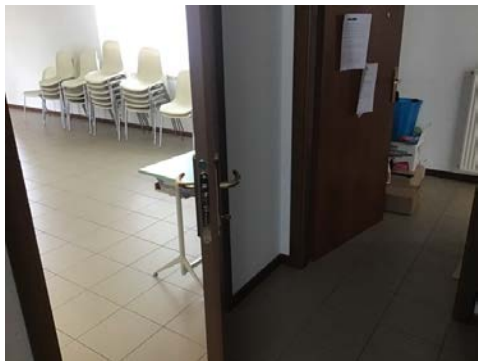
RILIEVO	Criticità' 12.03_Porta con maniglia ad altezza non compresa tra 85 e 95 cm (tolleranza fino a 100 cm)	
		Quantita' 3
	Lunghezza	
	Larghezza	
	Altezza/Dislivello cm 105	
	Pend. L	Pend. T
Annotazioni (max 200 caratteri spazi inclusi)		

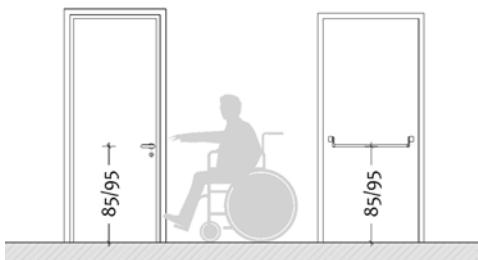
PROGETTO	Descrizione intervento (max 400 caratteri spazi inclusi) Considerando che la presenza della criticità non pregiudica l'uso dello spazio o dell'elemento, si ritiene che la sostituzione della maniglia possa essere risolta contestualmente alla sostituzione dell'intera porta che si ritiene di non computare nel P.E.B.A.	
	altezza consigliata: 90 cm 	Eventuali indicazioni esecutive



Costo stimato € 0,00

Nota 1:	Nota 2:	Priorità BASSA
Criticità risolta in:	Include:	

PIANO DI ELIMINAZIONE DELLE BARRIERE ARCHITETTONICHE redatto da: arch. Francesco Casola e arch. Erica Gaiatto	Data rilevamento: 12/05/2022
---	--

 Comune di TAVAGNACCO	Ambito	EDILIZIO	Scheda 237	
	Localizzazione	Cavalicco		Civico 8
	Denominazione	CENTRO CIVICO		Livello P1

RILIEVO	Criticità' 12.03_Porta con maniglia ad altezza non compresa tra 85 e 95 cm (tolleranza fino a 100 cm)		
		Quantita'	2
		Lunghezza	
		Larghezza	
		Altezza/Dislivello	cm 107
		Pend. L	Pend. T
Annotazioni (max 200 caratteri spazi inclusi)			

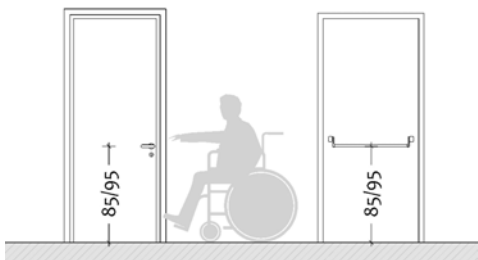
PROGETTO	Descrizione intervento (max 400 caratteri spazi inclusi) Considerando che la presenza della criticità non pregiudica l'uso dello spazio o dell'elemento, si ritiene che la sostituzione della maniglia possa essere risolta contestualmente alla sostituzione dell'intera porta che si ritiene di non computare nel P.E.B.A.	
	altezza consigliata: 90 cm 	Eventuali indicazioni esecutive



Costo stimato	€ 0,00
---------------	---------------

Nota 1:	Nota 2:	Priorità	BASSA
Criticità risolta in:	Include:		

PIANO DI ELIMINAZIONE DELLE BARRIERE ARCHITETTONICHE redatto da: arch. Francesco Casola e arch. Erica Gaiatto	Data rilevamento: 12/05/2022
---	--

 Comune di TAVAGNACCO	Ambito	EDILIZIO	Scheda 238	
	Localizzazione	Cavalicco		Civico 8
	Denominazione	CENTRO CIVICO		Livello P1

RILIEVO	Criticità' 12.03_Porta con maniglia ad altezza non compresa tra 85 e 95 cm (tolleranza fino a 100 cm)		
		Quantita'	3
		Lunghezza	
		Larghezza	
		Altezza/Dislivello	cm 105
		Pend. L	Pend. T
Annotazioni (max 200 caratteri spazi inclusi)			

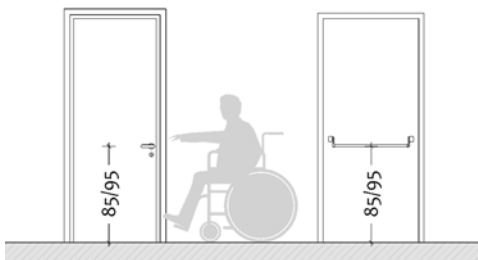
PROGETTO	Descrizione intervento (max 400 caratteri spazi inclusi) Considerando che la presenza della criticità non pregiudica l'uso dello spazio o dell'elemento, si ritiene che la sostituzione della maniglia possa essere risolta contestualmente alla sostituzione dell'intera porta che si ritiene di non computare nel P.E.B.A.	
	altezza consigliata: 90 cm 	Eventuali indicazioni esecutive

	Costo stimato € 0,00
---	--------------------------------

Nota 1:	Nota 2:	Priorità BASSA
Criticità risolta in:	Include:	

PIANO DI ELIMINAZIONE DELLE BARRIERE ARCHITETTONICHE redatto da: arch. Francesco Casola e arch. Erica Gaiatto	Data rilevamento: 12/05/2022
---	--

 Comune di TAVAGNACCO	Ambito	EDILIZIO	Scheda 239	
	Localizzazione	Cavalicco		Civico 8
	Denominazione	CENTRO CIVICO		Livello P2

RILIEVO	Criticità' 7.04_Segnaletica tattilo-plantare per individuazione scala o situazione di pericolo non presente		
		Quantità'	
		Lunghezza	m 1,20
		Larghezza	
		Altezza/Dislivello	
		Pend. L	Pend. T
Annotazioni (max 200 caratteri spazi inclusi)			

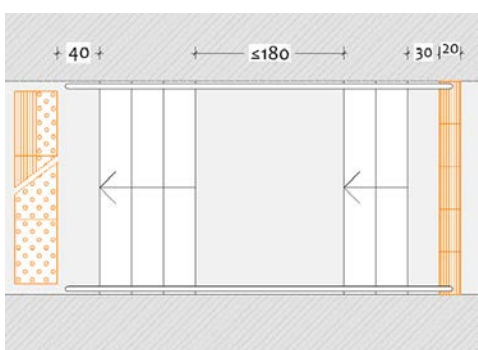
PROGETTO	Descrizione intervento (max 400 caratteri spazi inclusi) Inserimento nella pavimentazione di fascia in moduli tattilo-plantari tipo "LVE" codice "pericolo valicabile" (o "arresto pericolo" se concordato con le Associazioni Locali di riferimento) in materiale idoneo al contesto, a contrasto cromatico e con larghezza pari al gradino, posati a raso e senza discontinuità rispetto alle pavimentazioni adiacenti, incluse demolizioni e ripristini.	
		Eventuali indicazioni esecutive

	Costo stimato € 170,00
---	----------------------------------

Nota 1:	Nota 2:	Priorità ALTA
Criticità risolta in:	Include:	

 Comune di TAVAGNACCO	Ambito	EDILIZIO	Scheda 240	
	Localizzazione	Cavalicco		Civico 8
	Denominazione	CENTRO CIVICO		Livello P2

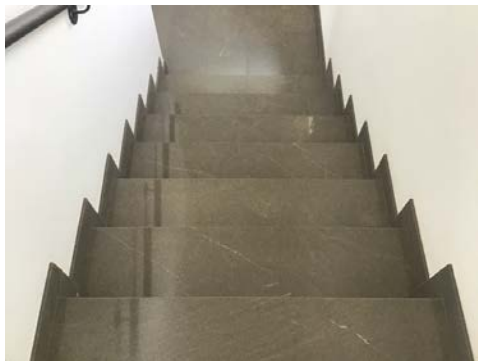
RILIEVO	Criticità' 5.04_Gradini privi di marca gradino		
		Quantità'	20
		Lunghezza	m 1,20
		Larghezza	
		Altezza/Dislivello	
		Pend. L	Pend. T
Annotazioni (max 200 caratteri spazi inclusi)			

PROGETTO	Descrizione intervento (max 400 caratteri spazi inclusi) Realizzazione di marca gradino mediante verniciatura o posa di nastro antiscivolo autoadesivo. Larghezza 5 cm, distanza dal bordo del gradino 3 cm, colore in contrasto rispetto alla pedata.	
		Eventuali indicazioni esecutive Considerando le condizioni di contesto, la lavorazione deve essere ripetuta al deteriorarsi del marcagradino.

						MANUTENZIONE ORDINARIA	Costo stimato € 300,00
---	---	---	---	---	---	-------------------------------	----------------------------------

Nota 1:	Nota 2:	Priorità	MEDIA
Criticità risolta in:	Include:		

PIANO DI ELIMINAZIONE DELLE BARRIERE ARCHITETTONICHE redatto da: arch. Francesco Casola e arch. Erica Gaiatto	Data rilevamento: 12/05/2022
---	--

 Comune di TAVAGNACCO	Ambito	EDILIZIO	Scheda 241	
	Localizzazione	Cavalicco		Civico 8
	Denominazione	CENTRO CIVICO		Livello P2

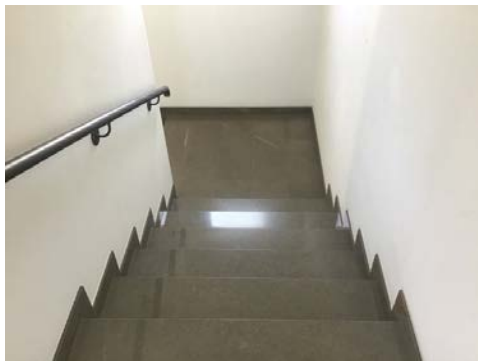
RILIEVO	Criticita'	5.10_Corrimano non presente		
		Quantita'		
		Lunghezza	m 13,00	
		Larghezza		
		Altezza/Dislivello		
		Pend. L	Pend. T	
Annotazioni (max 200 caratteri spazi inclusi)				

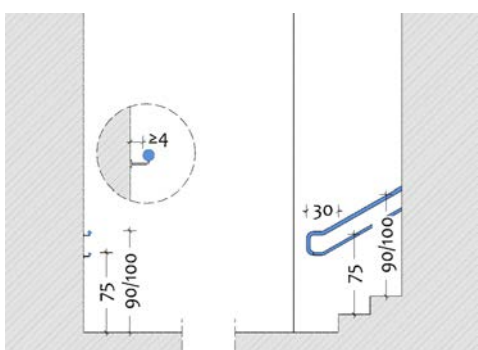
PROGETTO	Descrizione intervento (max 400 caratteri spazi inclusi)	Posa di doppio corrimano in acciaio, ancorato alla parete o al parapetto esistente, composto da corrimano superiore ad h 90/100 cm e corrimano inferiore ad h 75 cm, prolungati di 30 cm oltre il termine della rampa, verniciato in tinta contrastante rispetto alla parete, incluse opere murarie, demolizioni e ripristini.	
		Eventuali indicazioni esecutive Contabilizzato corrimano singolo su ciascun lato.	

	Costo stimato € 975,00
---	----------------------------------

Nota 1:	Nota 2:	Priorità	MEDIA
Criticità risolta in:	Include:		

PIANO DI ELIMINAZIONE DELLE BARRIERE ARCHITETTONICHE redatto da: arch. Francesco Casola e arch. Erica Gaiatto	Data rilevamento: 12/05/2022
---	--

 Comune di TAVAGNACCO	Ambito	EDILIZIO	Scheda 242	
	Localizzazione	DI PRAMPERO, piazza - Tavagnacco		Civico 7
	Denominazione	CENTRO CIVICO		Livello E

RILIEVO	Criticita'	5.04_Gradini privi di marca gradino	
		Quantita'	4
		Lunghezza	m 3,00
		Larghezza	
		Altezza/Dislivello	
		Pend. L	Pend. T
Annotazioni (max 200 caratteri spazi inclusi)			

PROGETTO	Descrizione intervento (max 400 caratteri spazi inclusi) Realizzazione di marca gradino mediante verniciatura o posa di nastro antiscivolo autoadesivo. Larghezza 5 cm, distanza dal bordo del gradino 3 cm, colore in contrasto rispetto alla pedata.	
		Eventuali indicazioni esecutive Considerando le condizioni di contesto, la lavorazione deve essere ripetuta al deteriorarsi del marcagradino.

	MANUTENZIONE ORDINARIA	Costo stimato € 120,00
---	-------------------------------	----------------------------------

Nota 1:	Nota 2:	Priorità MEDIA
Criticità risolta in:	Include:	

PIANO DI ELIMINAZIONE DELLE BARRIERE ARCHITETTONICHE redatto da: arch. Francesco Casola e arch. Erica Gaiatto	Data rilevamento: 12/05/2022
---	--

 Comune di TAVAGNACCO	Ambito	EDILIZIO	Scheda 243	
	Localizzazione	DI PRAMPERO, piazza - Tavagnacco		Civico 7
	Denominazione	CENTRO CIVICO		Livello E

RILIEVO	Criticita'	7.04_Segnaletica tattilo-plantare per individuazione scala o situazione di pericolo non presente		
		Quantita'		
		Lunghezza	m 3,00	
		Larghezza		
		Altezza/Dislivello		
		Pend. L	Pend. T	
Annotazioni (max 200 caratteri spazi inclusi)				

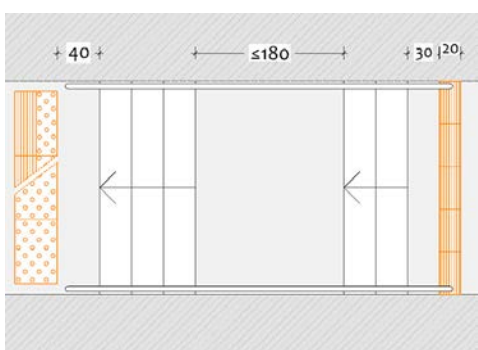
PROGETTO	Descrizione intervento (max 400 caratteri spazi inclusi)	Inserimento nella pavimentazione di fascia in moduli tattilo-plantari tipo "LVE" codice "pericolo valicabile" (o "arresto pericolo" se concordato con le Associazioni Locali di riferimento) in materiale idoneo al contesto, a contrasto cromatico e con larghezza pari al gradino, posati a raso e senza discontinuità rispetto alle pavimentazioni adiacenti, incluse demolizioni e ripristini.	
		Eventuali indicazioni esecutive	

     	Costo stimato € 255,00
---	----------------------------------

Nota 1:	Nota 2:	Priorità ALTA
Criticità risolta in:	Include:	

 Comune di TAVAGNACCO	Ambito	EDILIZIO	Scheda 244	
	Localizzazione	DI PRAMPERO, piazza - Tavagnacco		Civico 7
	Denominazione	CENTRO CIVICO		Livello E

RILIEVO	Criticita'	5.10_Corrimano non presente	
		Quantita'	2
		Lunghezza	m 2,50
		Larghezza	
		Altezza/Dislivello	
		Pend. L	Pend. T
Annotazioni (max 200 caratteri spazi inclusi)			

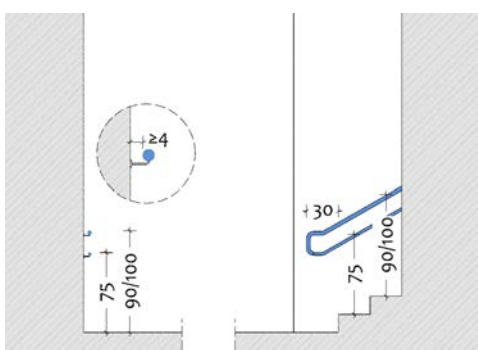
PROGETTO	Descrizione intervento (max 400 caratteri spazi inclusi)	Posa di doppio corrimano in acciaio, ancorato alla parete o al parapetto esistente, composto da corrimano superiore ad h 90/100 cm e corrimano inferiore ad h 75 cm, prolungati di 30 cm oltre il termine della rampa, verniciato in tinta contrastante rispetto alla parete, incluse opere murarie, demolizioni e ripristini.	
		Eventuali indicazioni esecutive	

     	Costo stimato € 750,00
---	----------------------------------

Nota 1:	Nota 2:	Priorità	MEDIA
Criticità risolta in:	Include:		

 Comune di TAVAGNACCO	Ambito EDILIZIO	Scheda 245	
	Localizzazione DI PRAMPERO, piazza - Tavagnacco		Civico 7
	Denominazione CENTRO CIVICO		Livello PR

RILIEVO	Criticita' 3.01_Dislivello fino a 2,5 cm	
		Quantita'
		Lunghezza m 1,25
		Larghezza
		Altezza/Dislivello
		Pend. L
Annotazioni (max 200 caratteri spazi inclusi)		

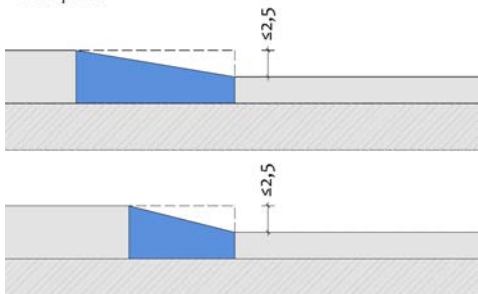
PROGETTO	Descrizione intervento (max 400 caratteri spazi inclusi) Smussatura in opera del bordo esterno della soglia per raccordare senza gradini, anche minimi, la quota esterna e quella interna, incluse assistenze murarie.	
	calibrare l'angolo di smussatura in base alla posizione della porta 	Eventuali indicazioni esecutive

	Costo stimato € 140,00
---	----------------------------------

Nota 1:	Nota 2:	Priorità BASSA
Criticità risolta in:	Include:	

PIANO DI ELIMINAZIONE DELLE BARRIERE ARCHITETTONICHE redatto da: arch. Francesco Casola e arch. Erica Gaiatto	Data rilevamento: 12/05/2022
---	--

 Comune di TAVAGNACCO	Ambito	EDILIZIO	Scheda 246	
	Localizzazione	DI PRAMPERO, piazza - Tavagnacco		Civico 7
	Denominazione	CENTRO CIVICO		Livello PR

RILIEVO	Criticita'	13.09_Ascensore privo di schermo per videochiamata di soccorso	
		Quantita'	
		Lunghezza	
		Larghezza	
		Altezza/Dislivello	
		Pend. L	Pend. T
Annotazioni (max 200 caratteri spazi inclusi)			

PROGETTO	Descrizione intervento (max 400 caratteri spazi inclusi)	Installazione di display intelligente di cabina con sistema di monitoraggio e tecnologia per videochiamata di emergenza, esclusi attivazione e canone del servizio di assistenza.	
		Eventuali indicazioni esecutive	

     	Costo stimato € 750,00
---	----------------------------------

Nota 1:	Nota 2:	Priorità	ALTA
Criticità risolta in:	Include:		

PIANO DI ELIMINAZIONE DELLE BARRIERE ARCHITETTONICHE redatto da: arch. Francesco Casola e arch. Erica Gaiatto	Data rilevamento: 12/05/2022
---	--

 Comune di TAVAGNACCO	Ambito	EDILIZIO	Scheda 247	
	Localizzazione	DI PRAMPERO, piazza - Tavagnacco		Civico 7
	Denominazione	CENTRO CIVICO		Livello P1

RILIEVO	Criticita'	5.04_Gradini privi di marca gradino	
		Quantita'	26
		Lunghezza	m 1,20
		Larghezza	
		Altezza/Dislivello	
		Pend. L	Pend. T
Annotazioni (max 200 caratteri spazi inclusi)			

PROGETTO	Descrizione intervento (max 400 caratteri spazi inclusi) Realizzazione di marca gradino mediante verniciatura o posa di nastro antiscivolo autoadesivo. Larghezza 5 cm, distanza dal bordo del gradino 3 cm, colore in contrasto rispetto alla pedata.	
		Eventuali indicazioni esecutive Considerando le condizioni di contesto, la lavorazione deve essere ripetuta al deteriorarsi del marcagradino.

     	MANUTENZIONE ORDINARIA	Costo stimato € 390,00
---	-------------------------------	----------------------------------

Nota 1:	Nota 2:	Priorità MEDIA
Criticità risolta in:	Include:	

PIANO DI ELIMINAZIONE DELLE BARRIERE ARCHITETTONICHE redatto da: arch. Francesco Casola e arch. Erica Gaiatto	Data rilevamento: 12/05/2022
---	--

 Comune di TAVAGNACCO	Ambito	EDILIZIO	Scheda 248	
	Localizzazione	DI PRAMPERO, piazza - Tavagnacco		Civico 7
	Denominazione	CENTRO CIVICO		Livello P1

RILIEVO	Criticita'	5.10_Corrimano non presente		
		Quantita'		
		Lunghezza	m 10,00	
		Larghezza		
		Altezza/Dislivello		
Pend. L	Pend. T			
Annotazioni (max 200 caratteri spazi inclusi)				

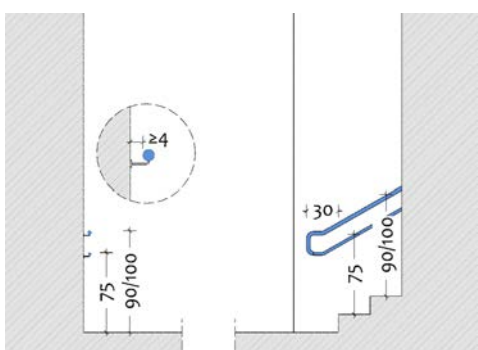
PROGETTO	Descrizione intervento (max 400 caratteri spazi inclusi)	Posa di doppio corrimano in acciaio, ancorato alla parete o al parapetto esistente, composto da corrimano superiore ad h 90/100 cm e corrimano inferiore ad h 75 cm, prolungati di 30 cm oltre il termine della rampa, verniciato in tinta contrastante rispetto alla parete, incluse opere murarie, demolizioni e ripristini.	
		Eventuali indicazioni esecutive	

     	Costo stimato € 1.500,00
---	------------------------------------

Nota 1:	Nota 2:	Priorità	MEDIA
Criticità risolta in:	Include:		

PIANO DI ELIMINAZIONE DELLE BARRIERE ARCHITETTONICHE redatto da: arch. Francesco Casola e arch. Erica Gaiatto	Data rilevamento: 12/05/2022
---	--

 Comune di TAVAGNACCO	Ambito	EDILIZIO	Scheda 249	
	Localizzazione	DI PRAMPERO, piazza - Tavagnacco		Civico 7
	Denominazione	CENTRO CIVICO		Livello P1

RILIEVO	Criticita'	7.04_Segnaletica tattilo-plantare per individuazione scala o situazione di pericolo non presente	
		Quantita'	
		Lunghezza	m 1,20
		Larghezza	
		Altezza/Dislivello	
Pend. L	Pend. T		
Annotazioni (max 200 caratteri spazi inclusi)			

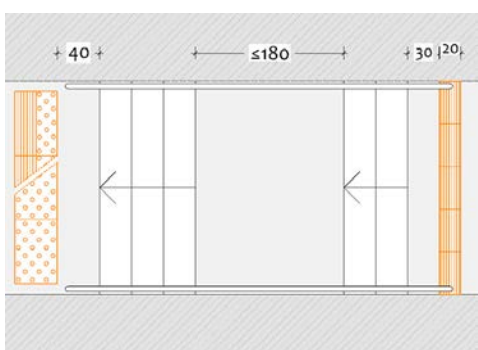
PROGETTO	Descrizione intervento (max 400 caratteri spazi inclusi)	Inserimento nella pavimentazione di fascia in moduli tattilo-plantari tipo "LVE" codice "pericolo valicabile" (o "arresto pericolo" se concordato con le Associazioni Locali di riferimento) in materiale idoneo al contesto, a contrasto cromatico e con larghezza pari al gradino, posati a raso e senza discontinuità rispetto alle pavimentazioni adiacenti, incluse demolizioni e ripristini.	
		Eventuali indicazioni esecutive	

     	Costo stimato € 170,00
---	----------------------------------

Nota 1:	Nota 2:	Priorità ALTA
Criticità risolta in:	Include:	

 Comune di TAVAGNACCO	Ambito EDILIZIO	Scheda 250	
	Localizzazione DI PRAMPERO, piazza - Tavagnacco		Civico 7
	Denominazione CENTRO CIVICO		Livello P1

RILIEVO	Criticita' 3.03_Dislivello raccordato solo da gradini	
		Quantita'
		Lunghezza
		Larghezza
		Altezza/Dislivello cm 15
	Pend. L	Pend. T
Annotazioni (max 200 caratteri spazi inclusi)		

PROGETTO	Descrizione intervento (max 400 caratteri spazi inclusi) Installazione di rampa in legno per interni con larghezza min. 90 cm, pendenza longitudinale max 5% (8% in caso di impossibilità), cordolo fermaruota e corrimano.
	



Costo stimato € 1.500,00

Nota 1:	Nota 2:	Priorità ALTA
Criticità risolta in:	Include:	

PIANO DI ELIMINAZIONE DELLE BARRIERE ARCHITETTONICHE redatto da: arch. Francesco Casola e arch. Erica Gaiatto	Data rilevamento: 12/05/2022
---	--

 Comune di TAVAGNACCO	Ambito	EDILIZIO	Scheda 251	
	Localizzazione	DI PRAMPERO, piazza - Tavagnacco		Civico 7
	Denominazione	CENTRO CIVICO		Livello P1

RILIEVO	Criticita'	15.02_Servizio igienico con spazio di movimento non conforme	
		Quantita'	
		Lunghezza	m 1,64
		Larghezza	m 1,66
		Altezza/Dislivello	
		Pend. L	Pend. T
Annotazioni (max 200 caratteri spazi inclusi)			

PROGETTO	Descrizione intervento (max 400 caratteri spazi inclusi)	Riconfigurazione dell'area servizi igienici al fine di realizzare un servizio accessibile anche a persona su sedia a ruote.	
		Eventuali indicazioni esecutive	

						Costo stimato € 20.000,00
---	---	---	---	---	---	-------------------------------------

Nota 1:	Nota 2:	Priorità ALTA
Criticità risolta in:	Include:	



Comune di TAVAGNACCO

Ambito	EDILIZIO
Localizzazione	DI PRAMPERO, piazza - Tavagnacco
Denominazione	CENTRO CIVICO

Civico	7
Livello	P1

Scheda	252
--------	------------

RILIEVO

Criticita'
12.02_Spazio antistante / retrostante alla porta non conforme

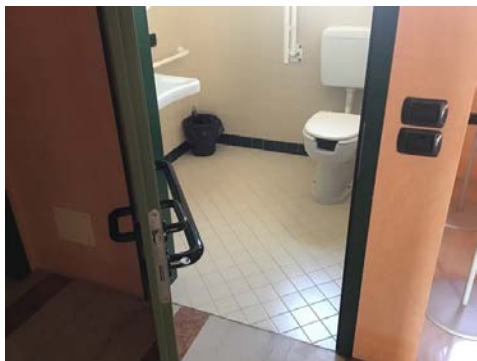

Quantita'	
Lunghezza	
Larghezza	
Altezza/Dislivello	
Pend. L	Pend. T

Annotazioni (max 200 caratteri spazi inclusi)
Wc riduce < 130 cm.

PROGETTO

Descrizione intervento (max 400 caratteri spazi inclusi)
Considerando che la presenza della criticità non pregiudica l'uso dello spazio o dell'elemento, pur potendo limitarne il comfort, e che la sua eliminazione comporta interventi particolarmente invasivi, si ritiene di non prescrivere, in sede di PEBA, l'intervento di eliminazione.

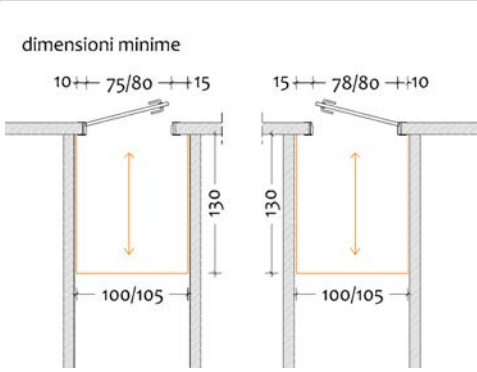

Eventuali indicazioni esecutive



Costo stimato	€ 0,00
---------------	---------------

Nota 1:	Nota 2:	Priorità	BASSA
Criticità risolta in:	Include:		

 Comune di TAVAGNACCO	Ambito	EDILIZIO	Scheda 253	
	Localizzazione	DI PRAMPERO, piazza - Tavagnacco		Civico 7
	Denominazione	CENTRO CIVICO		Livello E

RILIEVO	Criticita'	5.13_Parapetto non adeguato	
		Quantita'	
		Lunghezza	m 45,00
		Larghezza	
		Altezza/Dislivello	
		Pend. L	Pend. T
Annotazioni (max 200 caratteri spazi inclusi)			

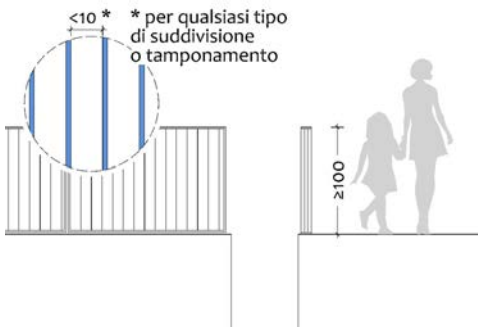
PROGETTO	Descrizione intervento (max 400 caratteri spazi inclusi)	Sostituzione del parapetto con altro avente altezza non inferiore a 100 cm e spazi vuoti tra gli elementi inattraversabili da sfera con diametro 10 cm, incluse opere murarie, demolizioni e ripristini.	
	 <p><10 * * per qualsiasi tipo di suddivisione o tamponamento</p>	Eventuali indicazioni esecutive	

	Costo stimato € 13.275,00
---	-------------------------------------

Nota 1:	Nota 2:	Priorità ALTA
Criticità risolta in:	Include:	

PIANO DI ELIMINAZIONE DELLE BARRIERE ARCHITETTONICHE redatto da: arch. Francesco Casola e arch. Erica Gaiatto	Data rilevamento: 12/05/2022
---	--

 Comune di TAVAGNACCO	Ambito	EDILIZIO	Scheda 254	
	Localizzazione	DI PRAMPERO, piazza - Tavagnacco		Civico 7
	Denominazione	CENTRO CIVICO		Livello E

RILIEVO	Criticita'	5.04_Gradini privi di marca gradino	
		Quantita'	6
		Lunghezza	m 8,00
		Larghezza	
		Altezza/Dislivello	
		Pend. L	Pend. T
Annotazioni (max 200 caratteri spazi inclusi)			

PROGETTO	Descrizione intervento (max 400 caratteri spazi inclusi)	
	<p>Martellatura eseguita in opera per la realizzazione di fascia marca gradino antisdrucchiolo e sua colorazione a contrasto cromatico rispetto alla pedata. Fascia con larghezza 5 cm, posta a 3 cm dal bordo esterno della pedata.</p>	
	Eventuali indicazioni esecutive	

	Costo stimato € 960,00
---	----------------------------------

Nota 1:	Nota 2:	Priorità MEDIA
Criticità risolta in:	Include:	

PIANO DI ELIMINAZIONE DELLE BARRIERE ARCHITETTONICHE redatto da: arch. Francesco Casola e arch. Erica Gaiatto	Data rilevamento: 12/05/2022
---	--

 Comune di TAVAGNACCO	Ambito	EDILIZIO	Scheda 255	
	Localizzazione	DI PRAMPERO, piazza - Tavagnacco		Civico 7
	Denominazione	CENTRO CIVICO		Livello E

RILIEVO	Criticita'	7.04_Segnaletica tattilo-plantare per individuazione scala o situazione di pericolo non presente		
		Quantita'		
		Lunghezza	m 6,00	
		Larghezza		
		Altezza/Dislivello		
		Pend. L	Pend. T	
Annotazioni (max 200 caratteri spazi inclusi)				

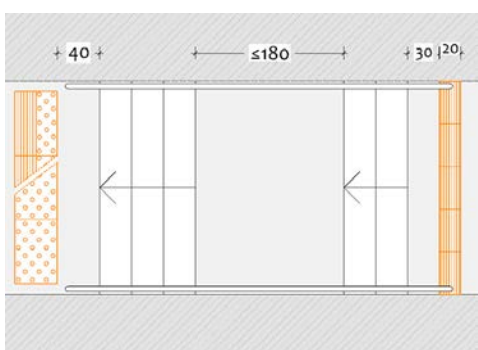
PROGETTO	Descrizione intervento (max 400 caratteri spazi inclusi)	Inserimento nella pavimentazione di fascia in moduli tattilo-plantari tipo "LVE" codice "pericolo valicabile" (o "arresto pericolo" se concordato con le Associazioni Locali di riferimento) in materiale idoneo al contesto, a contrasto cromatico e con larghezza pari al gradino, posati a raso e senza discontinuità rispetto alle pavimentazioni adiacenti, incluse demolizioni e ripristini.	
		Eventuali indicazioni esecutive	

     	Costo stimato € 510,00
---	----------------------------------

Nota 1:	Nota 2:	Priorità ALTA
Criticità risolta in:	Include:	

 Comune di TAVAGNACCO	Ambito EDILIZIO	Scheda 256	
	Localizzazione DI PRAMPERO, piazza - Tavagnacco		Civico 7
	Denominazione CENTRO CIVICO		Livello E

RILIEVO	Criticità' 7.01_Guida per orientamento non presente	
		Quantità'
		Lunghezza m 25,00
		Larghezza
		Altezza/Dislivello
Pend. L		Pend. T
Annotazioni (max 200 caratteri spazi inclusi) Per intercettazione dell'ingresso.		

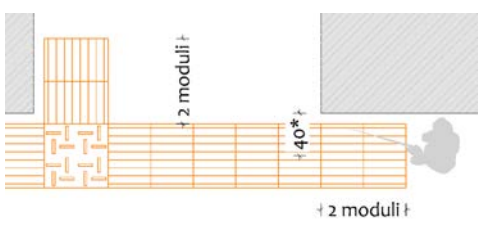
PROGETTO	Descrizione intervento (max 400 caratteri spazi inclusi) Posa di moduli tattilo-plantari tipo "LVE" codice "direzione rettilinea" e "incrocio" in cls ed a contrasto cromatico rispetto alla pavimentazione, posati a raso e senza discontinuità rispetto alle pavimentazioni adiacenti, incluse demolizioni e ripristini. Larghezza moduli 60 cm, prolungamento di 2 moduli paralleli alla guida naturale.	
		Eventuali indicazioni esecutive
* valutare posa con bordo a 40 cm dalla guida naturale in funzione delle caratteristiche del contesto		

     	Costo stimato € 2.125,00
---	------------------------------------

Nota 1:	Nota 2:	Priorità MEDIA
Criticità risolta in:	Include:	

PIANO DI ELIMINAZIONE DELLE BARRIERE ARCHITETTONICHE redatto da: arch. Francesco Casola e arch. Erica Gaiatto	Data rilevamento: 12/05/2022
---	--

 Comune di TAVAGNACCO	Ambito	EDILIZIO	Scheda 257	
	Localizzazione	TOLMEZZO, via - Tavagnacco		Civico
	Denominazione	BOCCIODROMO		Livello PR

RILIEVO	Criticita'	7.04_Segnaletica tattilo-plantare per individuazione scala o situazione di pericolo non presente		
		Quantita'		
		Lunghezza	m 1,60	
		Larghezza		
		Altezza/Dislivello		
		Pend. L	Pend. T	
Annotazioni (max 200 caratteri spazi inclusi)				

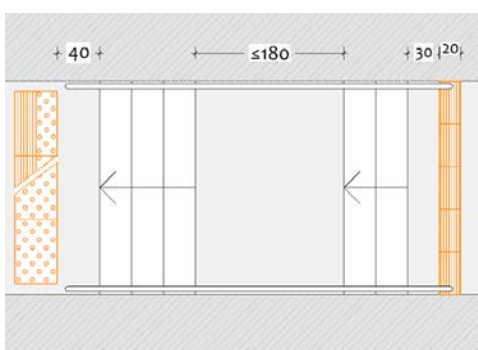
PROGETTO	Descrizione intervento (max 400 caratteri spazi inclusi)	Inserimento nella pavimentazione di fascia in moduli tattilo-plantari tipo "LVE" codice "pericolo valicabile" (o "arresto pericolo" se concordato con le Associazioni Locali di riferimento) in materiale idoneo al contesto, a contrasto cromatico e con larghezza pari al gradino, posati a raso e senza discontinuità rispetto alle pavimentazioni adiacenti, incluse demolizioni e ripristini.	
		Eventuali indicazioni esecutive	

     	Costo stimato € 170,00
---	----------------------------------

Nota 1:	Nota 2:	Priorità ALTA
Criticità risolta in:	Include:	

PIANO DI ELIMINAZIONE DELLE BARRIERE ARCHITETTONICHE redatto da: arch. Francesco Casola e arch. Erica Gaiatto	Data rilevamento: 12/05/2022
---	--

 Comune di TAVAGNACCO	Ambito	EDILIZIO	Scheda 258	
	Localizzazione	TOLMEZZO, via - Tavagnacco		Civico
	Denominazione	BOCCIODROMO		Livello PT

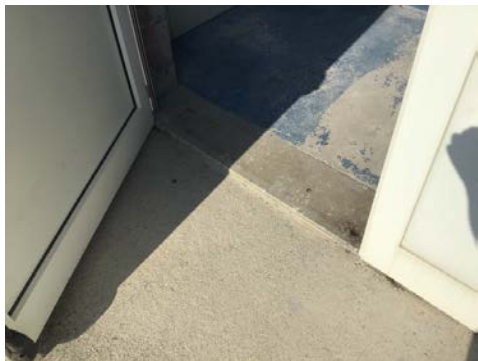
RILIEVO	Criticita'	3.01_Dislivello fino a 2,5 cm		
		Quantita'		
		Lunghezza	m 2,30	
		Larghezza		
		Altezza/Dislivello		
Pend. L	Pend. T			
Annotazioni (max 200 caratteri spazi inclusi)				

PROGETTO	Descrizione intervento (max 400 caratteri spazi inclusi)	Smussatura in opera del bordo esterno della soglia per raccordare senza gradini, anche minimi, la quota esterna e quella interna, incluse assistenze murarie.	
	calibrare l'angolo di smussatura in base alla posizione della porta 	Eventuali indicazioni esecutive	

						Costo stimato € 210,00
---	---	---	---	---	---	----------------------------------

Nota 1:	Nota 2:	Priorità	BASSA
Criticità risolta in:	Include:		

PIANO DI ELIMINAZIONE DELLE BARRIERE ARCHITETTONICHE redatto da: arch. Francesco Casola e arch. Erica Gaiatto	Data rilevamento: 12/05/2022
---	--

 Comune di TAVAGNACCO	Ambito	EDILIZIO	Scheda 259	
	Localizzazione	TOLMEZZO, via - Tavagnacco		Civico
	Denominazione	BOCCIODROMO		Livello PR

RILIEVO	Criticita'	5.10_Corrimano non presente	
		Quantita'	2
		Lunghezza	m 10,00
		Larghezza	
		Altezza/Dislivello	
		Pend. L	Pend. T
Annotazioni (max 200 caratteri spazi inclusi)			

PROGETTO	Descrizione intervento (max 400 caratteri spazi inclusi)	Posa di doppio corrimano in acciaio, ancorato alla parete o al parapetto esistente, composto da corrimano superiore ad h 90/100 cm e corrimano inferiore ad h 75 cm, prolungati di 30 cm oltre il termine della rampa, verniciato in tinta contrastante rispetto alla parete, incluse opere murarie, demolizioni e ripristini.	
		Eventuali indicazioni esecutive	

						Costo stimato € 1.500,00
---	---	---	---	---	---	------------------------------------

Nota 1:	Nota 2:	Priorità	MEDIA
Criticità risolta in:	Include:		

PIANO DI ELIMINAZIONE DELLE BARRIERE ARCHITETTONICHE redatto da: arch. Francesco Casola e arch. Erica Gaiatto	Data rilevamento: 12/05/2022
---	--

 Comune di TAVAGNACCO	Ambito	EDILIZIO	Scheda 260	
	Localizzazione	S. BERNARDO, via - Adegliacco		Civico 21
	Denominazione	PALESTRA COMUNALE		Livello E

RILIEVO	Criticita'	6.01_Ostacolo costituito da arredo urbano non ancorato (fioriera, portabiciclette, dissuasore, ecc.)	
		Quantita'	
		Lunghezza	
		Larghezza	
		Altezza/Dislivello	
		Pend. L	Pend. T
Annotazioni (max 200 caratteri spazi inclusi)	Rastrelliera.		

PROGETTO	Descrizione intervento (max 400 caratteri spazi inclusi)	Rimozione dell'elemento di arredo urbano e suo riposizionamento in area esterna agli stalli per i veicoli.	
		Eventuali indicazioni esecutive	

     	Costo stimato € 35,00
---	---------------------------------

Nota 1:	Nota 2:	Priorità ALTA
Criticità risolta in:	Include:	

PIANO DI ELIMINAZIONE DELLE BARRIERE ARCHITETTONICHE redatto da: arch. Francesco Casola e arch. Erica Gaiatto	Data rilevamento: 06/06/2022
---	--



Comune di TAVAGNACCO

Ambito	EDILIZIO
Localizzazione	S. BERNARDO, via - Adegliacco
Denominazione	PALESTRA COMUNALE

Civico	21
Livello	E

Scheda	261
--------	------------

RILIEVO

Criticita'
9.06_Parcheggio riservato su area non in piano e/o con sconnessioni



Quantita'	
Lunghezza	
Larghezza	
Altezza/Dislivello	
Pend. L	Pend. T

Annotazioni (max 200 caratteri spazi inclusi)

PROGETTO

Descrizione intervento (max 400 caratteri spazi inclusi)
Rifacimento, in conglomerato bituminoso, della pavimentazione del parcheggio riservato per ottenere una superficie piana e continua, da raccordare a raso e senza discontinuità alle pavimentazioni adiacenti, incluse demolizioni e ripristini. Compreso rifacimento della segnaletica orizzontale.

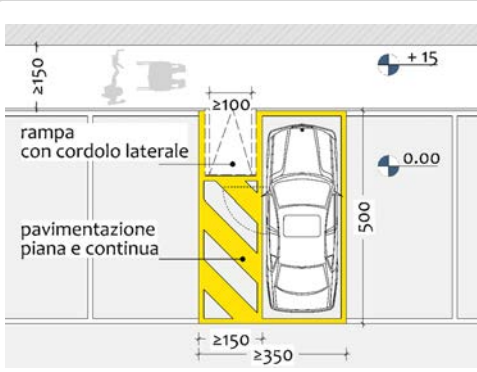

Eventuali indicazioni esecutive



Costo stimato
€ 840,00

Nota 1:	Nota 2:	Priorità	ALTA
Criticità risolta in:	Include:		

 Comune di TAVAGNACCO	Ambito EDILIZIO	Scheda
	Localizzazione S. BERNARDO, via - Adegliacco	Civico 21
	Denominazione PALESTRA COMUNALE	Livello E

262

RILIEVO	Criticita' 9.06_Parcheggio riservato su area non in piano e/o con sconnessioni	
		Quantita'
		Lunghezza
		Larghezza
		Altezza/Dislivello
		Pend. L Pend. T
Annotazioni (max 200 caratteri spazi inclusi)		

PROGETTO	Descrizione intervento (max 400 caratteri spazi inclusi) Rifacimento, in conglomerato bituminoso, della pavimentazione del parcheggio riservato per ottenere una superficie piana e continua, da raccordare a raso e senza discontinuità alle pavimentazioni adiacenti, incluse demolizioni e ripristini. Compreso rifacimento della segnaletica orizzontale.
	
Eventuali indicazioni esecutive	



Costo stimato € 840,00

Nota 1:	Nota 2:	Priorità ALTA
Criticità risolta in:	Include:	

PIANO DI ELIMINAZIONE DELLE BARRIERE ARCHITETTONICHE redatto da: arch. Francesco Casola e arch. Erica Gaiatto	Data rilevamento: 06/06/2022
---	--

 Comune di TAVAGNACCO	Ambito	EDILIZIO	Scheda 364	
	Localizzazione	SAN FRANCESCO, via - Branco		Civico 41
	Denominazione	CENTRO CIVICO		Livello E

RILIEVO	Criticita'	3.02_Gradino (dislivello superiore a 2,5 cm)	
		Quantita'	
		Lunghezza	m 5,00
		Larghezza	
		Altezza/Dislivello	cm 24
Pend. L		Pend. T	
Annotazioni (max 200 caratteri spazi inclusi)			

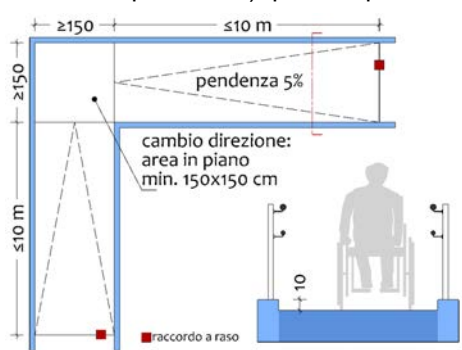
PROGETTO	Descrizione intervento (max 400 caratteri spazi inclusi)	<p>Realizzazione di rampa o di serie di rampe con struttura in cls e pavimentazione in pietra con finitura antisdrucciolo, da raccordare a raso e senza discontinuità alle pavimentazioni adiacenti, con cordolo laterale h 10 cm ed eventuale doppio corrimano ad h 100 e 75 cm, incluse demolizioni e ripristini. Larghezza min 150 cm , area in piano min 150x150 cm almeno ogni 10 m, p. longitudinale max 5% (8% in caso di impossibilità), priva di p. trasversale.</p>	
	Eventuali indicazioni esecutive	<p>L'area antistante l'accesso all'edificio può diventare accessibile adeguando il percorso pedonale raggiungibile dal secondo ingresso (rif. schede 365 e 366).</p>	
			



Costo stimato
€ 2.464,00

Nota 1:	Nota 2:	Priorità	ALTA
Criticità risolta in:	Include:		

PIANO DI ELIMINAZIONE DELLE BARRIERE ARCHITETTONICHE redatto da: arch. Francesco Casola e arch. Erica Gaiatto	Data rilevamento: 01/07/2022
---	--

 Comune di TAVAGNACCO	Ambito	EDILIZIO	Scheda 365	
	Localizzazione	SAN FRANCESCO, via - Branco		Civico 41
	Denominazione	CENTRO CIVICO		Livello E

RILIEVO	Criticità' 2.01_Pavimentazione non complanare per: sconnessioni / deformazioni / rotture		
		Quantità'	
		Lunghezza	m 21,50
		Larghezza	m 1,50
		Altezza/Dislivello	
		Pend. L	Pend. T
Annotazioni (max 200 caratteri spazi inclusi)			

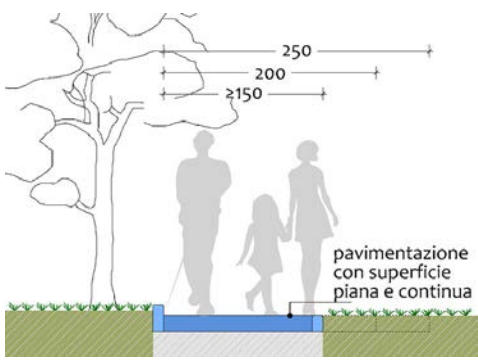
PROGETTO	Descrizione intervento (max 400 caratteri spazi inclusi) Demolizione e ricostruzione della pavimentazione, in cls architettonico, per ripristinare la planarità e la continuità del piano di calpestio, da raccordare a raso e senza discontinuità alle pavimentazioni adiacenti, incluse demolizioni e ripristini. P. trasversale max 1,5%. Eventuali rampe di raccordo devono essere conformi alle prescrizioni dell'Abaco.	
		Eventuali indicazioni esecutive



Costo stimato
€ 5.095,00

Nota 1:	Nota 2:	Priorità BASSA
Criticità risolta in:	Include:	

PIANO DI ELIMINAZIONE DELLE BARRIERE ARCHITETTONICHE redatto da: arch. Francesco Casola e arch. Erica Gaiatto	Data rilevamento: 01/07/2022
---	--

 Comune di TAVAGNACCO	Ambito	EDILIZIO	Scheda 366	
	Localizzazione	SAN FRANCESCO, via - Branco		Civico 41
	Denominazione	CENTRO CIVICO		Livello E

RILIEVO	Criticita'	2.06_Percorso sterrato		
		Quantita'		
		Lunghezza	m 4,00	
		Larghezza	m 1,50	
		Altezza/Dislivello		
		Pend. L	Pend. T	
Annotazioni (max 200 caratteri spazi inclusi)				

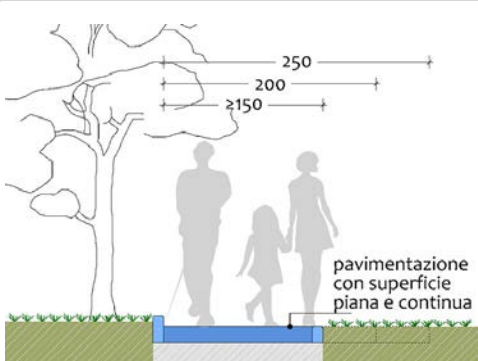
PROGETTO	Descrizione intervento (max 400 caratteri spazi inclusi)	
	<p>Realizzazione di percorso in calcestruzzo architettonico, delimitato da cordoli a contrasto cromatico con funzione di guida naturale se le condizioni di contesto lo richiedono, raccordato a raso alle pavimentazioni adiacenti, inclusa la preparazione del fondo. Larghezza min 150 cm, eventuale p. longitudinale max 3%, privo di p. trasversale.</p>	
	Eventuali indicazioni esecutive	

     	Costo stimato € 780,00
---	----------------------------------

Nota 1:	Nota 2:	Priorità ALTA
Criticità risolta in:	Include:	

PIANO DI ELIMINAZIONE DELLE BARRIERE ARCHITETTONICHE redatto da: arch. Francesco Casola e arch. Erica Gaiatto	Data rilevamento: 01/07/2022
---	--

 Comune di TAVAGNACCO	Ambito	EDILIZIO	Scheda 367	
	Localizzazione	SAN FRANCESCO, via - Branco		Civico 41
	Denominazione	CENTRO CIVICO		Livello PT

RILIEVO	Criticita'	15.13_Servizio igienico accessibile utilizzato in modo improprio	
		Quantita'	
		Lunghezza	
		Larghezza	
		Altezza/Dislivello	
		Pend. L	Pend. T
Annotazioni (max 200 caratteri spazi inclusi)			

PROGETTO	Descrizione intervento (max 400 caratteri spazi inclusi)	Rimozione degli arredi e/o degli oggetti che impediscono l'uso del servizio igienico.	
		Eventuali indicazioni esecutive	

     	MANUTENZIONE ORDINARIA	Costo stimato € 35,00
---	-------------------------------	---------------------------------

Nota 1:	Nota 2:	Priorità ALTA
Criticità risolta in:	Include:	

PIANO DI ELIMINAZIONE DELLE BARRIERE ARCHITETTONICHE redatto da: arch. Francesco Casola e arch. Erica Gaiatto	Data rilevamento: 01/07/2022
---	--

 Comune di TAVAGNACCO	Ambito	EDILIZIO	Scheda 368	
	Localizzazione	SAN FRANCESCO, via - Branco		Civico 41
	Denominazione	CENTRO CIVICO		Livello PT

RILIEVO	Criticita'	15.03_Vaso con spazio per accostamento laterale non conforme	
		Quantita'	
		Lunghezza	
		Larghezza	
		Altezza/Dislivello	
		Pend. L	Pend. T
Annotazioni (max 200 caratteri spazi inclusi)			

PROGETTO	Descrizione intervento (max 400 caratteri spazi inclusi)	Riconfigurazione dell'area servizi igienici al fine di realizzare un servizio accessibile anche a persona su sedia a ruote.	
		Eventuali indicazioni esecutive Unificare servizio ed antibagno.	



Costo stimato
€ 3.000,00

Nota 1:	Nota 2:	Priorità	ALTA
Criticità risolta in:	Include:		

PIANO DI ELIMINAZIONE DELLE BARRIERE ARCHITETTONICHE redatto da: arch. Francesco Casola e arch. Erica Gaiatto	Data rilevamento: 01/07/2022
---	--

 Comune di TAVAGNACCO	Ambito	EDILIZIO	Scheda 369	
	Localizzazione	SAN FRANCESCO, via - Branco		Civico 41
	Denominazione	CENTRO CIVICO		Livello PT

RILIEVO	Criticita'	3.02_Gradino (dislivello superiore a 2,5 cm)	
		Quantita'	3
		Lunghezza	m 1,00
		Larghezza	
		Altezza/Dislivello	cm 6
Pend. L	Pend. T		
Annotazioni (max 200 caratteri spazi inclusi) Uscite di emergenza.			

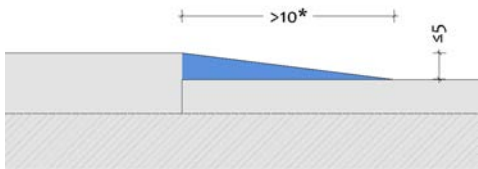
PROGETTO	Descrizione intervento (max 400 caratteri spazi inclusi)	Posa di elemento sagomato, in pietra, stabilmente fissato alle superfici esistenti, con superficie antisdrucchiolevole e a contrasto cromatico, per raccordare le quote delle due pavimentazioni adiacenti.	
		Eventuali indicazioni esecutive	
* ottimizzare la pendenza del raccordo in base allo spazio disponibile			



Costo stimato
€ 220,00

Nota 1:	Nota 2:	Priorità ALTA
Criticità risolta in:	Include:	

PIANO DI ELIMINAZIONE DELLE BARRIERE ARCHITETTONICHE redatto da: arch. Francesco Casola e arch. Erica Gaiatto	Data rilevamento: 01/07/2022
---	--